

AMIGA



JOKER

DAS COMPUTERMAGAZIN DER NEUEN GENERATION

6/7'94

B 30352 E
DM 7,- / sfr 7,-
öS 56,- / Lit 8100,-
hfl 9,50 / DR 1200,-
skr 55,-
Nr. 6/7 JUNI/JULI '94

4 399114 907005

**DOPPELAUSGABE
MIT SONDERTEIL!**



HEISSE TESTS

HEIMDALL 2

DER TRAINER

SIERRA SOCCER

COOLE PREVIEWS

ISHAR 3

ZEEWOLF

CARIBBEAN DISASTER

SCHWERPUNKT DEMOS

PARTY-BERICHT

AKTUELLE DEMOS

DEMOMAKER IM TEST

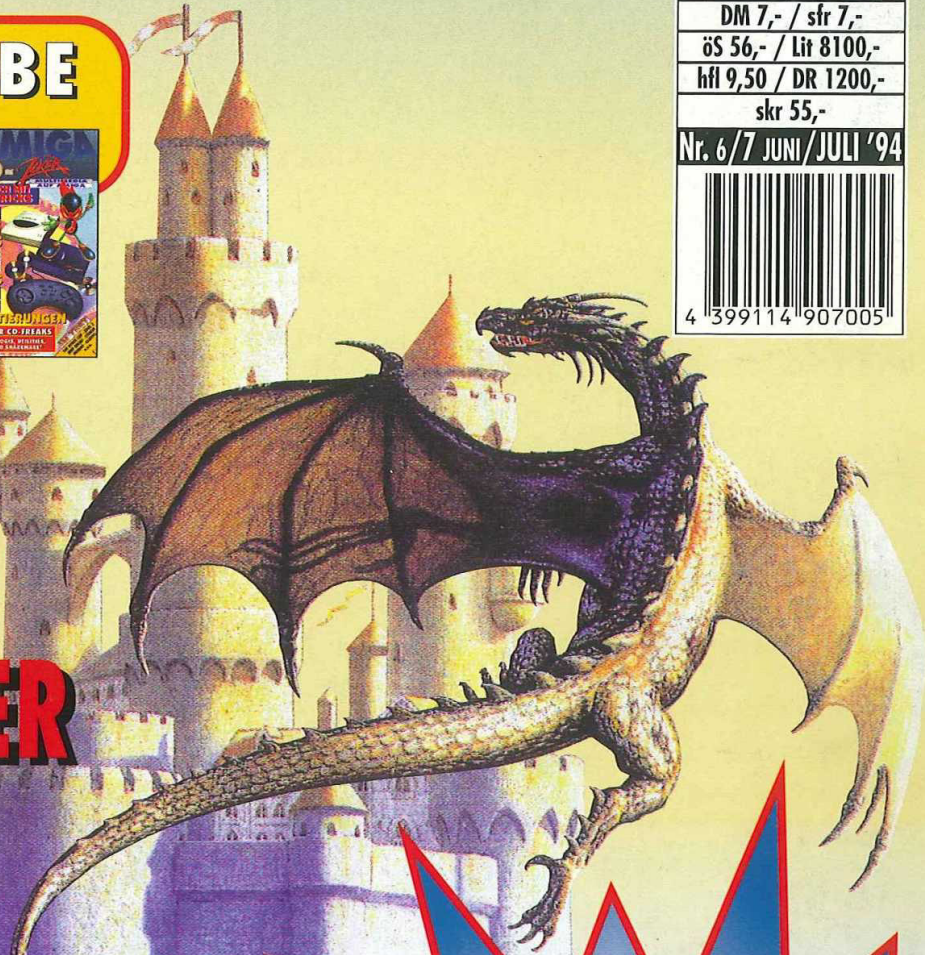

KULTIGES PREISAUSSCHREIBEN

FÜR GINEASTEN!

*Viele tolle
Film-Raritäten
zu gewinnen!*

KNOW HOW
TIPS • CHEATS • PLANE • LÖSUNGEN
MANCHESTER UNITED P. L. C.
PERIHELION • MR. NUTZ
SOFTWARE MANAGER
TURRICAN III
DENNIS
u.v.a.

A
M
I
G
A

J
O
K
E
R

HITZEFREI

Ein kurzer Blick auf die Uhr: Huch, schon gleich wieder Sommer! Ein banger Blick in den Kalender: Jau, höchste Zeit für unsere erste Doppelausgabe. Ein ängstlicher Blick zum Poststapel: Jetzt werden sie bald wieder kommen, die Schmähbriefe mit den Beschwerden über die zweimonatliche Erscheinungsweise des Jokers während der warmen Jahreszeit. Wir seien üble Faulpelze, wird darin zu lesen stehen, schließlich kämen andere Magazine auch im Sommer schön brav alle vier Wochen heraus. Und ich darf mir wieder mal ein Editorial aus den Fingern saugen, nach dessen Lektüre eitel Sonnenschein in den Herzen der erzürnten Leser herrscht. Keine dankbare Aufgabe, das kann ich Euch sagen...

Nun, zunächst einmal: Klar sind wir üble Faulpelze, bloß hat das mit der liebgewonnenen Tradition der Doppelausgaben nichts zu tun. Seit es den Joker gibt, halten wir es schon so, für Juni/Juli bzw. August/September jeweils nur eine Ausgabe zu veröffentlichen. Und das mit gutem Grund – letzten Endes seid nämlich Ihr schuld, jawoll! Würdet Ihr im Sommer nämlich brav daheim vor Eurem Amiga bleiben, statt in die Ferien, an den Strand, in die Eisdielen oder Gott weiß wohin zu fahren, würden die Hersteller zu dieser Jahreszeit auch nicht so sehr mit Neuerscheinungen geizen. So aber sparen sie sich die Highlights oft bis zum Herbst (wenn langsam das lukrative Weihnachtsgeschäft heraufdämmt) auf, und unser-eins muß froh sein, wenn das kümmerliche Angebot von Neuheiten die Doppelausgaben füllt.

Also wird die Durststrecke einerseits für den wohlverdienten Urlaub, doch andererseits für die Planung und Ausführung neuer Projekte verwendet. Während des regulären Redaktionstrotts sind beispielsweise Sonderhefte nämlich nicht zu machen, das dürft Ihr mir glauben. Und weil nun gerade die vorliegende Ausgabe trotz allem ein wahres Prachtstück voller toller Tests und starker Specials (ich denke nur an den Demo-Schwerpunkt mit Galerie, Party-Bericht und User Club!) geworden ist, sollten wir uns gegenseitig auch ein wenig Hitzefrei vom üblichen Arbeits- bzw. Schulstreß gönnen, oder? Ich wünsche Euch daher nicht nur viel Spaß beim Lesen, sondern auch jede Menge Sonne, Fun und Erholung!

Euer Michael jokerarchiv.de

Scan & EDIT by Psygnosis





VIELVERSPRECHEND: Unsere Previews berichten von orientalischen Abenteuern mit **ALADDIN**, machen bei **CARIBBEAN DISASTER** Politik in der Bananenrepublik, schlagen Schlachten mit **ZEEWOLF** und entführen Euch in die Fantasy-Welt von **ISHAR 3**. Keine leeren Versprechungen auf den **Seiten 10, 11, 12 und 13**

POWER-PREVIEW: ALADDIN, CARIBBEAN DISASTER, ZEEWOLF & ISHAR 3



FILMREIF: Cineasten können in dieser Ausgabe tolle Film-Raritäten bei der **CINEMASCOPE COMPETITION** gewinnen und nachlesen, was Psygnosis aus den Streifen **LAST ACTION HERO**, **DRAcula** und **CLIFFHANGER** am Amiga gemacht hat. Die Vorstellung läuft auf den **Seiten 34/35 und 38**

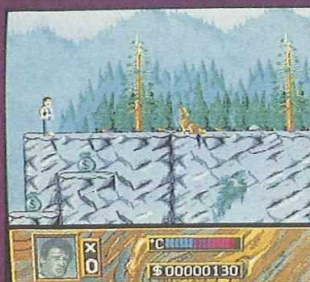

FÜR KINO-FREAKS: FILMVERSOFTUNGEN UND PREISE SATT!

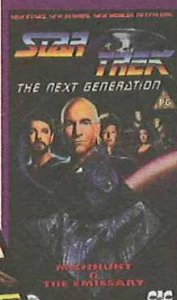

IM CD-JOKER: SURF NINJAS



MULTIMEDIAL: Das Heft im Heft für CD-Freaks ist wieder da – mit News, Facts, Tests und ganz speziellen Tips & Tricks! Der **AMIGA CD-JOKER** ist für Freunde der Silberscheibe wahrlich Gold wert und erstreckt sich über die **Seiten 69 – 78**

Editorial	3
Betriebsgeheimnis	6
Mixer	7
Borgis Branchengeflüster	8
Preview:	
Aladdin	10
Caribbean Disaster	11
Zeewolf	12
Ishar 3	13
Mailbox	22
Krieger-Comic	28
Preisausschreiben:	
Cinemascope Competition	38
Up & Down	40
Crack	42
PD-Box	44
Ruhmeshalle	46
Brork-Comic	46
Demo Galerie Special:	
Party Time	49
Demo Galerie	50
Know How	53
Know How Index	68
Der große Sonderteil:	
Amiga CD-Joker	69
Joker Galerie	80
Impressum	82
Interview:	
Was macht eigentlich NEO?	84
Aktion Lesertest:	
Anstoß	86
Joker-Comic	88
Klassiker:	
Omega	95
Budget-Bühne	96
User-Club:	
Demo Maniac	98
Demos zum Selbermachen	98
Joker-Index	100
Kicker-Cup	102
Radio- und TV-Tips für Freaks	104
Kleinanzeigen	105
Computer-ABC	110
Stromausfall:	
Geweihte Steine	112
Vampire: Die Maskerade	113
Coin Op	114
Joker-Shop	116
Vorschau	118
Inserenten	118
Bezugsquellen	118

BETRIEBSBEHEIMNIS

Frißt Euch der Neid, weil Ihr kein Redakteur seid, der auf Kosten des Spesenkontos um die Welt reisen darf? Dann dürfte dieser kleine Reisebericht von Mäxchens Ausflug zur Londoner ECTS Balsam auf Euren Wunden sein!



Vor der Abreise mit Kollege Richy wurde ich seitens der Verlagsleitung mit liebevollen Ratschlägen eingedeckt (O-Ton Michael: „Ich will für jeden Penny eine Quittung sehen!“), dann ging's per S-Bahn Richtung Flughafen. Dort angekommen, belehrten mich bayerisch-korrekte Grenzer, daß auch innerhalb der EU ein abgelaufener Personalausweis nicht gern gesehen wird – einige

Märker für ein Grenzübergangspapier die Sache aber geradebiegen könnten. Und nach kaum einer halben Stunde Beamtenhast saßen wir auch schon von Touris umzingelt im Flieger, und ein unfreundlicher Stewart servierte im Lärm der direkt benachbarten Düsen unser karges Mahl. Tja, die sparsame Dorli scheint neben Business- bzw. Economy-Class noch eine besonders preisgünstige „Adventure-Class“ entdeckt zu haben... Abgesehen vom Straßenlärm und dem kaputten Radio war unser Londoner Domizil geradezu feudal, wir waren also für die Psychosis-Party am folgenden Tag bereit. Nein, es harrten nicht Wein, Weib und Gesang, sondern Hersteller und Kollegen. Ein leeres Buffet und 10 Millionen getauschte Visitenkarten später dann Rückzug und Meditation für das Hauptspektakel. Da nun viel mehr Leuten der Zutritt zur ECTS gewährt wird (einst war tatsächlich nur das



Fachpublikum zugelassen), war erst mal Schlangestehen bei sibirischen Temperaturen angesagt. In der Halle dann Lärm, Hektik und ein Termin nach dem anderen, hier ein Probespielchen, dort ein Foto und da eine Präsentation. Nach Messeschluß werden die Blasen gezählt und verarztet, es folgt ein weiterer Tag im Trubel und schließlich der Heimflug mit 20 Kilo Übergepäck, bestehend aus Pressemappen, Demos und Testmustern. Denn in Grasbrunn wartet bereits der Redaktionsschluß! So, und wer jetzt immer noch neidisch ist, der... soll ein Täb-

chen Baldrian schlürfen und in aller Ruhe bei unserer aktuellen Teststatistik entspannen!



Absolute Katastrophe	(00%-10%)	0
Katastrophe	(11%-20%)	0
Total zum Vergessen	(21%-30%)	2
Zum Vergessen	(31%-40%)	0
Muß nicht sein	(41%-50%)	2
Nix Besonderes	(51%-60%)	4
In Ordnung	(61%-70%)	3
Schwer in Ordnung	(71%-80%)	7
Erste Sahne	(81%-90%)	1
Megastark	(91%-100%)	0
Hit-Ausbeute		1
Megahits		0

HIRSCH&WOLF OHG
COMPUTER & CD
MITTELSTR. 33
56564 NEUWIED
TEL 02631-8399-0
FAX 02631-839931

CDROM-Pack
LW DoubleSpeed
+ A 2091 SCSI
nur **499,-**

Computer
Fachhandel & Versand

... and
GAMES
z.B. Die Siedler 69,-



OMEGA
Datentechnik GmbH
Junkerstraße 2
26123 Oldenburg
Tel : 0441 822 57
FAX : 0441 885408

Grafik

Piccolo 2 MB (EGS, WB-Emu)	798,-
DeeTail III 4 MB (EGS, WB-Emu)	1698,-
Picasso II RTG 2 MB	749,-
AGA FlickerFixer	798,-
Scanner EPSON GT 6500 SCSI	1698,-
EPSON GT6500 + PicoScan (EGS)	1798,-

Festplatten 2.5 (A600, A1200)

120 MB AT	498,-
200 MB AT	698,-

Festplatten 3.5

210 MB AT	469,-
420 MB AT	598,-

SCSI Geräte & Controller

Fastlane Z3 SCSI Controller	795,-
A 2091 SCSI Controller	129,-
CD-ROM, doubleSpeed, intern	439,-
CD-ROM, doubleSpeed, extern	555,-
HP-DAT-Streamer 2 o. 2/8 GB	ab 1698,-
Ex. Gehäuse f. DAT o. MO	198,-
Syquest SQ 3105	548,-

Monitore

Multiscan 14, 15 - 38 kHz (AGA)	679,-
Multiscan 15, 30 - 64 kHz, DigiCon.	779,-
Multiscan 17, 15 - 40 kHz (AGA)	1879,-
Multiscan 17, 24 - 86 kHz, DigiCon.	1598,-

Commodore

AMIGA 1200	569,-
AMIGA 1200 DD (DPaint AGA, ...)	679,-
AMIGA 4030-EC, 2 MB RAM	1598,-
AMIGA 4040-LC, 2 MB RAM	2398,-
AMIGA 4040 T, 2 MB RAM	3798,-
AMIGA CD32 + 2 CD's	499,-
MPEG-Module (CD32)	498,-
• CD32 Titel & VideoCD lieferbar	
• große Auswahl an CDROMs	
A 1942 Monitor 15 + 31 kHz	699,-
HD Floppy FZ-357A 1,76 MB	219,-
Workbench 2.1 (Disks + Bücher)	89,-

POWER für A1200

1/8 MB RAM-Karte & Uhr	198,-
Turbokarte 68030, 40 o. 50 MHz.	ab 529,-
Elvira 2 • Kickumplatine 2.05 / 3.0	129,-

POWER für A4000 (A3000)

Turbokarte 68030 - 50 MHz	595,-
---------------------------	-------

Speicher

SIMM 32, 4 MB	369,-
SIMM 32, 4 MB StaticColumn	389,-
ZIP 514400	49,-
ZIP 514402	49,-
MC 68882 PLCC 25 MHz getestet	119,-
MC 68882 PLCC 50 MHz getestet	198,-

Kickstart 3.0 !

MaxiKick 3.0 (A500/2000)	129,-
• inkl. Umschaltplatine	
MaxiROM 3000 (A3000 D + T)	198,-

Sonstiges Zubehör

SCSI Chip WD 3393 A -08	69,-
HR Denise 8373 / Agnus 8375	je 29,-
RAMSEY -07 / BUSTER -11	je 49,-
DMAC -04	59,-

Software & Bücher

ASIM CD-Filesystem mit FishCD	149,-
ENVOY (Netzwerksoftware)	89,-
Amax IV (Emulator)	878,-
Brilliance (AGA Malprog.)	198,-
ADPro 2.5	379,-
CygnusED 3.5	128,-
TapeWormFS (DAT-Filesystem)	158,-
P-DMA4000 • A2091 Speed-Tool	49,-
THE AMIGA GURU BOOK	79,-

Restposten reduziert

AMIGA 2000, A2091/50, A2620/2	998,-
A 2620 2 MB, FPU + MMU	298,-
A 2060 ArcNet-Karte (A2/3/4000)	119,-
A 501 512 kB RAM + Uhr	49,-
Netzteil 6.5 A (A500,600,1200)	69,-
GVP A1230 /40/40/40	1098,-
R-II 24 Bit Grafikkarte (EGS)	398,-

DER KINO-KATALOG

Der Bremer Versandhändler Cinemabilia hat gerade seinen neuen Katalog herausgebracht, in dem der Leinwand-Fan über 12.000 Artikel aus dem Bereich Film & Kino findet – darunter so manche Rarität!

Zum Angebot gehören natürlich jede Menge VHS-Videos und Laserdisks, wobei neben der eingedeutschten Fassung meist auch das englische bzw. amerikanische Original vorrätig ist. Dazu gibt's alles, womit man sich einen Hauch von Hollywood in die gute Stube holen kann: Starfotos, Filmplakate, Soundtracks, Modellbausätze und Merchandising-Waren wie z.B. Kaffeetassen oder Lollis mit „Jurassic Park“-Motiv. Erhältlich ist der Katalog für 4,- DM bei:

Cinemabilia
 Martinstr. 57
 28195 Bremen
 Tel.: 0421/174900

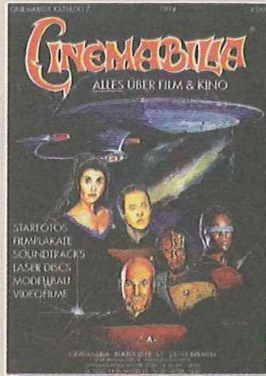

DAS CD-GAME

Gewissermaßen die österreichische Multimedia-Variante ist seit kurzem im gut sortierten Musikalienhandel erhältlich: die CD „The City of Powerpack“ mit beigelegter Amigadisk!

Das ziemlich schlichte Puzzlegame darauf war ursprünglich bloß als netter Gimmick gedacht, doch nun wollen die Popgruppe Powerpack und das Neo-Entwicklerteam doch noch

ein „richtiges“ Spiel nachschieben. Genaueres steht bis dato nicht fest – nur, daß wir Euch auf dem laufenden halten!

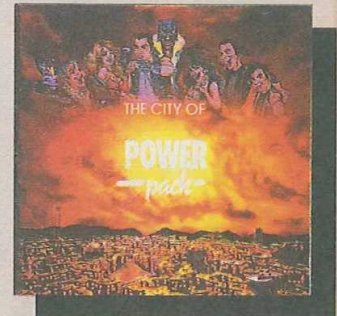

DIE KÖNIGIN LEBT

Während ein Brett vor dem Kopf meist als eher nachteilig empfunden wird, gibt es viele Leute, die nichts gegen ein kleines Brettspiel einzuwenden haben – etwa die Fans unserer Stromausfall-Rubrik. Und die freut es bestimmt, zu erfahren, daß die Rolliklassiker „Cthulhu“ und „Mers“ trotz des Konkurses von Hersteller Laurin weitergeführt werden, weil nun die

frisch gegründete Brettspiel-Tischlerei Queen Games die entsprechenden Lizenzen übernommen hat!

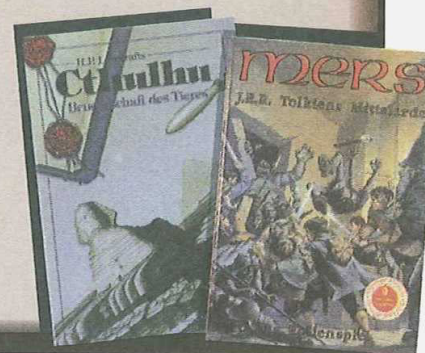

DIE DUNKLE SEITE DES SOMMERS

Angeblich sollen ja bereits die ersten Sensationstouristen ihr Interesse an einer Besichtigung des Ozonlochs angemeldet haben – wir können den passenden Reisebegleiter empfehlen...

Aber auch für Menschen, die eigentlich schon alles haben, ist diese Weltneuheit geradezu ideal: Für 798 Geldmoleküle schickt Feger das leicht transportable Ozonmeßgerät OZ-1 ins Haus, das überall und jeder-

zeit die Ozonkonzentration in der Luft bestimmt. Legt man noch zwei Hunnis drauf, kriegt man die erweiterte Ausführung, welche ihren Besitzer auch über die aktuelle Situation an der UV-Strahlenfront aufklärt. Wer demnächst bewußter atmen will, richtet seine Bestellung also an:

Feger + Co.
 Marienstr. 1
 83301 Traunreut
 Tel.: 08669/13699



WEITERE ERWEITERUNGEN

Quasi als Nachschlag zu unserem Special in der letzten Ausgabe wollen wir Euch auf drei Hardware-Zusätze hinweisen, die Udo Neuroth gerade für den A1200 bzw. A500 fertiggestellt hat.

Das Besondere an der 2-MB-Speichererweiterung für den 500er (ca. 199,- DM) ist der Umstand, daß sie wahlweise 1,8 MB Fast-RAM oder 1,5 MB Chip-RAM zur Verfügung stellt. Und die überarbeitete Turbokarte M-Tec 68020i (ca. 299,-

DM mit 1 MB RAM und Coprozessor) für den A500 hat nun ein autokonfigurierendes RAM und ist bis auf 8 MB aufrüstbar. Mit einem SCSI-Stecker und Echtzeituhr ausgerüstet wurde schließlich die 1200er-Turbokarte M-Tec 1230/28, die (ohne RAM) absolut erträgliche 399,- DM verschlingt. Info & Bezug:

Udo Neuroth Hardware Design
 Horster Str. 297
 46238 Bottrop
 Tel.: 02041/4656



WIRD COMMO ASIATISCH?

Was schon lange als Gerücht kursiert und auf der letzten ECTS in London das Gesprächsthema schlechthin war, steht nun wohl fest: **COMMODORE** ist pleite! Doch im (fernen) Osten zieht ein Hoffnungsschimmer auf...

Seit dem 6.5.1994 ist es offiziell: Nachdem der Handel mit Commo-Aktien an der New Yorker Börse ausgesetzt wurde, meldete die auf den Bahamas residierende Konzernmutter nach US-Recht Konkurs an. Doch bei der deutschen Tochtergesellschaft ist man gar nicht so traurig über diese Entwicklung! Laut Geschäftsführer **ALWIN STUMPF** interessiert sich nämlich einer der größten Konzerne aus dem asiatischen Raum (Jahresumsatz: 50 Milliarden US-Dollar) für das bankrotte Unternehmen; die Amiga-Linie soll auf alle Fälle fortgesetzt werden. Noch ist der Name des Investors geheim, doch will man mit dessen Finanzkraft im Rücken endlich eine vernünftige Marketingpolitik betreiben, gerade was das CD³² angeht. Es scheint also, als könnte die vorübergehend verwaiste „Freundin“ mit neuen Eltern ein ganz neues Leben anfangen!

GÜNNI MACHT'S

Szene-Insider argwöhnen es ja schon immer, aber jetzt darf man es auch öffentlich behaupten, ohne rot zu werden: **FREIHERR GÜNTER VON GRAVENREUTH** beschäftigt in seiner Kanzlei freiberufliche Raubkopiererjäger!



Aus dem Osten viel Neues: Alwin Stumpf & Karola Bode von Commodore Deutschland



Der Chef der Kopfgeldjäger: Günter Freiherr von Gravenreuth

Für ein Kopfgeld von 150 bis 300 Silberlingen schaffen sie die nötigen Beweise ran, mit denen sich die bösen Buben zur Strecke bringen lassen. Voraussetzung für diesen ehrenwerten Beruf sind natürlich gute Kenntnisse des digitalen Untergrunds – aber dafür winken auch Verdienstmöglichkeiten von mehreren tausend Mark pro Monat. Wer jetzt Blut geleckt hat, meldet sich einfach bei der Münchner Kanzlei des Freiherrn...

FSK FÜR SPIELE

Daß man im Kino manche Filme erst ab einem bestimmten Alter anschauen darf, ist bekannt – aber demnächst wird man wohl auch im Softwareshop den Personalausweis zücken müssen!



Planung mit dem Planer – zukünftig erst ab 16 Jahren!

Das Ganze hört auf den Namen **UNTERHALTUNGSSOFTWARE SELBSTKONTROLLE (USK)** und ist ähnlich organisiert wie das FSK-Vorbild: Die Hersteller schicken ihre Games vorab zum Berliner **FÖRDERVEREIN**

FÜR JUGEND- UND -SOZIALARBEIT E.V., wo sie geprüft und dann ohne Alterseinschränkung, ab 6, 12 oder 16 Jahren freigegeben werden. Eine entsprechende Plakette kommt auch auf die Verpackung – fehlt sie, darf das Spiel nur an mindestens 18jährige verkauft werden. Eingeführt wird die Prozedur noch in diesem Herbst, ein erster Probelauf mit zwei (PC-)Games hat sogar schon stattgefunden. Dabei erhielt Greenwoods „Der Planer“ die Freigabe ab 16 Jahren, während „Bloodnet“ von MicroProse schon ab 12 Jahren geeignet schien. Na, das kann ja heiter werden!

WILD BILL STEALY REITET WIEDER

Vor 12 Jahren gründete der ehemalige Air Force Pilot **BILL STEALY** zusammen mit **SID MEIER** die Firma **MICROPROSE**; nach der Fusion mit **SPECTRUM HOLOBYTE** zog er sich jedoch zurück – bis jetzt!

Scheinbar ist es dem Mann zu langweilig geworden, sich nur um seine Footballmannschaft zu kümmern; jedenfalls erklärte er mir unlängst, daß er gerade versucht, von **SPECTRUM HOLOBYTE** die Rechte am Namen **MICROPROSE** wiederzubekommen. Sollte es nicht gelingen, wird Bills neue Firma vermutlich **INTERACTIVE MAGIC** heißen – so oder so muß man zukünftig wieder mit ihm rechnen.



Will wieder in Digitalien landen: Bill Stealy

Super-Programme schon ab 4,90 DM Hit für ein Hit!

Bestellen können Sie problemlos per Telefon, Telefax oder einfach formlos per Brief oder Postkarte (Absender nicht vergessen). Die Lieferung erfolgt entweder per Nachnahme natürlich für 4,90 DM oder per Vorkasse (Bar oder Scheck zusätzlich 4 DM). Lieferung ins Ausland ist nur gegen Vorkasse 15,00 DM (Sonder) feiner Bestellung über unser aktueller Software-Katalog bei Preisänderung, Irrtümer und Änderungen vorbehalten. Mindestbestellwert 15 DM



Um 2760 v. Chr. konnte sich dieser Mann noch nicht vorstellen, was Software ist. Er halte auch keine Erklärung dafür, wieso wir ihm kleine viereckige Plastikscheiben anzubieten versuchen...

War

Weltraum-Strategie- und Actionspiel der Spitzenklasse.
Best.-Nr. 3244 10,00 DM

Donkey Kong

Relten Sie die Freundin, die von Donkey Kong entführt wurde.
Best.-Nr. 3172 4,90 DM

Spiel des Wissens

Denkspiel über verschiedene Wissensgebiete.
Best.-Nr. 3023 4,90 DM

AirAce

Spitzenkampfspiel.
Best.-Nr. 3029 4,90 DM

Lemmings 2.0

Ein weiteres old-school-Game - diesmal mit den putzigen Lemmings. Ein unbedingtes Muß, nicht nur für den Lemmingsfan.
Best.-Nr. 3212 4,90 DM

Ghost!

Spannendes Krimi-/Gruselabenteuerspiel mit witzigen Einlagen.
Best.-Nr. 3170 4,90 DM

Disc

Wer kennt nicht diesen Geldautomat. Tolle originalgetreue Simulation für Ihren Amiga. Sonderspiele, Risikolose bis hin zum Wettkampf ist alles möglich.
Best.-Nr. 3001 4,90 DM

Evil-Tower

Ein wahrnehmliges Abenteuerspiel. Natürlich konnte sich auch einfach nicht so richtig Schließen hat zu das For...
vollständig in Deutsch. Tolle Grafik, guter Sound & viele dumme Sprüche.
Best.-Nr. 3040 4,90 DM



StarTranslator V3.0 *Neue Version*

Komplexes Programm zum Übersetzen von englischen Texten. Natürlich mit integriertem Wörterbuch.
Best.-Nr. 1023 4,90 DM

Bildschirmqualitäts-Pack

U.a. Screen- und ein super Screenshoter mit vielen Effekten und eigenen Parametern. Fast so gut wie ein professionelles (Macintosh).
Best.-Nr. 1024 8,00 DM

Recovery

Reparaturprogramm für die Darstellung von defekten Dateien von Disketten.
Best.-Nr. 1025 4,90 DM

Mitbacklog

Fertiggestelltes Backup-Programm. Sicherheit für Ihre Daten auf Diskette im Amiga-Dateiformat, auf Diskette in einer beliebigen Zielformat oder auf einem Floppy-Disk.
Best.-Nr. 1225 4,90 DM

Astrologic

Sehr komplexes Astrologie- und Horoskop-Programm. Komplett in deutsch. Mindestens 2MB RAM erforderlich. Turbokarte empfohlen.
Best.-Nr. 1226 4,90 DM

AmigaRoute

Systemprogramm, welches die kürzeste und schnellste Straßenverbindung zwischen zwei Stellen berechnet und zeigt diese grafisch sowie grafisch an.
Best.-Nr. 1221 8,00 DM

AdressMaster

Adressverwaltung mit Serienbrief, Überweisungsfomular, Umschlag, und Etikettendruckfunktionen sowie eine Modemwählfunktion.
Best.-Nr. 1211 4,90 DM

Einkommenssteuer 93

Dieses Programm berechnet die Einkommenssteuererklärung, selbstverständlich mit Grund- & Sonderabgaben, Musterbriefe für das Finanzamt und Druckfunktion.
Best.-Nr. 1027 10,00 DM

Lohnsteuer 94 (Neu)

Lohnsteuer 94 berechnet Ihnen die für Jahres-, Monats-, Wochen- oder Tagesarbeitslöhne anfallende Lohn- & Kirchensteuer.
Best.-Nr. 1227 7,00 DM

VT-Schutz 2.60

Formulare zu bedrucken. Selbstverständlich mit deutscher Anleitung, Speicher- und Lade-funktionen und AREXX-Schnittstelle.
Best.-Nr. 1230 4,90 DM

Überweisung

Komfortables Programm um Banküberweisungen zu bedrucken. Selbstverständlich mit deutscher Anleitung, Speicher- und Lade-funktionen und AREXX-Schnittstelle.
Best.-Nr. 1230 4,90 DM

Animapint

Tolle Malprogramm mit Animationsmöglichkeit. Zeichnen jeden einzelnen Schritt Ihrer Mausbewegungen auf und spielt sie danach wieder ab. Deutsches Programm mit vielen Beispielen.
Best.-Nr. 1209 4,90 DM

Wörterbuch

Elektronisches Wörterbuch (deutsch-deutsch) zu jedem über 100000 Wörter. Auch Nebenbedeutungen, verwandte Begriffe aus dem Wörterbuch.
Best.-Nr. 1110 4,90 DM

Giroman V4.1

Gute Kontrollen für Ihre Gesundheit. Heintestbedeutung für deutsche Programme für Ihre Gesundheit. Mehrere Funktionen.
Best.-Nr. 1026 4,90 DM

Haustabularbuch

Das wohl bekannteste und beste Programm für Ihre Haushaltsbuchführung.
Best.-Nr. 1025 4,90 DM



Inhaber: Gerd Klein
Postfach 200 531
51435 Bergisch Gladbach

Telefon 0 22 02 / 930-480
Telefax 0 22 02 / 930-487

Tele: Maphisto Game World
Johannesstraße 26
51435 Bergisch Gladbach

Die HOTLINE für Ihre Bestellung:
0 22 02 / 930-480 oder 930-481

Aladdin

Das optisch wohl beeindruckendste Konsolensgame des Jahres 1993 dürfte die Mega Drive-Version von Disneys superbem Zeichentrickfilm gewesen sein – und genau die setzt bald zum Sprung auf die Amiga-Plattformen an!

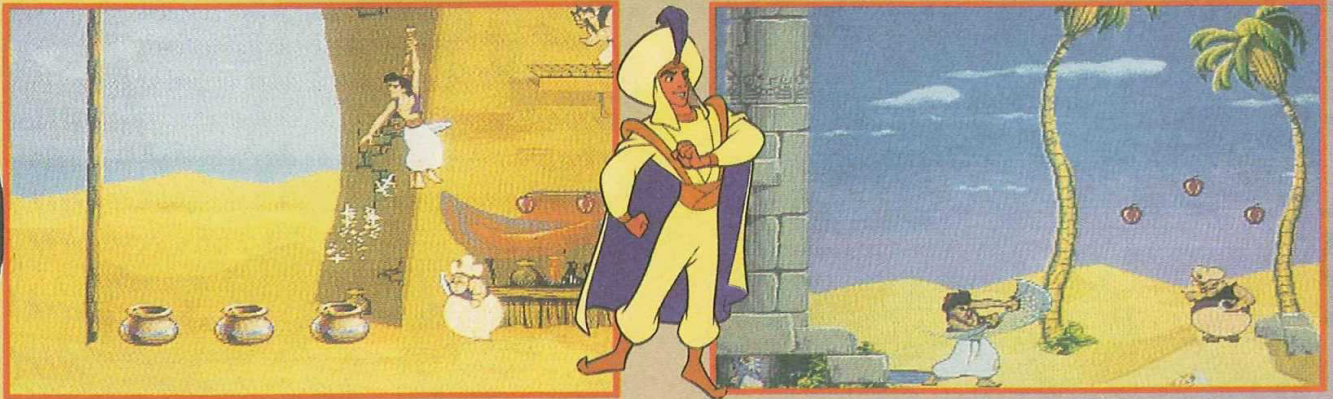

Genauer gesagt ist etwa ab Oktober mit diesem schlichtweg genialen Jump & Run zu rechnen, an dessen Konvertierung Virgin gerade mit einem immens hohen Produktionsaufwand arbeitet. Die ursprüngliche Version für Segas 16-Bitter stammt ja von David Perry, also dem Mann, der schon bei solchen Konsolenhits wie „Cool Spot“ oder „Dschungelbuch“ für perfekte Spielbarkeit gesorgt hat. Was nun die Umsetzung betrifft, so liegt sie in den erfahrenen Händen von John Twiddy – er hat sich bereits anno C64 einen Namen mit hervorragenden Konvertierungen gemacht und auch den coolen Plattform-Punkt sauber auf den Amiga hinüberhüpfen lassen.

Das ehrgeizige Entwicklungsziel lautet, die ohnehin phantastische Qualität des Originals noch zu übertrumpfen. Machbar ist das jedoch ausschließlich am A1200, womit die Besitzer älterer Modelle schon wieder einen Grund mehr für den Umbzw. Aufstieg auf Commos 32-Bit-Rechner haben. Denn für die sagenhafte Optik werden keine Geringeren als die Disney-Mannen persönlich verantwortlich zeichnen: Frame für Frame wird die Grafik gepinselt und anschließend digitalisiert, damit sie in der Bewegung dann von einem Zeichentrickfilm praktisch nicht mehr zu unter-

scheiden ist. Egal, ob Aladdin von Mauer zu Mauer springt, sich an Schwebeseilen hochhangelt oder ein Wärtner beim Schwertkampf die Hose verliert und verschämt zu Boden schaut – die Animation der Charaktere soll selbst Helden der Bewegung wie „Flashback“ oder „Prince of Persia“ auf die Plätze verweisen!

Freilich will man das Gameplay deswegen keineswegs vernachlässigen. Um sich vom Genre-Standard abzuheben, sind daher besonders witzige Endgegner, komplex aufgebaute Levels, knobelige Rätseleinlagen und haufenweise Extras vorgesehen. Darüber hinaus wollen diverse Bonusgames, eine Flugsequenz auf dem fliegenden Teppich und Dutzende verschiedener Szenarien (Agrabha, Wüste, Wunderhöhle etc.) für Abwechslung sorgen. Die Technik-Kenner unter Euch dürfen sich auf butterweiches Parallax-Scrolling, große Sprites und viel Farbe einstellen, bei der Musikbegleitung sind naheliegenderweise orientalische Klänge geplant. Zu hören war bei unserem natürlich noch sehr frühen Vorabmuster allerdings noch nichts davon.

Was wir gehört haben, war dafür die Mitteilung aus dem Hause Virgin, daß man neben Aladdin noch zwei weitere Disney-Versoftungen für den Amiga in der Mache hat: Die Computerversion des kommenden Zeichentrick-Hammers „Lion King“ soll im November das Weihnachtsgeschäft ankurbeln, bald danach will Junior-Tarzan Mogli mit seinem „Dschungelbuch“ auf die Plattform hüpfen! (rl)

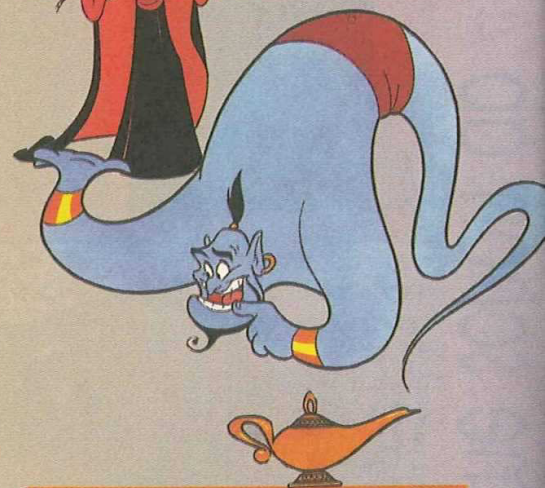

Demnächst auf diesem Computer: Das Dschungelbuch



CARIBBEAN DISASTER

Fühlt Ihr Euch längst reif für die Insel, kommt aber aus monetären Gründen immer nur bis Balkonien? Dann bucht doch diesen Sommer bei Ikarion – es wartet ein ungewöhnlicher Erlebnisurlaub in der Karibik!

Bereits Anfang August soll diese irrwitzige Politsimulation auf den Markt kommen, die Chefprogrammierer Hendrik Nordhaus („Der Patrizier“) in enger Anlehnung an das Brettspiel „Junta“ entwickelt hat. Hier wie dort geht es darum, die Macht in einer Bananenrepublik an sich zu reißen und, wie unter Putschisten üblich, so ganz nebenbei auch seine eigenen Schäfchen ins Trockene zu bringen. Die digitale Variante spielt dabei im Jahre 1967, der kalte Krieg befindet sich auf dem Höhepunkt, und auf einer kleinen, unbedeutenden Karibikinsel beginnen gerade die Vorbereitungen für einen Kampf ohne Gnade und falsche Hemmungen... Der Spieler wird in die Rolle eines Ministers schlüpfen, der versucht, durch geschicktes Taktieren und Intrigieren zum Inselpräsidenten aufzusteigen. Im Wege stehen ihm dabei drei überaus „intelligent“ agierende und dazu auch noch lernfähige Computergegner – sowie widerspenstige Wähler, der Geheimdienst, ausländische Diplomaten, rebellische Rebellen, eine kommunistische Kadenschmiede und die „Hüter der Moral Kardinal Woytilla“. Folglich muß man Wahlkampagnen organisieren, die Konkurrenz sabotieren, Falschmeldungen verbreiten, Meinungsumfragen veranstalten, Wahlen manipulieren und Scheinbündnisse schließen, um den „Partner“ im richtigen Moment im Regen stehen zu lassen. Aber dieses sonnenverwöhnte Eiland hat schon noch mehr zu bieten; etwa eine Radiostation, die all diese politischen Winkelzüge mit hämischen Bemerkungen kommentiert, oder eine redselige Barbesitzerin, die für manch heißen Insider-Tip gut ist. Auch das aus drei Waffengattungen (Heer, Marine, Luftwaffe) bestehende Militär spielt eine wichtige Rolle, denn damit lassen sich prächtig gegnerische Einheiten aufreißern,

Zufahrtsstraßen blockieren oder wichtige Gebäude verteidigen. Im jugendfreien Unterschied zur Realität laufen hier übrigens sämtliche Militäraktionen und Attentatsversuche vollkommen unblutig ab – weil man den roten Lebenssaft kurzerhand durch Popcorn ersetzt hat! Kommen wir zum Kleingedruckten dieser nicht ganz ernst zu nehmenden Karibikreise: Eine Zoomfunktion und viele animierte Locations sollen das Auge erfreuen, die Soundbegleitung tüfelt Chris Hülsbeck höchstpersönlich aus. Das mit drei Schwierigkeitsgraden ausgestattete und komplett deutsche Spiel wird in einzelne Runden eingeteilt sein, innerhalb derer man in Echtzeit handelt. Ein Zweispielmodus ist nur für Modembesitzer vorgesehen, ansonsten kommen aber Amiga-Tyrannen aller Klassen zu ihrer maugesteuerten Revolution. Nähere Informationen zu diesem vielversprechenden Politurlaub in der nächsten Ausgabe Eures Joker-Reisekataloges... (md)



vielleicht seine Kinder...haha...



Hey Leute, genießt das Leben!

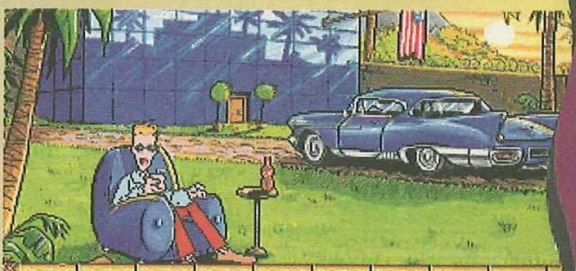

Hey Leute, genießt das Leben!

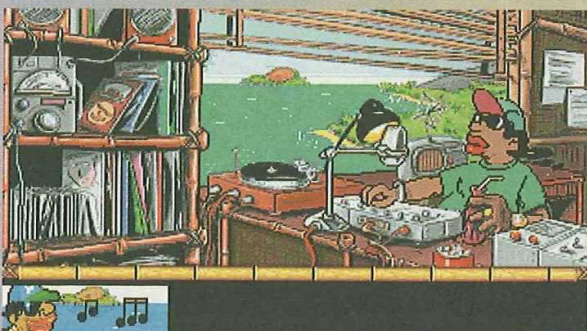

P
R
E
V
I
E
W

Wenn sich drei Ex-Redakteure des großen britischen Spielmagazins ACE zusammen tun und ein Softwarehaus gründen, darf man höchste Qualität erwarten – und das erste Game von Binary Asylum könnte diesem Anspruch genügen!

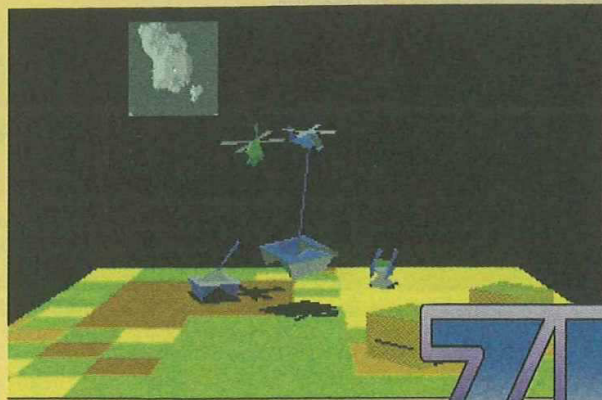

ZEEWOLF

Gegründet wurde das binäre Asylum von Andy Wilton, Bob Wade und Andy Smith, die teilweise auch den Werdegang der Zeitschrift ACE schon von Anfang an mitbestimmten. Und weil es in der Natur der Sache liegt, daß ein langjähriger Spielredakteur etwas von gutem Gameplay versteht, scheint die Ummünzung der Test-Erfahrungen in eigene Progis schon fast ein logischer Schritt zu sein. Ein Schritt, den übrigens auch viele Kollegen deutscher Magazine bereits getan haben, indem sie ihr Wissen nunmehr Softwarevertreibern oder -herstellern zur Verfügung stellen...

Eine völlig neue Spielidee hat Zeeewolf trotzdem nicht zu bieten, statt dessen will man einen genialen Klassiker wieder aufleben lassen: „Virus“ vom elitären Kultdesigner David Braben. Daß beim Blick auf die Bildschirmfotos also nostalgische Erinnerungen an eines der ersten Amigaspiele überhaupt wach werden, braucht niemanden zu verwundern. Doch während sich seinerzeit wegen der komplexen und schwer durchschaubaren Handlung nur wenige Fans auf den (vom Archimedes konvertierten) Iso-Schlachtfeldern tummelten, soll sich der waffenstarrende Helikopter

der Neuauflage geradezu traumhaft durch die 3D-Landschaften steuern lassen. Ähnlich wie in „Desert Strike“ betrachtet man das Geschehen von schräg oben, allerdings ist hier nicht Bitmap-, sondern stufenlos zoom- und rotierbare Vektorgrafik zu sehen. Und laßt Euch sagen, daß der etwas kärgliche Eindruck der Standbilder täuscht – in Bewegung war die Optik bereits bei unserer Vorabdemo eine wahre Augenweide, die Endversion wird dann noch deutlich mehr Details enthalten! Überhaupt ist gerade die Animation eine der großen Stärken dieses Action-Spektakels, denn im Krieg zu Lande, zu Wasser und in der Luft werden MG-Garben den Untergrund aufwühlen und Ziel-suchraketen sich auf die Jagd nach Bodeninstallationen und feindlichen Panzern machen, um sie schließlich gekonnt in

tausend kleine Stücke zu zerlegen. Dabei wird der Ballerfreak auch ein wenig taktisches Gespür unter Beweis stellen müssen, weil in den 32 Missionen mal Bombardements warten und dann wieder Tanks in das Feindgebiet manövriert werden müssen, wobei das am Seil baumelnde Kettenfahrzeug aufgrund der nun veränderten Trägheit besondere Anforderungen an das Feingefühl des Piloten stellt. Daß während all dieser Aufträge stets mit neuen Gefahren wie Flaks, Kanonenbooten und dicken Endgegnern zu rechnen ist, versteht sich quasi von selbst. Es sieht also ganz danach aus, als könnten die Newcomer von Binary Asylum gleich mit ihrem Erstling einen Volltreffer landen – der Test in der nächsten Ausgabe wird den guten Eindruck hoffentlich bestätigen! (rl)

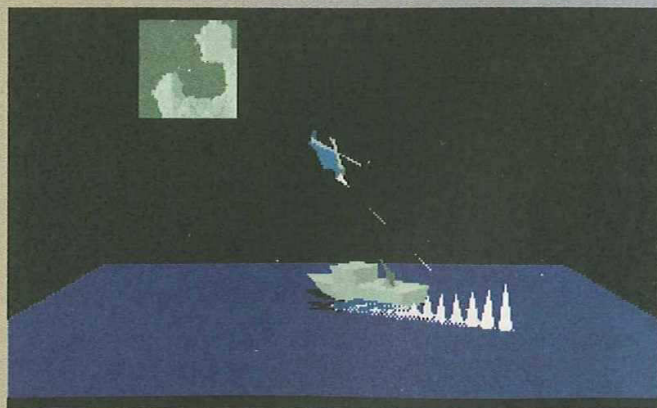
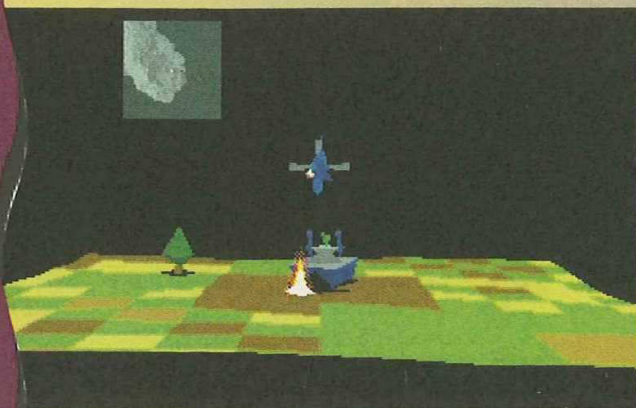

Nirgendwo sind die Übeltäter hartnäckiger als in einem erfolgreichen Fantasy-Rollenspiel – trotz aller gelösten Rätsel, geschlagenen Schlachten und errungenen Siege ist ein Comeback des Schurken meist vorprogrammiert!

ISHAR 3

THE SEVEN GATES OF INFINITY

Silmarils' Inselreich Kendoria macht da keine Ausnahme, in den nächsten Wochen wird es bereits zum dritten Mal heimgesucht: Nachdem Endgegner Shandar schließlich doch ins Gras beißen mußte, stellte sich jüngst heraus, daß der tückische Kerl schon längst alles für seine Wiedergeburt vorbereitet hatte. Sobald Sonne, Mond und Sterne richtig stehen (also eher heute als morgen), wird seine schwarze Seele in den Körper des riesigen Drachen Wohrntax fahren, und dann ist die Kuh erst richtig am Fliegen...

Weil sich selbst erfahrene Exorzisten nur höchst ungern mit ausgewachsenen Lindwürmern anlegen, muß die Reinkarnation verhindert werden, ehe sie stattfindet. Doch leider ist die Sache praktisch schon so gut wie gelaufen,

weshalb man nicht umhinkommen wird, die eine oder andere Reise in die Vergangenheit zu unternehmen, um zur rechten Zeit am rechten Ort zu sein. Wann, wie, wo und warum Zeit und Ort in Ordnung gehen, gehört natürlich zu den grundlegenden Rätseln dieses atmosphärischen Rollenspiels. Und zu den tragenden Säulen der Ishar-Atmosphäre gehört wiederum traditionell eine bezaubernde Präsentation – wer etwa die märchenhaft-melancholische Optik des zweiten Teils der Saga nicht mehr für verbesserungsfähig hielt, dürfte auf das angenehmste enttäuscht werden!

So ist es den französischen Grafikern gelungen, die phantasievollen Szenarien mit noch mehr Details anzureichern und so für noch mehr Abwechslung zu sorgen. Insbesondere die Monster und

NPCs glänzen durch eine geradezu furchterregende Echtheit, da hierfür (wie auch für einige Hintergründe) offenbar Fotos als Vorlagen verwendet und dann so nachbearbeitet wurden, daß sie wie Zeichnungen aussehen. Darüber hinaus versprechen uns die Programmierer sogar animierte Filmsequenzen, um frischen Wind ins bewährte Konzept zu pusten. Gameplay und Handling werden nämlich weitgehend aus „Ishar 2“ übernommen; erneut steuert man also zunächst nur einen Helden, der aus über 100 im Land verteilten und oft höchst eigenwilligen Kandidaten eine Fünfer-Party rekrutieren darf. Gerangelt wird à la „Beholder“ per Echtzeit-Klick, wobei die schön großen, auf einem Fleck zusammengefaßten Kampf-Icons erhalten geblieben sind. Spell-Cocktails aus allerlei Zutaten, Automapping, Tag- und Nacht-Wechsel sowie natürlich die reiche Auswahl an Schauplätzen (z.B. Dschungel, Wälder, Berge, Städte und massig Dungeons) finden sich ebenfalls wie gehabt wieder. Aber das Schönste ist zweifellos, daß die Testversionen schon im nächsten Heft warten – einmal das Standard-Abenteuer und dann noch eine aufgebahrte A1200-Spezialfassung! (jn)



P
R
E
V
I
E
W

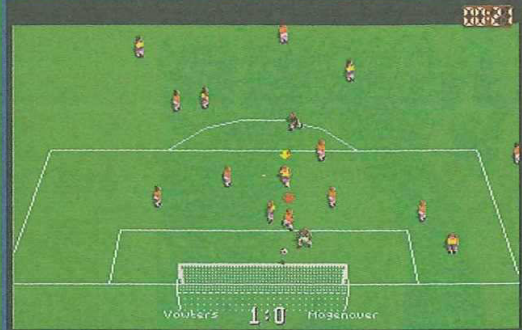

Was für eine Granate!

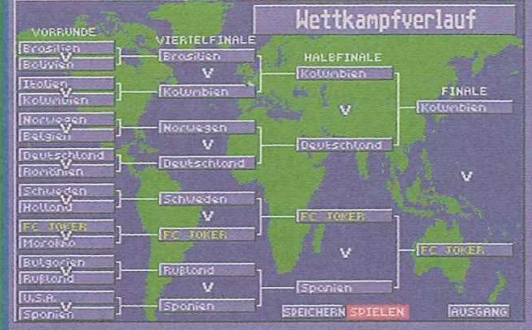

Der FC Joker auf dem Weg zum Titel



Gleich fällt der Ausgleich...

Sierra Soccer World Challenge Edition

Die Sierra-Tochter Dynamix machte bisher hauptsächlich durch schön präsentierte Adventures und Flugis von sich reden – aber rechtzeitig zur WM in den USA haben die patriotischen Amis ihr Herz für den Fußball entdeckt!

Nach bester Firmentradition wurde bei der Ausstattung nicht gespart: Bis zu acht Spieler dürfen hier ein Übungsmatch bestreiten, Elfmeter und Freistöße trainieren oder sich gleich ins WM-Getümmel stürzen. Dazu sucht man sich aus den originalen oder zufällig ausgelosten Gruppen eines der für die Endrunde qualifizierten Teams aus. Zusätzlich können eigene Mannschaften mit je 22 Kickern editiert werden, von denen jeder über sechs von seiner Position abhängige Eigenschaftswerte verfügt – logisch, daß für den Torhüter vor allem Reaktion und Sprungvermögen von Bedeutung sind, während ein Stürmer eher durch Schnelligkeit und Schußstärke überzeugen sollte. Die gesammelten Einzelfähigkeiten ergeben dann die ebenfalls sechs „Charakterwerte“ der einzelnen Teams. Ansonsten hat man noch die Möglichkeit zur beliebigen Änderung von Taktik und Aufstellung vor oder

während des Spiels; eine Replayfunktion ist ebenso vorhanden wie eine kleine Statistik, die in der Halbzeitpause und nach dem Schlußpfiff erscheint. Während der 2, 4, 6, 10 oder 20 Spielminuten wird vertikal gekickt, wobei der sauber in alle Richtungen scrollende Spielfeldausschnitt leicht schräg von oben zu sehen ist. Da die Position der relativ kleinen, aber ganz passabel animierten Sprites zum Ball bisweilen schlecht abzuschätzen ist, bedarf es trotz der genretypischen Hinweispeile schon einiger Übung, um seine Jungs per Stick zu ordentlichen Pässen, Torschüssen, Kopfbällen oder Tacklings zu bewegen. Auch die Ballannahme gestaltet sich relativ knifflig, so daß es für einen richtigen Spielbau nicht an Erfahrung und gestählten Nerven mangeln sollte – zum Teil beruhen die Handhabungsprobleme aber wohl auch darauf, daß sich die

Kollisionsabfrage bei unserem Pressetestmuster noch in der Warmlaufphase befand. Trotzdem: Das Game gehört mit Sicherheit zu den hektischsten Vertretern dieses Sports und zaubert dem Spielmacher vor dem Monitor schon nach wenigen Sekunden die ersten Schweißperlen auf die Stirn. Die Grafik ist zwar an sich eher schwach, wird aber durch einige nette Details aufgewertet. Da rennt etwa der Schiri nach einem groben Foul dem Sünder hinterher und zückt mit elegantem Schwung den farbigen Karton, oder der Mannschaftsarzt eilt zu seinem am Boden liegenden Schützling, der dann das Feld womöglich auf der Trage verläßt. Aus dem Lautsprecher dringen ein paar Brocken englische Sprachausgabe und digitalisierte Sound-FX, die denen von „Sensible Soccer“ stark ähneln; Bildschirmtexte und Anleitung sind jedoch komplett deutsch. Hektiker können mit Sierra Soccer

also vermutlich gut leben, alle anderen sollten vielleicht auf Nummer Sicher gehen und abwarten, was die nächsten Wochen und Monate unweigerlich an neuen Soccergames bringen werden. (st)

SIERRA SOCCER WORLD CHALLENGE EDITION (SIERRA/DYNAMIX)

DIGI-FUSSBALL

70% „HEKTISCH“

GRAFIK 59%

ANIMATION 64%

SOUND-FX 68%

HANDHABUNG 64%

DAUERSPASS 72%

FÜR GEÜBTE

PREIS DM 79,-

SPEICHERBEDARF 1 MB

DISKS/ZWEITFLOPPY 2 NEIN

HD-INSTALLATION JA

SPEICHERBAR SPIELSTAND+TEAMS DEUTSCH KOMPLETT

Gruppenposition

GRUPPE A	G	S	U	N	T	Pkt	GRUPPE B	G	S	U	N	T	Pkt
1. Brasilien	2	1	1	0	1	3	1. Deutschland	2	1	1	0	1	3
2. Romänien	2	1	0	1	1	3	2. Kolumbien	2	1	1	0	1	3
3. Spanien	2	1	0	1	1	3	3. Mexiko	2	0	1	1	1	3
4. Schweiz	2	1	0	1	1	3	4. Griechenland	2	0	1	1	1	3

GRUPPE C	G	S	U	N	T	Pkt	GRUPPE D	G	S	U	N	T	Pkt
1. FC JOKER	2	1	0	1	1	3	1. Holland	2	1	1	0	1	3
2. Belgien	2	1	0	1	1	3	2. Bulgarien	2	1	0	1	1	3
3. U.S.A.	2	1	0	1	1	3	3. Argentinien	2	0	1	1	1	3
4. Nigeria	2	0	1	1	1	3	4. Rep. Irland	2	0	1	1	1	3

GRUPPE E	G	S	U	N	T	Pkt	GRUPPE F	G	S	U	N	T	Pkt
1. Belgien	2	1	1	0	1	3	1. Norwegen	2	1	0	0	1	3
2. Schweden	2	1	1	0	1	3	2. Italien	2	1	0	1	1	3
3. Kongo	2	0	1	0	1	3	3. Russland	2	1	0	1	1	3
4. Marokko	2	0	1	0	1	3	4. Südafrika	2	0	1	0	1	3

holland 1:1 FC JOKER

Statistik	holland	FC JOKER
Tore	1	1
Schüsse	4	3
Schüsse auf Tor	3	3
Eckstöße	0	1
Freistöße	0	1
Karten	0	0
Verletzungen	0	0
Ballbesitz	78%	22%

Teamauswahl

Pos.	Name	Größe	Wz.	Ps.	Kb.	Sch.
1. GK	Brock	185	10	5	18	16
2. SW	Davy	200	10	9	5	11
3. MF	Joker	185	15	20	2	10
4. MF	Nettbeck	185	14	20	3	10
5. MF	Bachy	177	8	20	6	10
6. MF	Hoschauer	185	14	3	17	14
7. MF	Donkauer	185	15	0	18	18
8. MF	Michael	194	12	4	12	11
9. MF	Schnelle	185	16	0	11	11
10. MF	Kostor	200	10	0	11	20
11. MF	Bragatto	185	10	1	11	20

Statistik	holland	FC JOKER
Größe	185	185
Wz.	15	15
Ps.	20	20
Kb.	10	10
Sch.	10	10

Helicopter Mission – Herausforderung Bundeswehr

Die ersten 10 000 Disketten kostenlos

Dieses neue PC Game ist nahe an der Realität. Als Hubschrauberpilot der Bundeswehr lautet Dein Auftrag: schützen – retten – helfen! Drei Helikopter stehen bereit. Sieben Einsätze sind zu fliegen. Du beginnst mit dem Training – doch nach jeder erfolgreichen Mission wird Dein Job härter: Du setzt Fallschirmjäger ab, bringst Hilfsgüter durch gefährliches Gebiet, birgst Unfallopfer oder rettetest Schiffbrüchige. Schaffst Du Deinen Einsatzplan mit über 6 000 Punkten, kannst Du einen Besuch bei den Hubschrauberpiloten der Bundeswehr gewinnen – Live-Rundflug inklusive! Helicopter Mission läuft auf jedem PC ab 386er SX mit VGA-Karte und Farbmonitor sowie auf Amiga ab 1 MB. Es kann über Joystick oder Tastatur gesteuert werden.

Wir sind da.



..... schnipp, schnapp ■ ■

Ready for Take-off! Ich will die Helicopter Mission.

Name/Vorname

Straße

PLZ/Wohnort

Geburtsdatum

Ich bin zur Zeit: Azubi Schüler/Student

Mein Computersystem: Amiga PC

Coupon oder Postkarte, Stichwort „Helicopter Mission“, bis zum 31.8.1994 einsenden an:

Streitkräfteamt – Infoservice, Postfach 14 01 89, 53107 Bonn.

Wicki
ist wieder
da!

Heimdall 2 into the Hall of 2 Worlds



Über zwei Jahre ist es jetzt her, seit der göttliche Heimdall in Menschengestalt seinen bösen Kollegen Loki besiegt hat. Doch der Schlingel gibt nicht auf, und so wird es Zeit für den nächsten Actionrolli...

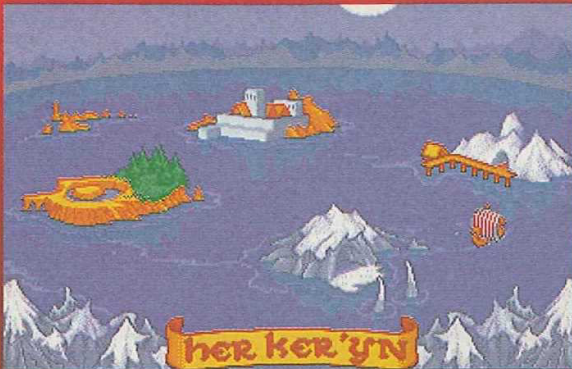

Mit dem Drachenschiff unterwegs



Das Göttergericht tagt

Diesmal hat Core Design es zugelassen, daß der niederträchtige Loki seine Krieger, die Hakrats, mordend und plündernd durch die Welt Yggdrasil schickt, wo praktisch kein Stein auf dem anderen bleibt. Während die Götter in Asgard beratschlagen, wie sie diesem Treiben Einhalt gebieten könnten, erinnert sich „Big Boss“ Odin an ein Amulett, das ihm einst auf seinen Reisen in die Finger fiel: Um den Hals gelegt, läßt es jedermann zur Salzsäule erstarren – also die ideale Waffe gegen Loki!

Aus Angst vor seiner schrecklichen Wirkung zerbrach man den Anhänger seinerzeit aber in mehrere Teile und verstreute sie über die „Hall of Worlds“ (eine Art intergalaktischer Teleporter) in alle Himmelsrichtungen. Mit der Suche nach den Splintern wird zuerst Baldur, Odins jüngster Sohn, beauftragt: der gerät jedoch in eine Falle Lokis und fällt nach erbittertem Kampf. Also muß doch wieder der erfahrene Heimdall ran, den man nun gemeinsam mit der jungen Walküre Ursuha in die Welt(en) der Sterblichen schickt...

Es sind insgesamt sechs verschiedene Suchgebiete zu erforschen, die durch Portale voneinander abgetrennt sind, für die jeweils der passende Talisman als Schlüssel zu finden ist. Die erste Wikinger-Welt, in der man landet, ist ein Insel-



Das Inventory des göttlichen Duos

reich: das dynamische Duo segelt dabei auf einer Übersichtskarte mit dem Drachenschiff von Eiland zu Eiland. An Ort und Stelle steuert man sein Heldenprüte dann per Joystick durch die abwechslungsreichen Iso-Landschaften, wobei es sich durch Anwählen des entsprechenden Portraits nach Bedarf in Heimdall oder Ursuha verwandeln läßt. Den separaten Menüscreen des Vorgängers hat eine Iconleiste am oberen Bildrand abgelöst, über die via Mausclick die wichtigsten Aktionen durchgeführt werden. Neben den erwähnten Konterfeis (die je nach dem Gesundheitszustand der Helden mehr oder weniger lädiert aussehen) befinden sich noch zwei Balken, welche den aktuellen Vor-

rat an Lebens- und Magiepunkten anzeigen.

Das Bereitmachen der Waffen und Rüstungen, die Nahrungsaufnahme und das Untersuchen von Gegenständen erfolgen mit Hilfe des Inventors, das sich beim Anklicken des Rucksacks öffnet. Hier kann man auch einen Blick auf die nun wesentlich vielfältiger gewordenen Charakterwerte werfen: Außer den üblichen Standardattributen Gesundheit, Stärke, Geschicklichkeit und Glück entscheiden vor allem Angriffs-, Verteidigungs- und Wurfgeschick über den Ausgang der nicht eben seltenen Kämpfe. Genauso wichtig ist ein geschicktes Handling der Runen, da man diese zu den verschiedensten Zaubersprüchen zusammenstellt. Allerdings muß der magische Rohstoff erst gefunden werden – genau wie die Schriftrollen mit

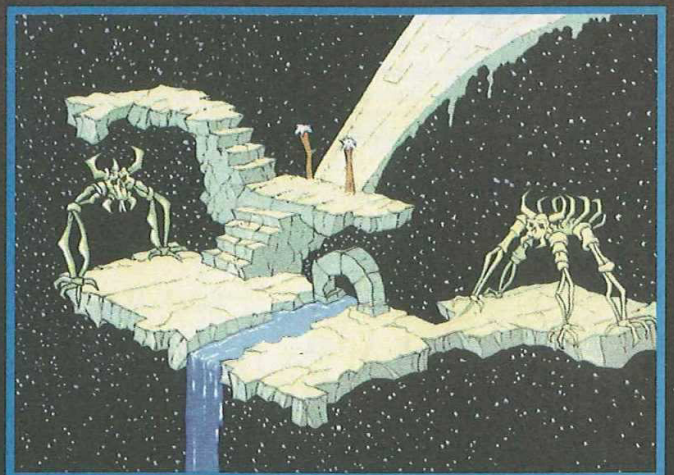

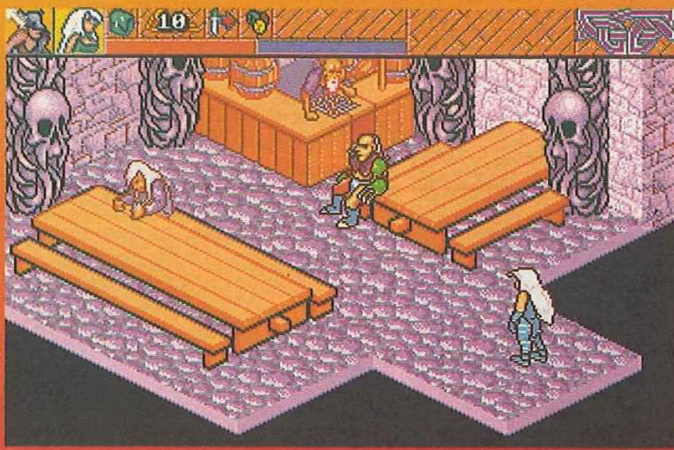

Ein Absteher in die Kneipe

der Gebrauchsanleitung für die diversen Spells.

Um alle nötigen Infos für das weitere Vorgehen zu erhalten, sollte man kein sich anbietendes Gespräch mit einem Sterblichen abschlagen. Dazu latscht man einfach auf die auskunftsbereite Person zu, das Gepolter läuft dann vollautomatisch ab. Natürlich gibt es auch weniger umgängliche Gesellen, die eher handfesten Streit suchen – und auch die daraus resultierenden Actionsequenzen wurden für Teil zwei der Heimdall-Saga komplett überarbeitet: Trifft man auf einen Gegner, zieht man ihm durch Druck auf den Feuerknopf mit dem Schwert einen Scheitel oder wehrt durch zusätzliches Bewegen des Sticks in Richtung Angreifer die Schläge mit dem Schild ab. Falls einem der Bösewicht noch nicht allzusehr auf die Pelle gerückt ist, kann man dessen eingeblendeten Energiebalken aber auch mit Pfeil und Bogen einschrumpfen oder ihm einen saftigen Angriffszauber um die Ohren hauen, bevor es zum Nahkampf kommt.

Obwohl die tätlichen Auseinandersetzungen (bei denen das Blut nur so spritzt!) im Vergleich mit Core Designs erstem Ausflug in die Welt der nordischen Götter nun etwas komfortabler von der Hand gehen, ist die kombinierte Maus/Joystick-

Steuerung nach wie vor ziemlich gewöhnungsbedürftig. Und daß pro Spielstand eine ganze Savedisk verbraten wird, zählt auch nicht unbedingt zu den Stärken des Games. Da wäre schon eher die Grafik zu nennen, zumal die meisten der teilweise auch animierten Hintergründe vor Farbenpracht und kleinen Details nur so strotzen; ein paar sehen allerdings auch etwas dürftiger aus. Die Animation der comicartig gezeichneten Sprites und das Scrolling gehen dafür voll in Ordnung. Auch die leider nicht besonders zahlreichen Musikstücke hören sich gut an, während die Sound-FX so spärlich sind wie eh und je. Beim Schwierigkeitsgrad hielt man es ebenfalls mit der Tradition und setzte ihn relativ hoch an, so wie sich am grundsätzlichen Gameplay überhaupt wenig geändert hat.

Das actionreiche Solo-Rollenspiel erscheint komplett deutsch und läuft auf sämtlichen Amigas – eine aufgemotzte Version für die AGA-Rechner bzw. CD ist



Ein kleines Kämpfchen in Ehren

jedoch bereits angekündigt. Last not least sind uns hier bis dato keine schlimmen Bugs aufgefallen, wie sie beim Vorgänger noch reichlich zu finden waren. Und damit steht dem unbeschwertem Genuß dieser Nordland-Mischung aus Abenteuer und Action eigentlich nichts Ernsthaftes im Wege! (st)



Volltreffer in die Familienjuwelen



Über sieben Wolken mußt Du gehen

HEIMDALL 2 (CORE DESIGN)

ISO-ROLLENSPIEL

73%

„GÖTTERSPEISE“



GRAFIK	78%
ANIMATION	80%
MUSIK	74%
SOUND-FX	56%
HANDHABUNG	65%
DAUERSPASS	74%

FÜR GEÜBTE

PREIS DM 99,-

SPEICHERBEDARF	1 MB
DISKS/ZWEITFLOPPY	5 JA
HD-INSTALLATION	NEIN
SPEICHERBAR	SPIELSTANDE
DEUTSCH	KOMPLETT

Direkt vom Distributor



Monitor A 1438

Multisync, 15 kHz, MPRII, entspiegelt und antistatisch, stellt alle Auflösungen des Amiga (incl. Euro72) dar.

incl. VGA Adapter **699.-**

80W Activboxen 129.-
15W Activboxen 49.-

Amiga 1200 HD 210 998.-

512 kB A500	49.-
1 MB A600 incl. Uhr	89.-
1.8 MB A500 incl. Uhr	179.-
2 MB CHIPRAM Erw.	279.-
3.5 Laufwerk extern	109.-
3.5 Laufwerk A500/2000	99.-
3.5 HD Laufw. A1200/4000	199.-

Deskjet 520	558.-
Deskjet 560C	1148.-
Star LC 100 Colour	298.-
Star LC 24-100	298.-
Star SJ 144 Colour	848.-

Alle Drucker incl. Amiga Treiber

Kick Um Platine A500/2000	29.-
Kick Um Platine A600	29.-
ROM 2.0/1.3 je	79.-
Workbench 2.1 dt.	75.-
DOS & Arexx A1200	49.-
Agnus 1MB	29.-
Hires Denise	29.-
Portbaustein 8520	15.-
Garry	15.-
Scart - Sub D Kabel	29.-
Multiface Card III	139.-
Alfa Data opt. Mouse	79.-
Alfa Data Trackball	79.-
A 2030 25MHz, Coprozessor, 1MB 68030 Turbokarte A2000, incl. SCSI II Contr.	798.-
A 2030 50MHz, Coprozessor, 4MB 68030 Turbokarte A2000, incl. SCSI II Contr.	1498.-

GVPEGS Spectrum 1MB	699.-
GVPEGS Spectrum 2MB	849.-
Retina Z2 4MB	699.-
Flickerfixer A2000	249.-
Flickerfixer A4000 AGA incl. Scandoubler, FBAS, Y/C & Mon. Ausgang	699.-
Arcon AKF 50 15-38 KHz	679.-
Autoscan 1438 incl. VGA-Adapter	699.-
A 1942	699.-
1084 S	449.-
IDEK 8617 43 cm (17"), 026 mm	1 598.-
IDEK 5017 43 cm (17"), 15 KHz	1 898.-

Pal Genlock	448.-
Y/C Genlock	628.-
Neptun Genlock	1 048.-
Sirius Genlock	1 298.-
Videoscan Genlock	2 249.-
FrameMachine+Prism	1 298.-
FameMachine/Framestore	628.-
Epson GT 6500 parallel	1 399.-
Epson GT 6500 SCSI	1 599.-
Epson GT 8000 SCSI	1 999.-
Topscan für Epson Scanner	199.-

1200 dpi Scanner **1299.-**

Trust Scanner, bgl. Mustec, 16.7 Mio Farben, SCSI



Multiscan (SCSI Hard & Software) **449.-**
benutzt den Zorro-III Slot, läuft nur unter EGS

AMIGA 1200

539.-



Amiga 1200 539.-
Desktop Dynamite Pack 99.-
incl. DGI Wordworth, PrintM., DPaint IV, Dennis & Oscar

Amiga 1200 HD 130 MB	968.-
Amiga 1200 HD 210 MB	998.-
Amiga 1200 HD 250/270	1048.-
Amiga 1200 HD 340 MB	1098.-
Amiga 1200 HD 420 MB	1148.-

A 1200 HD 20 MB 2.5	728.-
A 1200 HD 130 MB 2.5	1078.-
A 1200 HD 250 MB 2.5	1178.-

CD-ROM für A1200	a.A.
Kabel 2.5 -> 3.5 incl. Stromvers.	39.-
MemoryMaster 1/9 MB incl. Uhr	199.-
4/8 MB A1200 incl. Uhr	429.-
Blizzard 1220/4MB, 28MHz	479.-
Blizzard 1230 68030-40MHz	479.-
Blizzard 1230 68030-50MHz	649.-
SCSI Contr. für 1230	229.-
1 MB PS/2 Modul für 1230/A4000	99.-
4 MB PS/2	Tagespreise
8 MB PS/2	699.-



Apollo 1230

Apollo 1230 68030-50 MHz incl. Coprozessor & SCSI II Controller	1129.-
Apollo 1230 light 68030-28 MHz incl. Coprozessor & SCSI II Controller	699.-
Apollo 1200 SCSI II Controller, incl. RAM opt. 0/8 MB	299.-

putersystems

Amiga 4000

A4000-30 ab

1399.-



Amiga 4000-30, 2MB 1399.-

Amiga 4000-30, 4MB 1499.-

A4000-30-4 HD 210 MB 1998.-

A4000-30-4 HD 250/270 2048.-

A4000-30-4 HD 340 MB 2098.-

A4000-30-4 HD 420 MB 2148.-

Amiga 4000-LC40, 6MB a.A.

Amiga 4000-40, 6MB 2999.-

Amiga 4000 Tower 3999.-

Blizzard 4030 68030 50 MHz 549.-

CD-Rom Festplatten

A570 CD-ROM 149.-

SCSI für A570 149.-

2MB für A570 249.-

NEC 2xi (OEM-Version) 429.-

Toshiba XM 4101 449.-

Appel CD 300 499.-

XeTec Filesystem 99.-

Mitsumi FX 001D 299.-

Tandem Controller 149.-

Photowork X 179.-

100 Games 1-3 je 49.- 17Bit Coll. 69.-

17BitContinue 39.- Animazing 25.-

Aminet2 39.- CDPD1 39.-

CDPD2 39.- CDPD3 39.-

CDPD4NEU! 59.- CDXChange 59.-

Demo Coll.1 39.- Demo Coll.2 39.-

Dt.Edition 49.- EurosceneNEU! 59.-

FredFishGold 59.- GifsGalore 39.-

GifsGalaxy 89.- GigaPD2.2 59.-

ImagineCD 79.- MegaHits 79.-

Multimedia Tools 69.- SaarAmog 39.-

1500ModFiles 59.- WomenofVenus 69.-

AT-Bus 3.5 **SCSI 3.5**

Seagate 130MB 379.- Quantum 170MB 379.-

Seagate 261MB 449.- Quantum 270MB 529.-

Seagate 340MB 549.- Quantum 340MB 629.-

Conner 210MB 399.- Quantum 540MB 879.-

Conner 340MB 499.- Quantum 1GB 1579.-

Conner 420MB 529.-

Alfa Power 508 179.- Oktagon2008 249.-

Alfa Power 2008 129.- FastlaneZ3 699.-

CD-32



incl. 2 Spiele
Diggers & Oscar

CD-32 incl. 4 Spiele 479.-

Diggers, Oscar, Dangerous Streets, Wing Commander

Tastatur CD-32 149.-

Rap Box CD-32 648.-

MPEG Modul 449.-

MICROCOSM

Limitierte Version: incl. T-Shirt und Soundtrack CD 99.-

A.L. Webber 49.- Bryan Adams 49.-

Bon Jovi 49.- Tina Turner 39.-

Die nackte Kanone 2 1/2 39.-

Die Stunde der Patrioten 39.-

Alien Breed 59.- Arabian Night 49.-

Beavers 59.- Brutal Football 59.-

Buba'n Stix 65.- Chambers o. Sh. 65.-

Castels 2 69.- Chaos Engine 59.-

Chuck Rock 39.- Chuck Rock II 65.-

D'Generation 49.- Deep Core 59.-

Disposabel Hero 65.- Dennis 49.-

Donk 65.- Elitell 59.-

F17+Project X 49.- FireForce Action 65.-

Fire & Ice 59.- Fury of the Furries 69.-

Global Effects 69.- Gunship 2000 69.-

Humens 59.- James Pond II 59.-

J.B. Football 49.- Labyrinths of Time 49.-

Liberation 65.- Lotus Turbo Tr. 65.-

Mean Arenas 59.- Morph 59.-

Nigsel Mansel 59.- Nick Faldo Golf 69.-

Overkill/Lunar 59.- Pirates Gold 69.-

Pinball Fantasies 69.- Premiere 39.-

Prey (3D Sim.) 49.- Ryder Cup 69.-

Seek & Destroy 59.- Sensible Soccer 49.-

S.G.o. Jambala 59.- Sleepwalker 69.-

Summer Olympix 59.- T.F.X. 75.-

Total Carnage 65.- Whales Voyage 39.-

ZoolAGA 39.- Zool2 69.-

Software

ArtDep.Pro 2.5 318.- MaxonCAD 448.-

ADProEpsonTr. a.A. MaxonCADStud. 228.-

Adorage 2.0 178.- MaxonViruscope 78.-

Clarissa 2.0 178.- MaxonPascal 198.-

Cinemorph 128.- Pagestream 3.0 348.-

DirectoryOpus 109.- Real3D 898.-

DisKexpander 69.- ScalaMM100 148.-

MaxonTwist 228.- ScalaMM211 398.-

MaxonCinema 228.- ScalaMM300 698.-

MaxonWord 228.- ScalaEE100 418.-

MaxonC++ 348.- SiegfriedCopy 59.-

MaxonC++ light 128.- VideoDirector 278.-

24 Stunden

Schnellversand

Bei Bestellungen bis 14.00 Uhr erfolgt der Versand bei Verfügbarkeit am gleichen Tag.

Bestellannahme von 10-18.30 Uhr

Tel. 0231 - 53 11 334

- 53 11 335

Fax: 0231 - 53 11 333

Versandanschrift

CROSS Computersystems GmbH
Wambeler Hellweg 126
44143 Dortmund

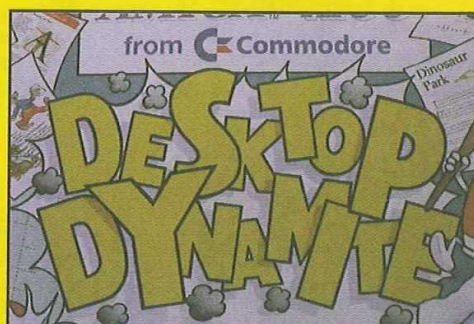

Software Pack: DPAINT IV, DGI Wordworth (Ami Write), DGI Printmanager, Dennis und Oscar, alle Programme incl. dt. Handbuch!

99.-

Ladenverkauf

Die angegebenen Preise sind Versandpreise und gelten nur eingeschränkt in unseren Ladengeschäften.

Hagen

DTP & Grafik Sohns
Wehringhauser Str. 70
58089 Hagen
Tel. 02331 - 37 12 37
Mailbox 02331 - 33 65 47
Mo-Fr 10.00 - 18.30
Sa

Dortmund

Wambeler Hellweg 126
44143 Dortmund
Tel. 0231 - 53 11 334
Mo-Fr 11.00 - 18.30

Mailbox

Melmac
Tel. 0231 - 81 05 20
Tel. 0231 - 728 18 35



autorisierter
Fachhandel für

STAR

MICROVITEC Distributor

Händleranfragen erwünscht

Alle Preise freibleibend, Irrtümer vorbehalten. Es gelten unsere allg. Geschäftsbedingungen.



CLUBS	P	W	D	L	F	A	G	P	A	PT	
1	13	5	1	1	17	7	1	1	11	10	28
2	13	3	1	1	17	7	1	1	11	10	24
3	13	3	1	1	17	7	1	1	11	10	24
4	13	3	1	1	17	7	1	1	11	10	24
5	13	3	1	1	17	7	1	1	11	10	24
6	13	3	1	1	17	7	1	1	11	10	24
7	13	3	1	1	17	7	1	1	11	10	24
8	13	3	1	1	17	7	1	1	11	10	24
9	13	3	1	1	17	7	1	1	11	10	24
10	13	3	1	1	17	7	1	1	11	10	24
11	13	3	1	1	17	7	1	1	11	10	24
12	13	3	1	1	17	7	1	1	11	10	24
13	13	3	1	1	17	7	1	1	11	10	24
14	13	3	1	1	17	7	1	1	11	10	24
15	13	3	1	1	17	7	1	1	11	10	24
16	13	3	1	1	17	7	1	1	11	10	24
17	13	3	1	1	17	7	1	1	11	10	24
18	13	3	1	1	17	7	1	1	11	10	24
19	13	3	1	1	17	7	1	1	11	10	24
20	13	3	1	1	17	7	1	1	11	10	24
21	13	3	1	1	17	7	1	1	11	10	24
22	13	3	1	1	17	7	1	1	11	10	24
23	13	3	1	1	17	7	1	1	11	10	24
24	13	3	1	1	17	7	1	1	11	10	24

MOST MAN OF THE MATCH	
5	P. GROVES GRIMSBY TOWN
9	T. COOPER SHEFFIELD WEDNESDAY
1	J. GIBSON SHEFFIELD WEDNESDAY
4	D. FRANK SOUTHEND UTD
7	J. HIGGINS WALSLEY
4	J. MCILROY BOLTON WARRS
4	T. GRAYSON STOKE CITY
4	J. FLETCHER SHEFFIELD UTD
3	T. GOULDING GRIMSBY TOWN
3	T. PEES GRIMSBY TOWN
3	D. GERRARD WALSLEY
3	A. MCCOULMOUTH PARTSOUTH
3	D. CURRIE WALSLEY
3	J. HARRISON LUTON TOWN
3	D. MARYNORLE TEAMPIPE FC
3	D. HODGKINSON WALSLEY
3	S. HADGOS IPSWICH TOWN
2	D. BISHOP SOUTHEND UTD
2	C. HARRISON GRIMSBY TOWN
2	D. GILBERT GRIMSBY TOWN

Ein Fest für Statistiker...

Der Trainer

Zittert Ihr mit, wenn Beckenbauer & Co. am Spielfeldrand um ihre Schützlinge zittern? Dann hat Black Legend die richtige Zitterpartie für Euch – eine Fußball-Simulation der etwas anderen Art!

Bei den Briten erfreut sich der „Football Tactician“ ungefähr der gleichen Beliebtheit wie hierzulande der „Bundesliga Manager“ – es ist bereits die dritte Auflage des sportlichen Dauerbrenners, die nun auch auf Bundesligaverhältnisse übertragen wurde. Der deutsche Titel läßt den großen Unterschied zum hiesigen Soccer-Evergreen schon erkennen: Werbeverträge, Stadionausbau und andere Fragen der Wirtschaft bleiben der Vereinsführung überlassen – als Trainer von echtem Schrot und Korn hat man sich um seine Mannschaft zu kümmern und redet höchstens bei den Spielertransfers ein gewichtiges Wörtchen mit... Nicht weniger als 38 vom Fußballvirus infizierte Amiganer dürfen sich hier auf die Teams der ersten und zweiten Bundesliga stürzen. Die Spitzenvereine kann man am Anfang

aber gleich wieder von seiner Liste streichen, denn wer als Coach noch ein unbeschriebenes Blatt ist, kommt nur bei einem der schwächeren Zweitligisten unter. Doch mit dem Erfolg steigt auch das Ansehen, und früher oder später darf man dann endlich Top-Teams wie die Roten Teufel vom Betzenberg zu Ruhm und Ehre führen. Der Weg dorthin ist allerdings mit harter Arbeit verbunden, denn in puncto Realismus läßt sich Der Trainer von niemandem überbieten! So wird etwa jeder einzelne Ballkünstler durch satte dreißig Parameter charakterisiert, wobei neben den gängigen Standardwerten auch die negativen Eigenschaften eine große Rolle spielen. Kicker, denen es an Selbstdisziplin mangelt, riskieren z. B. öfter mal einen Platzverweis, was man schon bei der Aufstellung und der Wahl der Taktik berücksichti-

gen sollte. Bei den Begegnungen selbst werden dann all diese Faktoren zur Berechnung jedes einzelnen Ballkontaktes herangezogen – auf dieselbe Weise knobelt der Rechner im Hintergrund gleichzeitig die Resultate der übrigen Spiele aus. Die entsprechenden „Matchprotokolle“ lassen sich prima zur Vorbereitung auf die nächsten Spiele nutzen, so wie man hier überhaupt unendlich viele Möglichkeiten hat, seine Gegner zu analysieren. Trotz seiner unglaublichen Optionsfülle und Lebensnähe steht das Game komplett im Speicher, erstaunlich. Nicht mehr ganz so erstaunlich, wenn man weiß, daß sich Grafik und Sound auf das Allernotwendigste beschränken: Meist blickt man auf Tabellen, Statistiken und übersichtlich aufgebaute, mit der Maus locker und leicht zu bedienende Menüs. Nach dem Anpfiff ist dann (ähnlich wie beim ersten „Bundesliga Manager“) im oberen Teil des Screens ein stilisiertes Fußballfeld zu sehen, darunter erscheinen wahlweise Texteinblendungen zu allen Ballkontakten, Höhepunkten oder auch nur den Toren der jeweiligen Begegnung.

HILLWALL		GOAL		DEF		DEF		DEF		DEF	
1	J. KELLER	GOA	GOA	JAMIE	MORALEE	JAMIE	MORALEE	JAMIE	MORALEE	JAMIE	MORALEE
2	J. STEVENS	DEF	DEF	DEF	DEF	DEF	DEF	DEF	DEF	DEF	DEF
3	J. BOGGS	MID	MID	MID	MID	MID	MID	MID	MID	MID	MID
4	J. CURRINGHAM	DEF	DEF	DEF	DEF	DEF	DEF	DEF	DEF	DEF	DEF
5	A. ONE	MID	MID	MID	MID	MID	MID	MID	MID	MID	MID
6	A. MURRAY	MID	MID	MID	MID	MID	MID	MID	MID	MID	MID
7	G. WELBY	MID	MID	MID	MID	MID	MID	MID	MID	MID	MID
8	J. GORDON	ATT	ATT	ATT	ATT	ATT	ATT	ATT	ATT	ATT	ATT
9	P. BRIDGE	ATT	ATT	ATT	ATT	ATT	ATT	ATT	ATT	ATT	ATT
10	D. MITCHELL	ATT	ATT	ATT	ATT	ATT	ATT	ATT	ATT	ATT	ATT
11	D. MITCHELL	ATT	ATT	ATT	ATT	ATT	ATT	ATT	ATT	ATT	ATT
12	D. MITCHELL	ATT	ATT	ATT	ATT	ATT	ATT	ATT	ATT	ATT	ATT
13	D. MITCHELL	ATT	ATT	ATT	ATT	ATT	ATT	ATT	ATT	ATT	ATT
14	A. ROBERTS	MID	MID	MID	MID	MID	MID	MID	MID	MID	MID
15	J. BERR	MID	MID	MID	MID	MID	MID	MID	MID	MID	MID
16	A. MARY	MID	MID	MID	MID	MID	MID	MID	MID	MID	MID
17	J. MORALEE	MID	MID	MID	MID	MID	MID	MID	MID	MID	MID
18	M. MURPHY	DEF	DEF	DEF	DEF	DEF	DEF	DEF	DEF	DEF	DEF
19	M. MURPHY	DEF	DEF	DEF	DEF	DEF	DEF	DEF	DEF	DEF	DEF
20	M. MURPHY	DEF	DEF	DEF	DEF	DEF	DEF	DEF	DEF	DEF	DEF
21	M. MURPHY	DEF	DEF	DEF	DEF	DEF	DEF	DEF	DEF	DEF	DEF
22	M. MURPHY	DEF	DEF	DEF	DEF	DEF	DEF	DEF	DEF	DEF	DEF
23	M. MURPHY	DEF	DEF	DEF	DEF	DEF	DEF	DEF	DEF	DEF	DEF
24	M. MURPHY	DEF	DEF	DEF	DEF	DEF	DEF	DEF	DEF	DEF	DEF

HILLWALL		GOAL		DEF		DEF		DEF		DEF	
1	J. KELLER	GOA	GOA	JAMIE	MORALEE	JAMIE	MORALEE	JAMIE	MORALEE	JAMIE	MORALEE
2	J. STEVENS	DEF	DEF	DEF	DEF	DEF	DEF	DEF	DEF	DEF	DEF
3	J. BOGGS	MID	MID	MID	MID	MID	MID	MID	MID	MID	MID
4	J. CURRINGHAM	DEF	DEF	DEF	DEF	DEF	DEF	DEF	DEF	DEF	DEF
5	A. ONE	MID	MID	MID	MID	MID	MID	MID	MID	MID	MID
6	A. MURRAY	MID	MID	MID	MID	MID	MID	MID	MID	MID	MID
7	G. WELBY	MID	MID	MID	MID	MID	MID	MID	MID	MID	MID
8	J. GORDON	ATT	ATT	ATT	ATT	ATT	ATT	ATT	ATT	ATT	ATT
9	P. BRIDGE	ATT	ATT	ATT	ATT	ATT	ATT	ATT	ATT	ATT	ATT
10	D. MITCHELL	ATT	ATT	ATT	ATT	ATT	ATT	ATT	ATT	ATT	ATT
11	D. MITCHELL	ATT	ATT	ATT	ATT	ATT	ATT	ATT	ATT	ATT	ATT
12	D. MITCHELL	ATT	ATT	ATT	ATT	ATT	ATT	ATT	ATT	ATT	ATT
13	D. MITCHELL	ATT	ATT	ATT	ATT	ATT	ATT	ATT	ATT	ATT	ATT
14	A. ROBERTS	MID	MID	MID	MID	MID	MID	MID	MID	MID	MID
15	J. BERR	MID	MID	MID	MID	MID	MID	MID	MID	MID	MID
16	A. MARY	MID	MID	MID	MID	MID	MID	MID	MID	MID	MID
17	J. MORALEE	MID	MID	MID	MID	MID	MID	MID	MID	MID	MID
18	M. MURPHY	DEF	DEF	DEF	DEF	DEF	DEF	DEF	DEF	DEF	DEF
19	M. MURPHY	DEF	DEF	DEF	DEF	DEF	DEF	DEF	DEF	DEF	DEF
20	M. MURPHY	DEF	DEF	DEF	DEF	DEF	DEF	DEF	DEF	DEF	DEF
21	M. MURPHY	DEF	DEF	DEF	DEF	DEF	DEF	DEF	DEF	DEF	DEF
22	M. MURPHY	DEF	DEF	DEF	DEF	DEF	DEF	DEF	DEF	DEF	DEF
23	M. MURPHY	DEF	DEF	DEF	DEF	DEF	DEF	DEF	DEF	DEF	DEF
24	M. MURPHY	DEF	DEF	DEF	DEF	DEF	DEF	DEF	DEF	DEF	DEF

Die Bilder stammen noch von der englischen Version
Und so muß Der Trainer einzig und allein durch seinen spielerischen Gehalt überzeugen – doch das gelingt ihm voll und ganz, denn nie war Digi-Fußball komplexer! (st)

DER TRAINER
(BLACK LEGEND)
FUSSBALL-SIMULATION

80%

„REALISTISCH“

GRAFIK	21%
ANIMATION	—
MUSIK	27%
SOUND-FX	30%
HANDHABUNG	81%
DAUERSPASS	86%
FÜR FORTGESCHRITTENE	
PREIS	DM 99,-

SPEICHERBEDARF	1 MB
DISKS/ZWEITFLOPPY	2 NEIN
HD-INSTALLATION	JA
SPEICHERBAR	1 SPIELSTAND
DEUTSCH	KOMPLETT

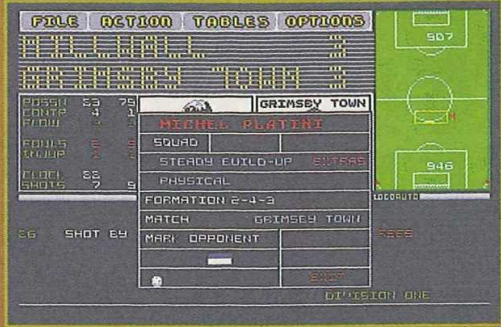

Die Match-Grafik

DAS STRATEGIESPIEL, DAS SELBST SCHACH SCHACHMATT SETZT

Für AMIGA und PC

Dagegen ist Schach mit seinen 8 x 8 Feldern richtig langweilig: DEATH OR GLORY ist ein multioptionales, interaktives Strategie-Rollenspiel mit über 250 Figurentypen in einer 64 x 64 Felder großen Landschaft. Verpackt in ein opulentes Aufgebot edler Grafik und hinterlegt mit einer interessanten, aussagestarken Story:

Der alte König Werthas, Herrscher im Lande Morgan, ist unumstrittener Regent eines blühenden Reiches. Das ewige Schicksal des Guten ist es jedoch, immer wieder vom Bösen eingeholt zu werden. Wilde Horden ziehen herauf und bedrohen das Königreich. Xhor, unehelicher Sohn des Herrschers, gerät in einen finsternen Verdacht. Sein Halbbruder Raven faßt einen wagemutigen Plan, um Xhor zu finden - um ihn zu entlasten und eine Waffe gegen den übermächtigen Feind in der Hand zu halten. Ob ihm das gelingt, liegt ganz an Ihnen...



Amiga (32 Farben)



Amiga (32 Farben)

DEATH OR GLORY MORGAN DAS ERBE VON



SOFTWARE 2000

Strategie

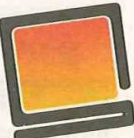

SOFTWARE 2000

Programmiert auf gute Unterhaltung.

Software 2000 • Postfach 110 • 23691 Eutin • Hotline (0 52 41) 98 60 10 (Mo-Fr, 11-13 und 14-18 Uhr)

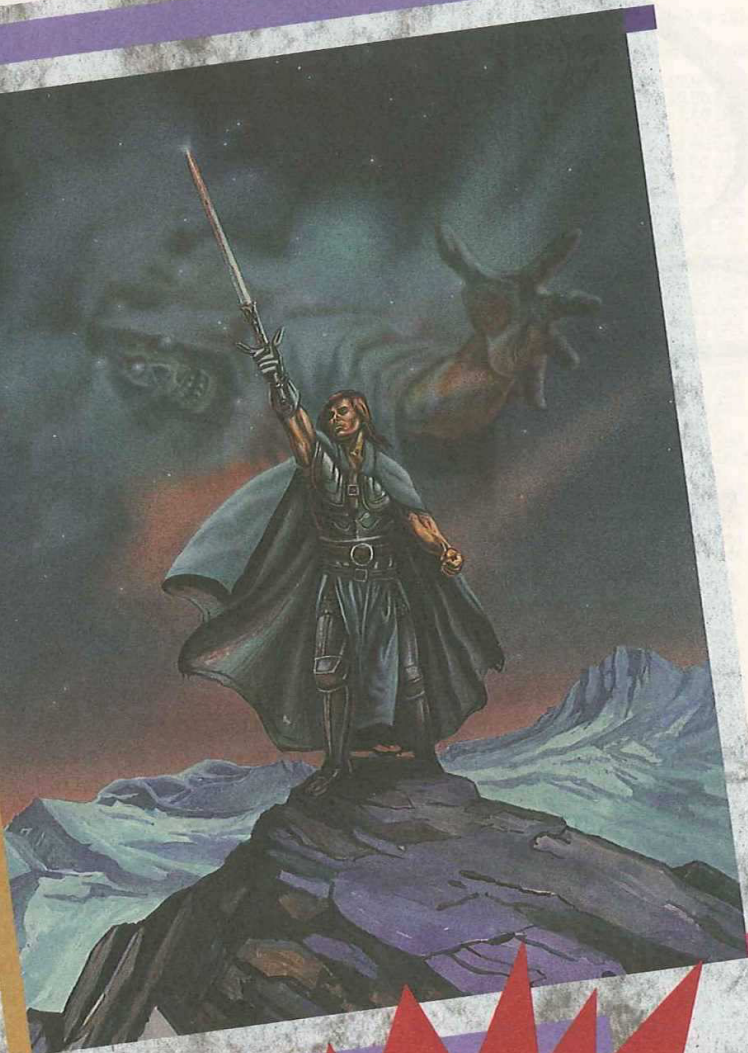

AMIGA-Joker meint:
„Death or Glory vereint viel Atmosphäre mit Komplexität und einem zukunftsweisenden Konzept.“

POWER-PLAY meint:
„Die vielen Handlungselemente und witzigen Ideen begeistern selbst erfahrene Strategen.“

Diesen Sommer geht es wieder rund: Da muß man zwei Monate lang mit nur einem Joker auskommen, Commodore soll nach Asien verkauft werden, und die CD erobert den Amiga. Tja, selten waren Eure verlässlich interessanten Briefe und unsere gewohnt dummen Antworten so wertvoll wie heute!

Leserbriefe

SCHEIBEN, FILME, SENSATIONEN

Euer CD-Joker in der Mainnummer war einfach sensationell! Ich hoffe schwer, daß uns diese neue Erfindung erhalten bleibt – vielleicht wird auf die Dauer sogar 'ne eigenständige Zeitschrift daraus? Abgesehen von Spielen könnte man da auch über CD-Movies oder Musik berichten. Was meinen die anderen Leser dazu?

fragt Werner Gröger aus Grenzach.

Ja, was meinen eigentlich die anderen Leser? Weil wir nämlich auch meinen, daß der CD-Joker eine runde Sache ist – weshalb er diese und die kommenden Ausgaben abrundet!

SCHRITT FÜR SCHRITT

Der CD-Joker zeigt, daß Ihr an die Zukunft denkt und somit der Konkurrenz wieder einen Schritt voraus seid. Deshalb ist es bestimmt kein Problem für Euch, ein paar kleine Fragen zu beantworten:

- 1) Wann wird das CD 1200 in den Läden sein?
- 2) Ich habe eine 200-MB-Festplatte in meinem A1200. Würde mein Netzteil jetzt noch zusätzlich 'ne Turbokarte oder das CD-ROM vertragen?
- 3) Beim CD 1200 ist ja turbomäßig nicht mehr viel drin. Allerdings soll man im A1200 einen Coprozessor einbauen

können – stimmt das? löchert uns Kristian Wolff aus Lauenförde.

Tja, der Kauf eines Jokers ist nur ein kleiner Schritt für einen Amigo – aber ein großer Schritt zum Amiganer! Oder jedenfalls so ähnlich. Auf alle Fälle soll das CD 1200 ab Mitte Juni erhältlich sein und bringt ein eigenes Netzteil mit, während Turbokarten selbst vom bekannt schwachbrüstigen Standard-Trafo verkraftet werden. Was nun den Coprozessor angeht, so gibt es auf der Hauptplatine des 1200ers tatsächlich sogenannte Löt pads. Allerdings sollten nur versierte Bastler den Löt kolben selber schwingen, zudem wäre abzuwarten, ob die offizielle Marktversion des CD 1200 nicht doch einen entsprechenden Steckplatz bietet.

SO ODER SO?

Mit großem Interesse habe ich Euer Special zum CD 1200 gelesen und spiele jetzt auch mit dem Gedanken, mir so ein CD-Laufwerk zu kaufen. Weil ich schon einen 1200er habe, stellt sich aber die Frage: nur ein Laufwerk oder gleich ein ganzes CD³²? Was hat in Sachen Software und Hardware die besseren Zukunftsaussichten? Was wäre die preisgünstigere und was die technisch bessere Variante? Wie sieht es mit der Kompatibilität aus, und wieviel kosten Spiele-CDs? Und kommen nun die Überhämmer „Maniac Mansion

2" und „Comanche" auch fürs CD³²? schließt sich mit Andy Menz aus Müñnerstadt der nächste CD-Löcherer an.

Preiswerter ist sicher das CD 1200, wie es mit der Kompatibilität genau aussieht, muß aber erst die offizielle Verkaufsversion zeigen. Die technisch anspruchsvollere Variante ist dagegen ein zusätzliches CD³², zumal hier jetzt schon ein MPEG-Modul angestöpselt werden kann – womit auch die Frage nach den Zukunftsaussichten zumindest vorläufig geklärt wäre. Die Preise der aktuellen CD-Games sind in den Tests nachzulesen, und Gerüchte über geplante Umsetzungen gibt es derzeit zu praktisch jedem erfolgreichen (PC-) Spiel.

LÄSST DIE TOTEN RUHEN

Wieso testet Ihr in Eurem neuen Amiga CD-Joker eigentlich keine CDTV-Software? Ich habe nämlich so ein Gerät und ärgere mich ständig, daß ich nichts darüber höre! ärgert sich (wie gesagt) Michael Gasch aus Geretsried.

Eine alte Tester-Weisheit besagt, daß man nur testen kann, wo etwas zu testen ist...

NOCH EINE LEICHE

In der letzten Ausgabe wurde

in einer Anzeige ein CD-ROM für den A500 angeboten – laufen damit auch die Spiele für das CD³²? Falls nicht, wird es dann mal ein CD-ROM für den 500er geben, das kompatibel zum CD³² ist? Und wo gibt's CD-Spiele für den A500? fragt sich und uns Heiko Slosseroft aus Hambühren.

Der CD-RÖMer A570 konnte sich nie so recht durchsetzen, weshalb entsprechende Spiele absolute Mangelware sind. Und CDs, wie sie das CD³² bzw. das CD 1200 schluckt, sind und bleiben für den A500 ohnehin eine Nummer zu groß – 32-Bit-Progis lassen sich nun mal nicht auf einem 16-Bit-Rechner abspulen, sorry!

INDEX KAPUTT?

- 1) In einer früheren Nummer habt Ihr mal geschrieben, daß die erweiterten Grafikfähigkeiten des 1200ers einen vernünftigen Monitor erforderlich machen. Wäre mein 1084er in diesem Sinne vernünftig oder bräuchte ich einen neuen?
- 2) Im CD 1200-Bericht bemängelt Ihr, daß der Anschluß eines solchen Teils die Verwendung von Turbokarten und Speichererweiterungen unmöglich macht – gilt das auch für interne Festplatten?
- 3) Sorgt doch mal dafür, daß der Joker-Index vollständig und aktuell ist! In der Mai-Ausgabe fehlen z.B. die Games aus dem April 93 komplett,

SOFTSALE

SCHLOSSPLATZ 19 31582 NIENBURG
TEL: 05021/910416 & -417 FAX: 05021/910403 & -404

während andererseits einzelne Uralt-Spiele noch drin sind. Und wie wär's mit einem CD-Index für den CD-Joker? Schließlich tauchen die Schil-lergames ja auch nur teilweise im normalen Index auf...
reklamiert Jens Klawon aus Wardenburg.

1) In aller Regel genügt Dein 1084er vollauf, bei Spielen mit hoher Auflösung (z.B. „Sim Life“ oder „Dark Seed“) wird er Dich allerdings mit dem bekannten Interlace-Flimmern konfrontieren. Ein Multisync-Monitor löst das Problem, konfrontiert Dich aber mit einem bekannt stolzen Preis.

2) Aufgrund der unterschiedlichen Ports sind Festplatten von der Problematik nicht betroffen.

3) Es läßt sich nicht leugnen: Beim Index ist wohl mal eine Generalüberholung fällig! Und kommt Zeit, kommt CD-Index...

GELD SPIELT KEINE ROLEX

Erst neulich war es, daß es uns nach den Levelcodes für das gar feine Programm „Historyline“ gelüstete. Wir schlugen also geschwind den Amiga Joker auf, und nach langer Suche fanden wir auch endlich, was uns fehlte – allerdings dort, wo es nicht hingehörte: am Ende von „H“ nämlich, nach „Hybris“ und „Hydra“. Kurz und schlecht, durch die verlorene Zeit sind wir mit unserem Spielschein zu spät im Lotto-Laden angekommen und konnten ihn nicht mehr abgeben. Ausgerechnet diesmal hätten unsere Zahlen allerdings den Jackpot geknackt, was einem Verlust von 1.827.597,34 DM (plus vier Märker für den Bus) entspricht! Nach Rücksprache mit unserem Anwalt G. Ravenreuth kamen wir zu dem Entschluß, Schadenersatz in voller Höhe zu verlangen. Nach weiterer Rücksprache mit unserem Gewissen bestehen wir jedoch lediglich auf eine Jotch aus dem Joker-Shop,

damit wir nächstes Mal noch vor Ladenschluß den besagten Shop erreichen...

Übrigens: Darüber, daß Ihr dem Game „Anstoß“ irrümlicherweise (anders können wir es uns nicht erklären) statt 19 Prozent satte 91 Zähler erteilt habt, sehen wir mal großzügig hinweg!

verabschieden sich voller Gnade Sören Carl und Holger Brix aus Stralsund.

Schon recht, wir haben den Know How Index auch gleich in die Werkstatt gebracht. Dummerweise ist beim Bearbeiten just Eures Leserbriefes eine Kerze umgefallen (elektrisches Licht wurde aus Kostengründen in weiten Teilen des Verlags nie installiert), wodurch zunächst Joes Zweitgebüß, dann Oskars Toupet und schließlich einer von Mikes Geldspeichern Feuer fing. Der Gesamtschaden beläuft sich somit auf rund eine Trillion Goldtaler – bitte überweist uns den Betrag, damit wir die Jotch losschicken können! Übrigens: Daß „Anstoß“ soeben Platz zwei der Top Twenty erklettern konnte, läßt sich ja wohl auch nur mit einem Irrtum erklären, oder? Schließlich können doch nicht sooo viele Leser ganz anderer Meinung sein als Ihr...

NOCH'N INDEX

1990 kam das Ballerspiel „Yew Nork Warriors“ heraus und wurde später auf den BPS-Index gesetzt. Da ich jetzt volljährig bin, möchte ich mir das Teil gerne kaufen. Könntet Ihr mir sagen, wo man es noch bekommen kann? Und könnt Ihr mir bei der Hotline auch Tips & Cheats dazu und zu anderen uralten Spielen verraten? Schließlich: Heißen die Freer-Adressen eigentlich deshalb so, weil sie aus Friesland kommen?

spekuliert Peter Schweizer aus Geislingen.

Selbst jugendfreie Games sind kaum noch zu bekommen,

AMIGA	AMIGA	GRAVIS	AMIGA
1869 DV 69,90 DM	M1 Tank DA 39,90 DM	Switch DV 69,90 DM	64,90 DM
Alfred Chicken DA 49,90 DM	Mad News DV 69,90 DM	Gamepad DA 49,90 DM	44,90 DM
Allen 3 DA 49,90 DM	Mad TV DV 39,90 DM		
Allenbr. Sp. EA 29,90 DM	Maelsrom DV in Verb.		
Allenbreed 2 DA 49,90 DM	Magic End. DV in Verb.		
Ambermoon DV 79,90 DM	Manch. U. PL DV 69,90 DM	SV 702 Laufw. 149,90 DM	
Ancient Art DA 69,90 DM	Micro Mach. DA 49,90 DM		
Anstoss DV 69,90 DM	Miss. over X. DA 49,90 DM		
Apocalypse DA 49,90 DM	Monkey 1. DV 39,90 DM		
Assassin SPE DA 34,90 DM	Monkey 1. 2 DV 39,90 DM	1869 DV 69,90 DM	
A-Train DV 79,90 DM	Mort. Kombal DA 59,90 DM	Alienbr. 2 DA 59,90 DM	
-Con.-kit DA 49,90 DM	Mr. Nutz DA 49,90 DM	Anstoss DV 69,90 DM	
Aufschw. Ost DV 64,90 DM	Naughty Ones DA 49,90 DM	Body Bl. Gal. DA 59,90 DM	
Award W. 2 DA 69,90 DM	No. 2 Coll. DV 69,90 DM	Burr. Rubb. DA 64,90 DM	
B-17 Fly. F. DA 69,90 DM	Overlord DA in Verb.	Burnlime DV 79,90 DM	
Battle Isle 2 DV 79,90 DM	Penih. Del. DV 59,90 DM	Chaos Eng. DA 49,90 DM	
Bat. I. Data 2 DA 49,90 DM	Perihellon DA 49,90 DM	Chris. Kol. DV 74,90 DM	
Battle Team DA 74,90 DM	PGA Tour G.+ DA 59,90 DM	Civilization DV 69,90 DM	
Bazooka Sue DV 79,90 DM	Pinb. Dreams DA 49,90 DM	D/Generat. DA 39,90 DM	
BC Kid DA 59,90 DM	Pinb. Fant. DA 59,90 DM	Der Clou DV 69,90 DM	
Ben. Ste. Sky DV 64,90 DM	Pinb. Edit. DA 64,90 DM	Der Sch. I. Ss. DV 79,90 DM	
Black Sect ?? in Verb.	Pirales DA 34,90 DM	Dynatech DV 59,90 DM	
Body Bl. Gal. DA 49,90 DM	Pizza Conn. DV 79,90 DM	Elfamania DA 49,90 DM	
Brian the L. DA 49,90 DM	Popolus 2+ DA 69,90 DM	Elysium DV 69,90 DM	
Bubba'n'Slix DA 39,90 DM	Prime Mover DA 59,90 DM	Fatman DA 49,90 DM	
Bun. M. Prof. DV 69,90 DM	Project Terra DA 64,90 DM	Gunship 2000 DA 69,90 DM	
Burn. M. Hatlr. DV in Verb.	Puggsy DA 64,90 DM	Hanse-Exp. DV 44,90 DM	
Burnlime DV 69,90 DM	Quarterpole DV 64,90 DM	Ishar DV 69,90 DM	
Campaign 2 DA 74,90 DM	Rel. Med. G. DV 69,90 DM	Ishar 3 DV 64,90 DM	
Cannonfodder DA 59,90 DM	Reunion DV in Verb.	Ishar 3 ?? in Verb.	
Car. Desaster DV 69,90 DM	Rob. Reqlern DV 64,90 DM	Jur. Park DA 64,90 DM	
Charlbreaker DV in Verb.	Rorkes Drift ?? in Verb.	Kings Q. 6 DV 64,90 DM	
Chaos Eng. DA 49,90 DM	Rüsselsheim DA 64,90 DM	Mag. Endorid DV in Verb.	
Chris. Kol. DV 74,90 DM	Second Sam. DA 39,90 DM	Morph DA 64,90 DM	
Civilization DV 74,90 DM	Seek & Desir. DA 49,90 DM	Naughty O. DA 49,90 DM	
Comb. Cl. 2 DA 64,90 DM	Sens. Socc. DV 49,90 DM	Oscar DA 49,90 DM	
Cliffhanger DA 39,90 DM	Sierra Socc. DV 79,90 DM	Penih. Del. DV 59,90 DM	
Cool Spal DA 59,90 DM	Sim City Del. DA 69,90 DM	Pinb. Fant. DV 59,90 DM	
Cosm. Sp.-h. DV 49,90 DM	Sim City/Pop. DA 79,90 DM	Reunion DA in Verb.	
Crash Dumm. DA 49,90 DM	Sim Life DV 69,90 DM	Robocod DA 49,90 DM	
Darkmere DV 64,90 DM	Simon the S. DA 49,90 DM	Sabre Team ?? in Verb.	
Darkstone ?? in Verb.	Skidmarks DA 49,90 DM	Second Sam. DA 64,90 DM	
Das schwe. A. DV 74,90 DM	Soccer Kid DA 64,90 DM	Sim C. 2000 EA in Verb.	
Death or Gl. ?? in Verb.	Softw. Man. DV 69,90 DM	Sim Life DV 79,90 DM	
Der Clou DV 69,90 DM	Space Hulk DA 64,90 DM	Simon I. Sarc. DV 79,90 DM	
Der Pralizer DV 69,90 DM	Spacew. Ho ?? in Verb.	Soccer Kid DA 64,90 DM	
Der Scha. I. Ss. DV 79,90 DM	Sireelf. 2 DA 34,90 DM	Stardust DA in Verb.	
Die Siedler DV 79,90 DM	SUB DV 59,90 DM	Star Trek EA 69,90 DM	
Disp. Hero DA 49,90 DM	Sukiya ?? in Verb.	SUB DV 59,90 DM	
Dogflight DA 69,90 DM	Sup. Sp. Ch. DA 69,90 DM	The Chaos E. DA 49,90 DM	
Dracula DA 39,90 DM	Super Tetris DA 74,90 DM	TFX DA 69,90 DM	
Dreamlands DV 59,90 DM	Syndicate DV 64,90 DM	Theme Park DV in Verb.	
Dune 2 DV 59,90 DM	Team 17 Coll. DA 59,90 DM	Total Carn. DA 59,90 DM	
Dynablaster DA 54,90 DM	Theatre of D. DA 64,90 DM	Transarctica DV 59,90 DM	
Dynatech DV 59,90 DM	The Chaos E. DA 49,90 DM	Whales Voy. DV 64,90 DM	
Eishockey M. DV 74,90 DM	The Exec. ?? in Verb.	Zool DA 49,90 DM	
Elfmania DA 49,90 DM	The final C. ?? in Verb.		
Elisabeth I. DV in Verb.	The Lost V. DV 64,90 DM		
Elite 2 DV 59,90 DM	The Perf. Gen. DV 74,90 DM		
Elysium DV 69,90 DM	-Data DA 44,90 DM		
Excell. Gam. DA 64,90 DM	Tornado DA 69,90 DM		
Eye of B. 1 DV 39,90 DM	Traps'nT. DV 64,90 DM		
Eye of B. 2 DV 79,90 DM	Turrican 3 EA 49,90 DM		
F-117 Night. DA 69,90 DM	Turrican 3 DA 64,90 DM		
Fant. Dizzy DV 49,90 DM	Twilight 2000 DA in Verb.		
Fatman DV 49,90 DM	UFO DA 69,90 DM		
Final Conflict ?? in Verb.	Universe ?? in Verb.		
Flashback DV 64,90 DM	Uridium 2 DA 49,90 DM		
Form. I GP DA 74,90 DM	Walker DA 64,90 DM		
Goal DV 59,90 DM	War in Gulf DV 69,90 DM		
Goblins 2 DV 74,90 DM	Whales Voy. DV 69,90 DM		
Goblins 3 DV 69,90 DM	Wing Comm. DV 49,90 DM		
Gunship 2000 DA 69,90 DM	Winter Oly. DV 64,90 DM		
Hannibal DV 69,90 DM	Wiz'n'Liz DA 64,90 DM		
Hanse-Exp. DV 44,90 DM	Wiz Kid DA 49,90 DM		
Hatrlack DV 69,90 DM	WWF Eur. R. DA 49,90 DM		
Hired Guns DA 64,90 DM	WWF Eur. R. DV 69,90 DM		
Hist. Line DV 69,90 DM	Yo! Joe! ?? in Verb.		
Hyperion ?? in Verb.	Z Zeppelein ?? in Verb.		
Hot Numb. D. DA 59,90 DM	Zero DV 49,90 DM		
Imp. Mission DV in Verb.	Zool 2 DA 69,90 DM		
Indy 4 DV 49,90 DM			
Innocent u. c. DA 69,90 DM			
Ishar 2 DV 59,90 DM			
Ishar 3 ?? in Verb.			
Jack the Ripp. ?? in Verb.			
Jur. Park DV 64,90 DM	SV 119 Jun. 14,90 DM		
Kick off 3 DV in Verb.	SV 120 Jun-st. 14,90 DM		
Kings Q. 6 DV 64,90 DM	SV 121 Turbo 14,90 DM		
Kulfi of Speed DA in Verb.	SV 122 II 14,90 DM		
Last Act. H. DA 39,90 DM	SV 123 III 19,90 DM		
Legacy Sora. ?? in Verb.	SV 124 II Turbo 19,90 DM		
Lemmings 2 DA 39,90 DM	SV 125 V 34,90 DM		
Liberation DA 54,90 DM	SV 126 VI Jeff. 24,90 DM		
Lionheart DA 59,90 DM	SV 127 VII Top. 34,90 DM		
Lollypop DA 64,90 DM	SV 128 Megab. 34,90 DM		
Lords of P. DA 74,90 DM	SV 129 IX Foot P. 49,90 DM		
Lost Vikings DV 64,90 DM	SV 131 S.-star 24,90 DM		
Loth. Math. DV 64,90 DM	SV 132 H.-star 29,90 DM		
Lotus 1-3 DA 59,90 DM	SV 133 Megast. 39,90 DM		

SOFTSALE-LADENGESCHÄFTE FINDEN SIE IN
30159 HANNOVER, MARKTSTR. 47 31134 HILDESHEIM,
OSTERSTR. 24 31582 NIENBURG, SCHLOSSPLATZ 19

DV=DT. VERS. DA=DT. ANL. EA=ENGL. ANL. ??=N.N. BEK.
TITEL MIT *** AM PREIS WAREN ZUM ZEITPUNKT DER DRUCKLEGUNG DIESER ZEITSCHRIFT NOCH NICHT LIEFERBAR, VORBESTELLUNGEN MÖGLICH. IRRTÜMER UND DRUCKFEHLER VORBEHALTEN. LADENPREISE KÖNNEN VARIIEREN. VORKASSE 6,90 DM, NACHNAHME 9,90 DM ZUGL. NN-GEBÜHR (3.-DM). AB 250.-DM VERSANDKOSTENFREI. ES GELTEN UNSERE AGB.

Media Point

Verkauf
Ankauf
Tausch

Berlins neue Dimension für Games und Zubehör

Games	Preishits (solange Vorrat reicht!)
Ambermoon	1943
Anstoss	5th Gear
Apocalypse	Arcanoid 2
Aufschwung Ost	Archipelagos
Battle Isle 2 *	B-17 Flying Fortress
Beneath A Steel Sky	Battle Chess
Big Sea	Battlehawks 1942
Bob's Bad Day *	Blob
Burning Rubber	Budokan
Burntime	California Games 2
Campaign 2	Chuck Rock 2
Cannon Fodder	Death Knights Of Krynn
Caribbean Desaster *	Emlyn Hughes International Soccer
Chartbreaker *	F-15 Strike Eagle 2
Cliffhanger	F-17 Challenge
Crash Dummies *	F-19 Stealth Fighter
Darkmere	Falcon
Der Clou	Flames Of Freedom
Der Patrizier	Go For Gold
Der Schatz im Silbersee *	Great Courts 2
Die Höhlenwelt *	Hard Drivin' 2
Die Siedler	Hunt For Red October 1
Dogfight	Immortal
Dune 2	Indiana Jones 3 Adventure (dt.)
Dungeon Master 2 *	Indiana Jones 4 Adventure (dt.)
Elfmania *	Indianapolis 500
Elsabeth *	Jack Nicklaus Golf
Elite 2	KGB
Eye Of The Storm	Kings Quest 4
Goblins 3	Lionheart
Grand Prix	Loom
Gunship 2000	Lotus Trilogie
Hanse - Die Expedition	M1 Tank Platoon
Hatrick *	Mad TV
History Line	Manchester United Europe
Innocent Until Caught	Mig 29
Jurassic Park	Monkey Island 1
K 240 *	Monkey Island 2 (dt.)
Kings Quest 6 *	North & South
Kolumbus	Operation Harrier
Last Action Hero	Operation Stealth
Legend Of Sorasil	Pirates
Liberation (Captive 2)	Populous & Promised Lands
Lollypop *	Prince Of Persia
Lothar Matthäus	Quest For Glory 1
Lost Vikings	Railroad Tycoon
Mad Burger *	Reach For The Skies
Mad News *	Rick Dangerous 2
Maelstrom *	Sensible Soccer 92 / 93
Missles Over Xerion	Silent Service 2
Mortal Kombat	Sim Ant (dt.)
Mr. Nutz	Sim Earth (dt.)
Perihellon	Sim Life (dt.)
Pizza Connection	Streelfighter 2
Quarter Pole *	Stunt Car Racer
Return Of Medusa Gold *	Super Space Invaders
Robinsons Requiem *	Team Yankee
Rüsselsheim *	Terminator 2
Seek & Destroy	Trivial Pursuit
Shadow Of The Comet *	Turrican 1, 2
Sierra Soccer "World Challenge" *	Ultima 5
Simon The Sorcerer	Vroom Incl. Data Disk
Skidmarks	Wing Commander (dt.)
Software Manager	WWF 2
Sternenschweif (DSA 2) *	WWF Wrestlingmania
S.U.B.	Zak Mac Kracken
Syndicate	Zool 2
Syndicate Data Disk *	
Tornado	
UFO Enemy Unknown *	
Winter Olympics	
Zeppelin *	
Zero *	

Games speziell für A1200

Anstoss	69,95
Civilization	79,95
Der Clou	79,95
Elfmania *	59,95
Gunship 2000 *	79,95
Kings Quest 6 *	69,95
Magic Of Enderia *	79,95
S.U.B. *	59,95
T.F.X. *	89,95
Theme Park *	79,95

Amiga CD 32

Amiga CD 32 (Amiga-Konsole mit CD-ROM) 699,-
große Auswahl an CD 32-Spielen lieferbar!

Joysticks

Advanced Gravis Game Pad	49,95
Advanced Gravis Joystick	59,95
Competition Pro Mini black	24,95
Competition Pro Mini clear	29,95
Competition Pro Mini Spezial	29,95
Competition Pro Mini Star	35,95
Quickjoy I	7,95
Quickjoy Supercharger	19,95

Bestellannahme

Telefon (030) 621 60 21
Telefax (030) 622 90 15

Laden- & Versandanschrift

Media Point Vertriebs GmbH
Jonasstraße 28 - 29
12053 Berlin (Neukölln)

Automatischer Ansagedienst für aktuelle Angebote: (030) 622 85 28

wenn sie erst mal vier Jahre am Buckel haben – wir empfehlen eine Kleinanzeige. Unsere Hotline ist dagegen für alle Altersklassen zuständig, und Freezer-Adressen heißen so, weil dort Leute wohnen, die Briefe schreiben, bei denen es einen schüttelt, als säße man im Kühlschrank. Wir kennen da beispielsweise eine ganz typische Freezer-Adresse in Geislingen...

EIN MUSENKUSS DEM MUSIKUS

Ich mache schon seit längerem Musik am Amiga und würde auch gerne als Software-Musiker arbeiten. Mein Problem ist nun aber, daß ich keinerlei Verbindungen zur Demo-Szene oder zu Programmierern habe, also sollte ich es vielleicht bei einer Software-Firma versuchen. Aber haben die überhaupt Bedarf an Amiga-Musikanten? Muß man als festes Programmierer-Team antreten oder kann man sich auch solo bewerben? Würdet Ihr mir Adressen geben? Und wie wäre es mal mit einer Musik-Competition bei Euch? Die besten Stücke könntet Ihr dann über den Shop verscheuern! schlägt Marc Abraham aus Duisburg vor.

Brork sagt: „Versuch macht kluch!“ Wende Dich doch einfach mal zwecks Kontaktaufnahme an Distributoren wie Rushware oder Bomico (Adressen auf der letzten Seite), oder frage bei Companies wie Software 2000 und anderen Inserenten im Heft nach. Eine Competition, deren Ergebnisse man nicht im Joker zeigen kann, ist allerdings etwas fragwürdig. Wir machen es also wie stets in solchen Fällen und fragen die anderen Leser nach ihrer Meinung.

DER KOSTENFAKTOR

Wäre es nicht möglich, mal eine Kostenaufstellung von 'nem Hersteller wie z.B. Thalion zu

veröffentlichen, die sich auf die Entwicklung eines Computerspiels bezieht? Da würden Eure Leser schwarz auf weiß sehen, was in ein neues Game hineingesteckt werden muß, bevor es vielleicht eines Tages Gewinn abwirft. Und wenn wir schon mal bei Thalion sind: Könnten die nicht ein Programm im Stil von „Lionheart“ machen, bei dem eine Frau die Hauptrolle spielt? lechtz Armin Pratz aus Griesingen.

Ehe wir nun in fremden Bilanzen herumschnüffeln, sollte es zu dem Thema Kosten vielleicht genügen, wenn wir erwähnen, daß gerade Thalion trotz teilweise sehr erfolgreicher Produkte mittlerweile pleite gegangen ist! Zumal damit auch das weibliche Löwenherz vom Tisch sein dürfte...

DER DIGI-SCHWACKE

Ich besitze (noch) einen Amiga 500 und wüßte gerne, was ich auf dem Gebrauchtmarkt dafür bekommen könnte. Warum entwickelt Ihr nicht mal so etwas wie eine Preis-Checkliste für gebrauchte Digitalien? Okay, es gibt da wohl kaum kommerzielle Händler, aber über den Daumen gepeilt müßtet Ihr doch eine brauchbare Schätzung abliefern können, oder? Jedenfalls herrscht hier bei den Usern eine weitverbreitete Unsicherheit, was man schon daran sieht, daß in Euren Kleinanzeigen die Preisvorstellungen von Käufern und Verkäufern manchmal ganz schön weit auseinanderliegen... konstatiert Stefan Uhlmann aus Frankfurt/Oder.

Genau bei den sehr unterschiedlichen Preisvorstellungen liegt der Hase im Pfeffer und niest: Angebot und Nachfrage hängen in diesem Bereich von sehr vielen Faktoren ab (Kompatibilität, Zustand etc.) und schwanken praktisch täglich – man orientiert sich daher besser doch an vergleichbaren Offerten, als auf

eine Checkliste zu bauen, die von der Sache her gar nicht wirklich repräsentativ sein kann.

PUBLIKUMSBE-SCHIMPFUNG

Ich habe mir die April-Nummer des Amiga Jokers gekauft, um mal zu sehen, wie die einzelnen Spiele so getestet werden. Dabei stieß ich auf die Mailbox und fand dort die dümmsten Leserbriefe, die ich je gelesen hatte – falls nicht die Antworten noch unqualifizierter waren! Ich verstehe die Leute nicht, die solche Briefe schreiben: Sind sie denn wirklich so stupide, den Amiga nur als Spiele-Maschine zu betrachten, obwohl er für höhere Zwecke entworfen wurde und seine diesbezüglichen Fähigkeiten auch mehrfach (z.B. bei „SeaQuest“) unter Beweis gestellt hat? Wenn ja, sollten sie besser das Lager wechseln, denn ansonsten wird man den Amiga wohl immer als Spiele-Computer abstempeln, was er aber doch gar nicht ist.

Und dann diese dumme Frage aus dem Brief „DER TURBO-TIP“, ob man eine theoretische Chance habe, ein 1200-only-Programm auf einem 500 Plus zum Laufen zu bringen! Hätte der Leser einmal in seinem Englisch-Wörterbuch nachgeschlagen, dann wäre er sicher selbst auf die Antwort gekommen, daß ein solches Programm eben NUR auf dem A1200 bzw. A4000 läuft! Weitere Kritik muß ich an Eurer Antwort auf einen Brief üben, in dem sich jemand über einen raubkopierenden Softwarehändler in Wien beklagt. An Eurer Stelle hätte ich bei der Wiener Polizei bzw. Staatsanwaltschaft Anzeige wegen Verdachts auf gewerbliche Software-Piraterie gestellt. Der Händler betrügt nämlich erstens schlicht und einfach seine Kunden und bricht zweitens das Copyright des Herstellers, folglich hat er sich ein Gewerbeausübungs-Verbot samt Schadenersatz verdient.

Fragt doch mal den Münchner Rechtsanwalt Herrn v. Gravenreuth, was er dazu meint! Schließlich solltet Ihr Euren komischen Humor aus der Mailbox verbannen und die Briefe etwas sachlicher beantworten, zumal die Spiele-Tests ja gar nicht schlecht sind... glaubt Marc Oliver Merz aus Burladingen.

Na, Du bist uns ja ein ganz Schlauer! Mal ganz sachlich und ganz davon abgesehen, daß Spiele mit Sicherheit die Domäne des Amigas (speziell der verbreiteten Modelle wie A500 oder jetzt A1200) sind und waren – der Amiga Joker ist doch eine Zeitschrift für Amiga-Spiele, was soll also der Wirbel? Hast Du ernsthaft Fragen zur Programmierung einer Tabellenkalkulation erwartet? Wer ist hier also stupide? Okay, daß bei manchen Anfragen wohl der Wunsch der Vater des Gedankens ist, ist wahr, aber doch nicht so schlimm. Schlimm finden wir es hingegen, wenn jemand glaubt, die Aufgabe einer Zeitschrift sei es, auf irgendwelche Informationen hin irgendwelche Leute anzuzeigen! Tja, wir drucken hier wirklich oft ganz schön schlimme Briefe...

DER COMIC-ORDEN

Jeden Monat bin ich erschlagen von der Originalität und vom Witz Eurer Hefte! Gerade die bissigen Mailbox-Antworten sind die Brüller; sie haben mich schon oft aus finsternen Depressionen gerissen. Was mich wiederum ärgert, sind Leserbriefe, in denen meine Kollegen Comic-Zeichner in den Staub gezerzt werden. Also, die Jungs müssen ihre Cartoons ja wohl offensichtlich neben ihrer eigentlichen Arbeit erledigen. Da ist megamächtig Streß angesagt, denn wenn sie ihren Job vernachlässigen, dürfte Michael wohl mal kurz „Full Metal Jacket“ aufführen. Mit hin können Rechtschreibfehler schon mal übersehen werden (ich bemerke sie auch oft erst

EMP

Tel.: 05 91 - 91 43 11
Fax: 05 91 - 91 43 20

EMP merchandising Handelsgesellschaft mbH, Postfach 17 21, 49803 Lingen

NEUHEITEN

Elfmania

Art. Nr.: 650150

KD 59,99 DM

Battle Field Creator

Der geniale Karten Editor für Battle Isle + Data 1 + 2. Original Programme erforderlich

650147 KD 59,99 DM

Rüsselsheim

Art. Nr.: 650127

KD 79,99 DM

S. U. B.

Art. Nr.: 650123

KD 59,99 DM

Hattrick

Art. Nr.: 650109

KD 79,99 DM

Bundesliga Manager Hattrick

(voraussichtlicher V. Ö. 17.06.1994)

Art. Nr.: 650151

KD 84,99 DM

Genesis

Art. Nr.: 650125

KD 69,99 DM

Cannon Fodder

Art. Nr.: 650096

KD 49,99 DM

Der Clou

Art. Nr.: 650114

KD 79,99 DM

World Cup '94

Art. Nr.: 650149

KD 79,99 DM

Beneath A Steel Sky

Art. Nr.: 650126

KD 59,99 DM

Micro Machines

Art. Nr.: 650122

KD 54,99 DM

UFO

Art. Nr.: 650128

DA 74,99 DM

Darkmere

Art. Nr.: 650132

KD 84,99 DM

Perihelion

Art. Nr.: 650124

KD 69,99 DM

Sensible Soccer

Art. Nr.: 650009

KD 29,99 DM

Apokalypse

Art. Nr.: 650063

DA 49,99 DM

Assassin Special Edition

Art. Nr.: 650071

DA 29,99 DM

Pizza Connection

Art. Nr.: 650110

KD 84,99 DM

Death Or Glory

Art. Nr.: 650152

KD 84,99 DM

Kolumbus

Art. Nr.: 650097

KD 84,99 DM

Scorpion Plus

760014 19,99 DM

Joystick Joypad Swift

760015 14,99 DM

Versand per Nachnahme zuzüglich 9,90 DM oder Versand per Vorauskasse zuzüglich 5,00 DM. Ab einem Lieferwert von 150,00 DM liefern wir portofrei, d. h. 5,00 DM für Porto und Verpackung entfallen. Sonderangebote gelten nur solange der Vorrat reicht und sind, wie auch alle anderen Computerspiele, vom Umtausch ausgeschlossen. Defekte Spiele werden natürlich ersetzt. Bei Bestellung erhaltet Ihr unseren 88-seitigen Hauptkatalog, prallgefüllt mit offiziellen Shirts, LP's, CD's, Videos, Computerspielen und mehr, gratis!

DA=Deutsche Anleitung, KD=Komplett Deutsch, E=Englisch, ML=Multilingual

* MICRO MAGIC *

Heiße Spiele - Starke Preise

** TEL: 02371 - 36330 **

Mo. - Do.: 10 - 18.30 Uhr Fr.: 10 - 16.00 Uhr

1869	DV	66,00
1990-93 Edition	DV	36,00
Alien Breed 2	DA	48,00
Alien Breed SE	EV	25,00
Ambermoon	DV	78,00
Anstoss	DV	66,00
Arabian Nights	DV	59,00
Assassiu SE	EV	27,00
Aufschwung Ost	DV	60,00
Award Win. Gold	DA	68,00
Battle Team	DA	66,00
- Isle Data 2	DA	48,00
BC Kid	DA	59,00
Big Sea	DA	60,00
Blaslar	DA	48,00
Body Blows Galact.	DA	50,00
Brian the Lion	DA	48,00
Bundesl. Man. Pro	DV	66,00

S.U.B.*
56,00 DM
Apocalypse
49,00 DM

Perihelion	DA*	50,00
Pinball Fantasies	DA	54,00
Pirates	EV	32,00
Pizza Connection	DV	79,00
Pools of Darkness	DV	39,00
Popu. & Prom. Lands	DA	39,00
Project X	EV	27,00
Puggsy	DA	63,00
Ret.o.t. Medusa Gold	DV*	68,00
Robinson's Requiem	DV*	62,00
Schatz im Silbersee	DV*	78,00
Second Samurai	DA	60,00
Seek & Destroy	DA	38,00
Sensible Soccer	DA	48,00
Sierra Soccer	DV*	50,00
Sim Ant	DV	39,00
Sim City Deluxe	DA	78,00
Sim Earth	DA	39,00

Elfmania*
50,00 DM

Innocent
unt. caught
66,00 DM

Burntime	DV	66,00
Campaign 2	DA	68,00
Cannon Fodder	DV	54,00
Caribbean Disaster	DV*	67,00
Chaos Engine	DA	54,00
Chartbreaker	DV*	69,00
Christoph Kolumbus	DA	72,00
Civilization	DV	75,00
Cliffhanger	DA	38,00
Cool Spot	DA	54,00
Das schw. Auge	DV	71,00
Delivery Agent	DV	37,00
Der Patrizier	DV	66,00
Dracula	DA	38,00

Fury o.the Furrries	DA	54,00
Genesis	EV	54,00
Globdule	DA	54,00
Goal!	DV	55,00
Goblins 3	DA	66,00
Gunship 2000	DA	66,00
Hannibal	DV	66,00
Hanse - Expedition	DV*	44,00
Hattrick!	DV*	66,00
Hired Guns	DA	59,00
History Line	DV	66,00
Indiana Jones 3	DV	39,00
Indiana Jones 4	DV	79,00
Innocent unt. caug.	DV	66,00
Ishar 2	DV	54,00
Jurassic Park	DV	54,00
Kingmaker	DV	66,00
Kings Quest 6	DV*	60,00
Kick Off 3	DV	---
Last Action Hero	DA*	38,00
Lemmings 2	DA	59,00
Links	EV	33,00
Lollypop	DA*	62,00
Lords of Power	DA	72,00
Lost Viking	DV	66,00
Lothar Matthäus	DV	59,00

Sim Life	DV	78,00
Simon the Sorcerer	DV	68,00
Skidmarks	DA	50,00
Soccer Kid	DA	62,00
Software Manager	DV	68,00
Space Hulk	DA	66,00
Stardust	DA	36,00
Street Fighter 2	DA	32,00
Syndicate	DV	59,00
Team 17 Col.	DA	56,00
Terminator 2 Arcad.	DA	54,00
The Manager	DV	49,00
Tornado	DA	66,00
Transarctica	DV	54,00

HAMMERPREISE ???

Desert Strike	DA	60,00
Dogfight	DA	69,00
Dune 2	DV	54,00
Eishockey Manag.	DV	72,00
Elite 2	DA	54,00
Exelent Games	DA	60,00
Eye of Beholder 1	DV	39,00
Eye of Beholder 2	DV	78,00
F-117A Nighthawk	DA	66,00
F-17 Challenge	DA	28,00
Fire & Ice	DA	48,00
Flashback	DV	60,00

Beneath
a steel
Sky
62,00 DM

Traps n Treasures	DA	61,00
Turrican 3	EV	48,00
Uridium 2	DA	48,00
UFO-Enemy Unkn.	DV*	68,00
Walker	DA	60,00
War in the Gulf	DA	69,00
Winter Sup. Sports	DA	29,00
Wiz n Liz	DA	60,00
World Cup USA '94	DV*	---
Zeppelin	DV*	66,00
Zero	DA*	59,00
Zool 2	DA	49,00

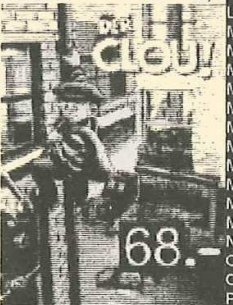

Lotus 1-3	DA	54,00
Mad News	DV*	66,00
Mad TV	DV	39,00
Magic of Endoria	DV	66,00
Manchester United	DA	62,00
McDonald Land	DA	35,00
Micro Machines	DA	48,00
Missiles over Xerion	DA	49,00
Monkey Island 2	DV	78,00
Morph	DH	49,00
Mortal Kombat	DA	54,00
Mr. Nutz	DA	49,00
Naughty Ones	DA	36,00
One Step Beyond	DA	48,00
Oscar	DA	50,00
Penthouse HN Del.	DV	54,00



Die Siedler
78.-

HAMMERPREISE !!

Amiga 1200/4000

Amiga CD 32

Amiga 1200/4000

1869	DV	69,00
Alien Breed 2	DA	56,00
Anstoss	DV	69,00
Burntime	DV	69,00
Brian the Lion	DA	51,00
Civilization	DV*	69,00
Christoph Columbus	DV	74,00
Der Clou	DV	69,00
Schatz im Silbersee	DV*	81,00
Morph	DA	63,00
Hanse die Exped.	DV*	44,00
Ishar II	DV	62,00
Pinball Fantasies	DA	56,00
Penthouse Hot Numb.	DV	63,00
Naught Ones	DA	51,00
Simon the Sorcerer	DV	81,00

Alien Breed Sp.Ed.	DA	51,00
Bubba 'n' Stix	DA	57,00
Captive II	EV	62,00
Chuck Rock 1	DA	32,00
Disposable Hero	DA	56,00
Elite II	DV	62,00
Whales Voyage	EV	57,00
Jurassic Park	DV*	62,00
Microcosm	DA	99,00
Pinball Fantasies	DA	62,00
Pirates Gold	DA	62,00
Soccer Kid	DA*	62,00
Sensible Soccer	DA	50,00
T.F.X.	DA*	68,00
Trolls	DA	56,00
ZOO!	DA	56,00

Captive II
62,00 DM

Versandkosten : 3,00 DM. Ab 250,00 DM Bestellwert Versandkostenfrei. Lieferung gegen NN+4,00 DM Zahlkartengebühr oder Vorkasse; Ausland nur gegen Vorkasse zzgl. 15,00 DM Versandkosten.
Es gelten unsere AGB. Änderung und Irrtum vorbehalten.
* = bei Drucklegung noch nicht verfügbar. MICRO MAGIC
Starenweg 2 - 58638 Iserlohn Tel. 02371 / 36330 Fax 02371 / 34503

MAILBOX

beim dritten Durchlesen), und die Herstellung selbst ist ebenfalls nicht zu vernachlässigen: Zuerst malt man eine grobe Skizze, die dann mit Bleistift ins reine gezeichnet wird. Anschließend zieht man mit Tusche oder Filzstift nach und koloriert gegebenenfalls den Strip. Jetzt muß er noch in die Farbseparation und kann dann zum Satz. Tja, der Witzfaktor mag nun Geschmackssache sein; mir persönlich gefällt der Krieger jedenfalls, und ich hätte mit Sicherheit Probleme, einen solchen Strip über längere Zeit zu machen, weil mir die Gags ausgehen würden. So, aus allen diesen Gründen verleihe ich Euch hiermit den „Joker Ehren-Button ohne Band“ – möge er Ansporn zu weiteren ruhmreichen Taten sein! wünscht Olaf Bathke aus Tönnig.

Unser Comic-Künstler Werner Regnet bedankt sich artig für Lob und Orden; er will sich ganz besonders anstrengen, um demnächst auch das Band zum Ehren-Button zu kriegen – weil er sich bei der hier üblichen Bezahlung bloß ein Hemd leisten kann, mag er es nämlich nur ungern mit der Nadel durchlöchern. So ein pingeliger Kerl! Schließlich ist die Auszeichnung (Daisy beim Frisör?) wirklich hübsch geraten, wovon sich jeder gerne selbst überzeugen darf.



DIE KARAWANEN-KRISE

In Eurer April-Nummer stand ein Testbericht zum Shareware-Adventure „Die Karawane der Siebten Dynastie“ – und

ich muß schon sagen, Ihr habt ihm ja überhaupt keine Chance gelassen! Ich bin der Meinung, daß es sich um ein wirklich gutes Game handelt, die Grafiken finde ich auch nicht übel, und zudem bekommt man noch eine (Musik-) CD und ein Handbuch für seine 39,- DM. Gerade weil es sich hier um ein Shareware-Produkt handelt, hättet Ihr dem Programm einen Bonus einräumen sollen und selbst als Vollpreisgame wäre hier eine wesentlich bessere Note angebracht gewesen! ärgert sich Boris Mechow aus Wuppertal.

Tut uns traurig, aber Deine Klage wird kostenpflichtig abgewiesen: Zunächst einmal ist ein Game entweder gut, mäßig oder schlecht – der Preis hat damit nur wenig zu tun. Die Karawane bekam nun immerhin 51 Prozent, also mehr als so mancher Vollpreistitel; außerdem steht im dazugehörigen Text zu lesen, warum das so ist.

MAN FLIEGT DEUTSCH?

Ich habe mir aufgrund einer Anzeige im Amiga Joker die beiden Games „F-15 Strike Eagle 2“ und „F-19 Stealth Fighter“ bestellt, weil sie dort als Sonderangebot beworben wurden und zumindest eine deutsche Anleitung haben sollten. Leider war das ein Reinfall, denn der F-15 ist komplett in Englisch, und beim Neunzehner fehlt die Tastaturschablone. Der Händler teilte mir telefonisch mit, daß dies normal sei, und auf meine schriftliche Beschwerde bekam ich nie eine Antwort. Nun sitze ich also vor zwei neuen Spielen, mit denen ich kaum etwas anfangen kann. Könnt Ihr mir helfen? hofft Horst Brink aus Witten.

Falls es einem wichtig ist, sollte man bei Sonderangeboten stets genau nach der Sprache fragen, da es sich hierbei meist um (englische) Restposten han-

MAILBOX

nächst ein paar passende Balereien (etwa im Stil von „Mad Dog McCree“) an den Amiga-Strand spülen.

JOKER-TV

Was Euch noch fehlt, das ist die ultimative Game-Show! Wenn Bravo mit Bravo-TV und Playtime mit Playtime-TV Leser anlocken, dann könntet Ihr das schon lange, oder? Ungefähr so müßte es aussehen: Drei Kandidaten versuchen sich gegenseitig in Grund und Boden zu zocken, und am Ende des Monats spielen die drei Besten um einen Superduper-Preis – z.B. mal ein CD³², mal'n 1200er oder auch eine Festplatte. Ihr würdet viel bekannter werden, bekämt mehr Leser, mehr Geld, und Michael hätte auch keine Mehrkosten, weil er so was ja locker selber moderieren könnte. Und ein paar Sponsoren ließen sich doch sicher ebenfalls finden... vermutet Michael Hochkirch aus Geisenfeld.

Obwohl wir nicht ganz ausschließen wollen, daß die Zeit eines Tages für eine solche Sendung reif ist, macht uns das real existierende Angebot doch wenig Hoffnung: Im von einem riesigen Verlagskonzern gesponserten Bravo-TV steckt viel, viel Geld, weshalb die Sendung auch nicht übel ist – das vergleichsweise billige

Playtime-TV... soll demnächst abgesetzt werden, und das sicher nicht ohne Grund. Wir beschränken uns vorläufig also lieber darauf, das zu machen, was wir können. Saufen, schwafeln, faulenzen...

DIE MONDSCHULD-FRAGE

- 1) Wird es ein Update mit neuen Nonnen für „BPS – The Game“ geben? Wenn ja, wo kann man es klauen?
- 2) Stimmt es, daß Brigitta eine Affäre mit Brork hat? Wo habt Ihr Brork überhaupt zum ersten Mal getroffen, und wie konntet Ihr ihn für Euch gewinnen?
- 3) Glaubt Ihr an Gespenster?
- 4) Funktioniert das CD³² auch mit Bierdeckeln? Wäre billiger und umweltfreundlicher...
- 5) Die Erde hat nur einen Mond! Ist das etwa Eure Schuld? verdächtigen uns Beavis and Butt-Head aus Schermbeck

- 1) An Datadisks wird gestrickt – im Nonnenkloster Frauenchiemsee!
- 2) Eine böswillige Verleumdung! Brigitta hat eine Affäre mit dem Krieger, während Brork im Zölibat lebt – im Nonnenkloster Frauenchiemsee, wo wir ihn anlässlich eines Tests zum Vorgänger von „BPS – The Game“ getroffen haben und mit ganzen Säcken

voller Geld bedrohen mußten, damit er gelegentlich auch für uns jobbt.

3) Ist ein Bär katholisch? Kackt der Papst in den Wald? Guck Dir doch nur einmal an, wer die Leserbriefe im PC Joker beantwortet!

4) Doch, das klappt echt prima! Und wir hätten da Bierdeckel mit den tollsten Spielen für Dich – pro Stück bloß 59 Märker...

5) Wie, die Erde hat bloß einen Mond? Und was ist mit dem Ambermoon?!

QUO VADIS, COMMODORE?

Kürzlich habe ich in der Tageszeitung gelesen, daß Commodore pleite ist. Jetzt frage ich Euch, ob der Amiga noch eine Zukunft hat? Wird es noch weitere Amiga-Produkte geben? Und wenn ja, soll ich mir dann einen A1200 zulegen, oder wird der 500er noch ein paar Jahre mit Software versorgt? Kann man den 1200er eigentlich auch an ein TV-Gerät stöpseln, und welchen Modulator braucht man dazu?

will Amir Oelman aus Preez wissen.

Zunächst einmal: Sobald Commodore wie geplant von einem finanzkräftigen Investor geschluckt wird, kann es eigentlich nur besser werden!

Die Amiga-Linie befindet sich zur Zeit ja in einer Art „zweitem Frühling“, so daß noch lange mit vielen Neuerscheinungen gerechnet werden darf – wenn auch ganz überwiegend in 32-Bit-Qualität, also etwa für den A1200. Der sich übrigens dank eingebautem Modulator von Haus aus problemlos am Fernseher betreiben läßt!

LESER, LÖSER, LASER!

Jawoll, alle, aber auch wirklich alle, dürft, könnt und sollt Ihr uns schreiben: Auch die kommende Mailbox wartet wieder darauf, mit Anregungen, Vorschlägen, Fragen, Lob und Kritik gefüllt zu werden. Und falls Euer Schrieb beim Werfen nicht an der Decke klebenbleiben sollte und deshalb auch nicht abgedruckt wird, dann habt Ihr immer noch die Chance auf eine persönliche Antwort unsererseits – nur RÜCKPORTO (Ausländer verwenden bitte Internationale Antwortscheine) muß beiliegen, der Absender muß lesbar sein, und unsere Anschrift muß stimmen. Überraschenderweise lautet sie diesmal:

**JOKER VERLAG
„MAILBOX“
BRETONISCHER RING 2
D-85630 GRASBRUNN**

Krieger



Jahrelang haben wir trainiert, um den Abonnenten die Hefte nicht nur preisgünstiger, sondern auch schneller liefern zu können – wer jetzt zuschlägt, erhält obendrein eine voll spielbare Demoversion von Black Legends ausgefuchster Strategie-Simulation „DER TRAINER“!

Das Trainingsergebnis unserer Redaktions-Mannschaft ist bekanntlich 10mal im Jahr ein neuer Amiga Joker, den man im Abo zum Preis von 9 Ausgaben, also für sportlich günstige 63,- DM (Ausland: 75,- DM), erhält. Als Schiedsrichter konnten wir die Post gewinnen, deren Briefträger die Hefte umweltfreundlich und wetterfest verpackt bei Euch vorlegen; meist noch ein paar Tage bevor sie am Kiosk landen. Doch damit nicht genug, denn wer jetzt abonniert, darf auch selber trainieren:

Jeder Neuabonnent bekommt ein voll spielbares Demo der Soccer-Simulation DER TRAINER, kann sich also gratis und höchstpersönlich von den Qualitäten des neuen Games von Black Legend überzeugen. Näheres über dieses hochkomplexe Strategical für gesellige Fußballmanager findet Ihr im Test in dieser Ausgabe, hier sei nur soviel verraten: Die Geschenk-Version bietet alle Features der Verkaufsfassung, lediglich die Spieldauer ist auf 9 Wochen beschränkt!

Beschränkt ist auch die Angebotszeit für diese Offerte, denn sie gilt nur, solange vorliegende Ausgabe aktuell ist – spurtet also noch heute mit dem ausgefüllten, fotokopierten oder abgeschriebenem Coupon zum Briefkasten! Zumal dann bei jeder Aboverlängerung ein neues Spitzendemo auf Euch wartet...

DER ABO-TRAINER

TACTICAL MANAGER

LIVERPOOL		ROY EVANS	
1	G. GOBELLAAR	GOAL	JOHN BARNES
2	J. OCKLE	MID	MID - ATTACK WINGER
3	S. NICOL	MID	DEF
4	A. JONES	DEF	DEF
5	S. EJORNEBYE	DEF	DEF
6	A. WRIGHT	MID	DEF
7	D. HUTCHISON	MID	DEF
8	J. MULLER	MID	DEF
9	H. CLOUGH	MID	DEF
10	J. BARNES	MID	DEF
11	S. MCGANAMAN	MID	DEF
12	H. HUGHES	DEF	DEF
13	A. THOMAS	MID	DEF
14	J. REYNOLDS	MID	DEF
15	T. PEECHNIK	DEF	DEF
16	A. FOWLER	MID	DEF
17	R. WELSH	MID	DEF
18	VACANT	DEF	DEF
19	VACANT	DEF	DEF
20	VACANT	DEF	DEF

FILE ACTION TABLES OPTIONS

ASTON VILLA

RECKLESS TACKLING BY DALEY
YELLOW CARD ?
KUTOWSKI IS INJURED
SHOT FROM SAMMER
SHOT FROM PEGOLE
SHOT FROM DALEY
GREAT GOAL BY DALEY

FILE ACTION TABLES OPTIONS

MANCHESTER UNITED

EVERTON

SUBSTITUTION: ON JACKSON OFF FRODSRAJEVIC
SHOT FROM KANCHELSKY'S
RECKLESS TACKLING BY HOLMES
YELLOW CARD ?
SHOT FROM COTTEE
GREAT GOAL BY COTTEE

TRAINIEREN IST GUT, ABONNIEREN IST BESSER: JEDER NEUE ABONNENT ERHÄLT GRATIS EIN VOLL SPIELBARES DEMO DER KOMPLEXEN STRATEGO-SIMULATION „DER TRAINER“!

Name & Vorname _____

Straße / Hausnummer _____

PLZ / Wohnort _____

Datum / 1. Unterschrift (bei Minderjährigen bitte Unterschrift des Erziehungsberechtigten) _____

Diese Vereinbarung kann ich innerhalb von acht Tagen bei Joker Verlag, Bretonischer Ring 2, 85630 Grasbrunn, widerrufen. Zur Wahrung der Frist genügt die rechtzeitige Absendung des Widerrufs. Ich bestätige die Kenntnisnahme des Widerrufsrechts durch meine zweite Unterschrift:

Datum / 2. Unterschrift _____

ICH BESTELLE AB (INKL.) AUSGABE: _____ / _____

ICH BEZAHLE DURCH BANKABBUCHUNG

KONTOINHABER: _____

KONTO - NUMMER: _____

GELDINSTITUT: _____

BANKLEITZAHL: _____

ICH BEZAHLE PER VORKASSE (SCHECK ODER BARGELD LIEGT BEI)

ICH BEZAHLE NACH RECHNUNGSERHALT DURCH ÜBERWEISUNG AUF POSTGIROKONTO:

NR.: 444 714 - 806 BLZ 70010080

BITTE GEBEN SIE BEI ZAHLUNGEN ODER KORRESPONDENZ IMMER IHRE KUNDENUMMER AN!

Bitte einsenden an:
JOKER Verlag • Abo - Verwaltung AJ
Bretonischer Ring 2 • 85630 Grasbrunn

WENN IHR DAS SCHÖNE HEFT NICHT ZERSCHNEIDEN WOLLT; KEIN PROBLEM: POSTKARTE MIT DEN ENTSPRECHENDEN DATEN TUT ES NATÜRLICH AUCH

SPACEWARD HO!

Vor anderthalb Jahren konnte New World Computing mit diesem SF-Strategical im Stil des Brettspielklassikers „Risiko“ am PC keine Bäume ausreißen – vielleicht gelingt's ja zur stillen Sommerzeit am Amiga?

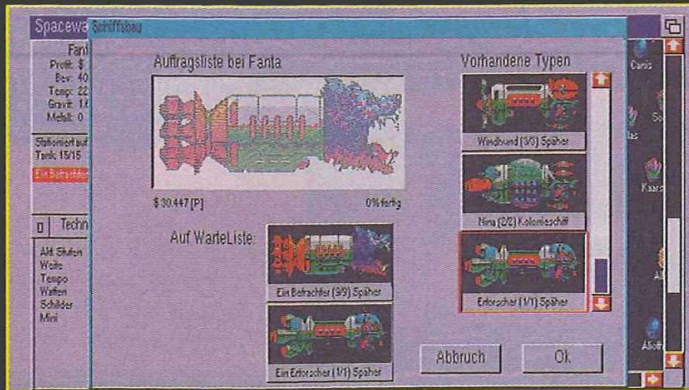

In der Raumschiffswerft

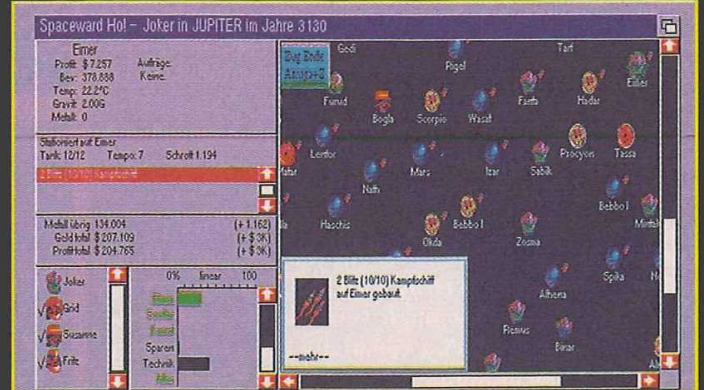

Die Weltraumkarte

Vorweg gleich der hauptsächliche Schwachpunkt dieser 1:1-Konvertierung: Das für bis zu 20 Mitspieler angelegte Game macht eigentlich nur in einem Netzwerk von miteinander verkabelten bzw. „vermodemten“ Rechnern Spaß. Es gibt zwar auch Notlösungen wie das abwechselnde Ziehen am selben Computer, doch ist das eben wirklich nur eine Notlösung – was in abgeschwächter Form auch für den Solokampf gegen die maximal 19 Computergegner gilt. Der Grund dafür liegt im stark „Risiko“-lastigen Konzept, auch wenn der Hersteller lieber eine Parallele zur Eroberung des Wilden Westens zieht:

Zunächst sind vom Strategen ein paar Vorarbeiten zu erledigen, die Struktur und Größe der zu beackernden Galaxis sowie die „Intelligenz“ der Digi-Gegner betreffen. Anschließend schenkt ihm das Programm einen Basisplaneten, auf dem er schon mal seine Raumschiffe zusammenbasteln kann, die er zum (rundenweise organisierten) Kolonisieren des Weltraums braucht. Da gibt es z.B. Forschungs-, Transport- und Kampfschiffe, doch sowohl die finanziellen als auch die Rohstoffressour-

cen sind beschränkt, die Konkurrenz macht regelmäßig Ärger, und zu allem Überflus ist es mit dem schlichten Erobern fremder Planeten nicht getan. Die frisch besiedelten Himmelskörper bleiben hier nämlich so lange reine Zuschußbetriebe, bis ihre Gravitation und die Temperatur der Atmosphäre ungefähr irdisches Niveau erreicht haben – so was kann dauern und ist manchmal sogar ganz unmöglich. Folglich muß der erfolgreiche Kolonisator zugleich ein halber Wirtschaftssimulant sein, um die Kapital- und Rohstoffvorräte möglichst effektiv für die diversen Forschungs-, Entwicklungs- und Bauaufgaben einsetzen zu können.

Was die technische Seite von Spaceward Ho! angeht, haben die Programmierer zumindest Humor bewiesen: Auf einem

AGA-Rechner läuft ihr Game nämlich mit 256 Farben, obwohl bereits die sonst verwendeten 16 Farbtönen mit bloßem Auge kaum zu erkennen sind. Viel mehr als gehobenes PD-Niveau sollte man sich von der Optik somit nicht erwarten, denn die diversen Raumschiffarten sind zwar skurril gezeichnet, doch wer einmal ihre jämmerlichen Bewegungen in der Schlacht gesehen hat, wird den (auf Wunsch) separat zu öffnenden Kampfbildschirm wahrscheinlich nie wieder antasten. Extra-Screens, Menüs und Statistiken gibt's dafür ohne Ende, trotzdem ist die Maussteuerung absolut narrensicher – eine HD-Installation wird wegen der endlosen Ladezeiten von Disk jedoch dringend empfohlen. Musik ist überhaupt keine vorhanden, der

Lautsprecher erwacht nur zu kurzen Sprachfetzen à la „Jaaa“ oder „Hüaaah“ zum Leben.

Damit ist Spaceward Ho! auch am Amiga eine zwiespältige Angelegenheit: Solisten werden sich alsbald mit Grausen abwenden, während Netzwerker vielleicht endlich das mehrspielertaugliche Strategical ihrer Träume finden... (C. Borgmeier)

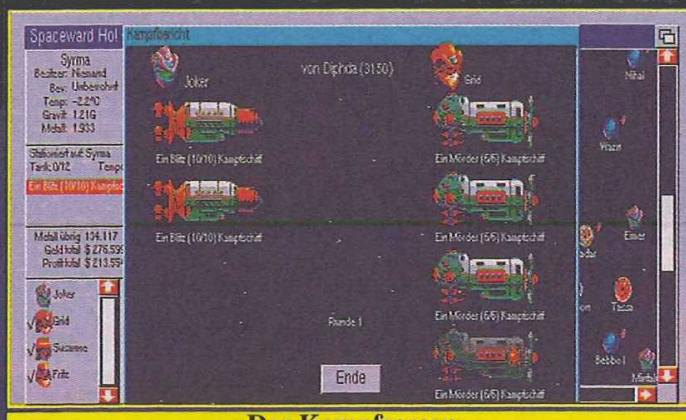

Der Kampfscreen

SPACEWARD HO!
(NEW WORLD COMPUTING)
NETZWERK-STRATEGICAL

61%
„KARG“

GRAFIK	34%
ANIMATION	18%
MUSIK	-
SOUND-FX	21%
HANDHABUNG	78%
DAUERSPASS	63%
VARIABLE: 3 STUFEN	
PREIS	DM 89,-
SPEICHERBEDARF	512 KB
DISKS/ZWEITFLOPPY	2 JA
HD-INSTALLATION	JA
SPEICHERBAR	SPIELSTÄNDE
DEUTSCH	KOMPLETT

WIR HOLEN IHNEN DIE STERNE VOM HIMMEL...



doch die Außerirdischen verlangen einen
astronomisch hohen Preis dafür

UFO
ENEMY UNKNOWN

FÜHREN SIE DIE IRDISCHE STREITMACHT IN DEN KAMPF GEGEN DEN
AUSSERIRDISCHEN TERROR

MICRO PROSE

FÜR IBM-PC UND KOMPATIBLE UND COMMODORE AMIGA

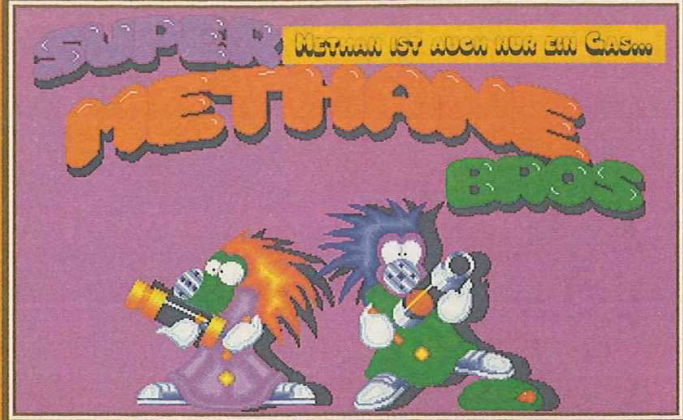

Puff und Blow sind im Plattform-Turm ihres Widersachers gefangen und müssen nun versuchen, dem 100 Screens großen Gefängnislabyrinth zu entkommen – und der Hausschlüssel wartet natürlich in der Turmspitze. Entweder allein oder in brüderlicher Gemeinsamkeit darf somit Etage um Etage unter Zeitdruck von allen Bösewichtern gesäubert werden. Die käferartigen Gegner sind ihrerseits auf die jeweils fünf Heldenleben scharf, die unsere Flüchtlinge mit ihren Methangaswummen verteidigen: Zuerst werden die Angreifer betäubt, dann saugt man die produzierte Gasblase wieder auf und klatscht die noch kurze Zeit Besinnungslosen gegen irgendein Hindernis – klar, daß die Opfer einer solchen Behandlung nicht nur den Löffel, sondern auch alle mitgeführten (Spielzeug-) Boni abgeben! Andere Extras (z.B. für mehr Tempo oder vorübergehende Unbesiegbarkeit) tauchen meist nur kurzfristig am Screen auf und müssen schleunigst

eingesackt werden. Zusatzleben verdient man sich durch fleißiges Sammeln von Punkten bzw. Spielkarten; darüber hinaus enthalten einige Abschnitte Geheimgänge, die zu Schatzkammern führen. Dazu gibt's die seit „Gauntlet“ bekannten Gegner-Generatoren, die natürlich umgehend zerstört werden sollten. Anders gesagt: Das Gameplay der Methanbrüder riecht reichlich abgestanden, hinzu kommt eine unfaire Kollisionsabfrage – und Paßwörter wären sicher auch kein überflüssiger Luxus gewesen...

Trotz der „kindgerechten“ Präsentation kommt daher so was wie Spaß selbst unter jungen Methanisten höchstens im Zweierbetrieb auf. Was übrigens auch für die gleichzeitig veröffentlichte CD-Version gilt, die sich ihr dezentes Plus an Grafik und Sound mit zehn Mark Aufpreis bezahlen läßt. (ms)

SUPER METHANE BROS.

(APACHE)

PLATTFORM-ACTION

58%
„GIFTGAS“



GRAFIK	62%
ANIMATION	64%
MUSIK	68%
SOUND-FX	62%
HANDHABUNG	59%
DAUERSPASS	55%

FÜR FORTGESCHRITTENE

PREIS **DM 69,-**

SPEICHERBEDARF	1 MB
DISKS/ZWEITFLOPPY	2 <input type="checkbox"/> NEIN
HD-INSTALLATION	NEIN
SPEICHERBAR	NEIN
DEUTSCH	ANLEITUNG



Wenig Spaß im Gas



AMIGA 1200		AMIGA CD-32	
1869	DV 64,90	7 Gates of Jambala	EV 59,90
Airbucks	EV 64,90	Alfred Chicken	DA 59,90
Alien Breed II	DA 54,90	Alien Breed/Qwak	DA 59,90
Alfred Chicken	DA 49,90	Arabian Nights	DA 47,90
Anstoss	DV 67,90	Bubba'n Stix	DA 64,90
Body Blows Galactic	DA 54,90	Castles II	EV 64,90
Burning Rubber	DA 59,90	Chambers of Shaolin	EV 59,90
Burntime	DV 67,90	Chaos-Engine	DA 59,90
Chaos-Engine	DA 47,90	Chuck Rock	DA 39,90
Civilization	DV 69,90	D-Generation	DA 49,90
D-Generation	DA 35,90	Dangerous Streets	DA 59,90
Dennis	DA 49,90	Deep Core	DA 47,90
Der Clou	DV 69,90	Dennis	DA 54,90
Diggers	DA 69,90	Disposable Hero	DA 64,90
Donk	DA 49,90	Elite II-Frontier	DV 64,90
Dynatech	DV 54,90	Fireforce	EV 59,90
Global Domination	DA 59,90	Fly Harder	DA 49,90
Int. Golf Champ.	DA 54,90	Games & Goodies	EV 49,90
Ishar	DA 59,90	Global Effect	DA 69,90
Ishar II	DV 54,90	Int. Karate +	EV 49,90
Jurassic Park	DA 59,90	John Barnes Football	EV 49,90
Morph	DA 59,90	Labyrinth of Time	EV 54,90
Naughty Ones	DV 49,90	Lemmings + Mouse	DA 64,90
Nigel Mansell	DA 64,90	Liberation	EV 59,90
Oskar	DA 47,90	Lotus Trilogie	DA 64,90
Overkill	DA 49,90	Mean Arenas	DA 47,90
Penthouse Hot Num.	DV 59,90	Microcosm	DA 99,90
Pinball Fantasies	DA 54,90	Microcosm-Lim.Ed.	DA 109,90
Robocod	DA 29,90	Morph	DA 47,90
Ryder Cup	EV 64,90	Naughty Ones	DV 54,90
Seek & Destroy	DA 49,90	Nick Faldo Golf	DA 69,90
Second Samurai	DA 64,90	Nigel Mansell	DA 64,90
Sim Life	DV 79,90	Now what I call games	DA 59,90
Simon the Sorcerer	DV 79,90	Now what I call games II	DA 59,90
Skidmarks	DA 54,90	Overkill / Lunar C	DA 54,90
Sleepwalker	DA 59,90	Pinball Fantasies	DA 59,90
Soccer Kid	DA 59,90	Pirates Gold	DA 59,90
Star Trek	EV 67,90	Psycho Killer	EV 64,90
Strategem	EV 64,90	Prey	EV 64,90
Transarctica	DA 64,90	Project-X/F-17 Chal.	DA 59,90
Trolls	DA 29,90	Robocod	DA 59,90
Whales Voyage	DV 59,90	Second Samurai	DA 59,90
When two worlds war	DA 55,90	Seek & Destroy	DA 47,90
Zool	DA 47,90	Sensible Soccer	DA 47,90
Zool 2	DA 49,90	Sim City	EV 64,90
		Sleepwalker	DA 54,90
		Summer Olympics	DA 49,90
		Super Putty	EV 49,90
		Town with no name	EV 64,90
		Trivial Pursuit	EV 69,90
		Trolls	DA 54,90
		Whales' Voyage	DV 54,90
		Zool	DA 54,90

*folgende Hardware nur gegen Vorkasse zuzüg. 30,- Versandkosten

MPEG Filme und Musikvideos	
Black Rain EV (ab 18J.)	49,90
Star Trek EV	49,90
Andrew Lloyd Webber	49,90
Cortoon Carnival EV	59,90
Bon Jovi-Keep the Faith	49,90
Top Gun EV	49,90
Nackte Kanone 2 EV	49,90
Bryan Adams	49,90
Patriot Games EV	49,90

Amiga 1200 / CD-32 Hardware +MPEG

Amiga 1200*	649,90
AMIGA CD-32*	659,90
MPEG-Module*	459,90
Mouse f. CD-32	39,90
Tastatur " "	149,90

Alle Angaben ohne Gewähr



AMIGA Es wurde Zeit für etwas völlig Neues

JUDGMENT DAY

Die wichtigste Seite des Monats

Bestell-
nahme von
9⁰⁰-18⁰⁰
Inh. M. Böcker
PREISÄNDERUNG
VORBEHALTEN

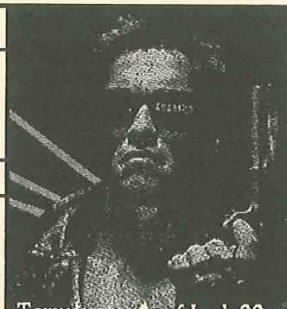

Terminatorlauf L. d. 99 -

TEL.: 07731/12248
JUDGMENT DAY
Hauptstr. 2
78224 SINGEN

FAX.: 07731
/69755

Terminatorlauf L. d. 99 -

Titel	AMIGA	Preis	Titel	AMIGA	Preis	Preishits Amiga
1869	DV	65,90	3D Pool	DA	47,90	EV 29,90
Airbus A320-American Edition	DV	83,90	3D Track Sub	DA	29,90	EV 29,90
Airbus A320-Europe Edition	DV	65,90	Azdam Family	DA	54,90	DA 39,90
Airforce Commander	DA	64,90	Air Support	DA	29,90	DA 29,90
Alfred Chicken	DA	49,90	Alien Breed - Special Edition	EV	27,90	EV 29,90
Alien 3	DA	47,90	Another World	DA	34,90	EV 29,90
Alien Breed II	DA	47,90	Aquatic Games	EV	27,90	EV 29,90
Ambermoon	DV	77,90	Assassin B - Mix	EV	27,90	EV 29,90
Anstoss	DV	65,90	A-Train	DV	49,90	EV 29,90
APCALYPSE	DA	47,90	Bards Tale 3	DA	29,90	EV 29,90
Aquaventura	DA	49,90	Batman - The Movie	EV	29,90	EV 29,90
Arabian Nights	DV	56,90	Battlechess II	EV	29,90	EV 29,90
Archer McLean Pool Billiard	DA	47,90	Battlehawks 1942	EV	29,90	EV 29,90
A - Train Cons.Set	DV	39,90	Battle Squadron	EV	29,90	EV 29,90
Aufschwung Ost	DV	54,90	Big Nose the Caveman	EV	29,90	EV 29,90
AWARD WINNERS 2	DA	64,90	Black Crypt	EV	29,90	EV 29,90
B - 17 Flying Fortress	DA	65,90	Blues Brothers	EV	29,90	EV 29,90
Bart vs.the World	DA	49,90	Bubble Bobble	EV	29,90	EV 29,90
BAT 2	DA	71,90	Budokan	EV	29,90	EV 29,90
Battle Isle Data Disk 2	DA	47,90	California Games II	EV	29,90	EV 29,90
Battle Team	DA	65,90	Celica GT4 Rally	EV	29,90	EV 29,90
BENEATH A STEEL SKY	DV	69,90	Combat Air Patrol	DA	39,90	EV 29,90
BIG SEA	DV	59,90	Crazy Cars 3	DA	29,90	EV 29,90
Bill's Tomato Game	DA	54,90	Crash Rock II	DA	29,90	EV 29,90
Bitmap Brothers Collection 1	DA	53,90	Creatures	DA	39,90	EV 29,90
Blastar	DA	47,90	Cruise for a Corpse	DA	34,90	EV 29,90
Body Blows Galactic	DA	47,90	Crystal Kingdom Dizzy	DA	39,90	EV 29,90
BRION THE LION	DA	49,90	Eye of the Beholder	EV	29,90	EV 29,90
BUBBA TV STIX	DA	49,90	Eye of the Beholder II	DV	49,90	EV 29,90
Bundesliga Man.Prof.2.0	DV	65,90	F-15 Strike Eagle II	DA	34,90	EV 29,90
Burntime	DV	65,90	F-15 Combat Pilot	EV	29,90	EV 29,90
Campaign II	DA	69,90	F-7 Challenge	DA	34,90	EV 29,90
Cannon Fodder	DA	53,90	F-19 Stealth Fighter	DA	34,90	EV 29,90
Chaos-Engine	DA	47,90	F-29 Retaliator	EV	29,90	EV 29,90
Civilization	DV	74,90	Face Off	EV	29,90	EV 29,90
CLIFFHANGER	DA	44,90	Fighter Bomber	EV	29,90	EV 29,90
Cool Spot	DA	53,90	Future Quest	EV	29,90	EV 29,90
Cosmic Spacehead	DA	47,90	Future Wars	EV	29,90	EV 29,90
Crazy Sports Football	DA	53,90	Gem-X	EV	29,90	EV 29,90
CHRISTIPH KOLUMBUS	DV	71,90	Go for Gold	EV	29,90	EV 29,90
Curse of Enchantia	DA	74,90	Graban Taylor Soccer	EV	29,90	EV 29,90
Cyberpunks	DA	54,90	Grand Prix Circuit	EV	29,90	EV 29,90
Das Schwarze Auge	DV	74,90	Great Courts II	DA	29,90	EV 29,90
Dennis-The Menace	DA	49,90	Gunboat	EV	29,90	EV 29,90
Der Patrizier	DV	65,90	Gunship	DA	29,90	EV 29,90
DER CLOU	DV	69,90	Harboal	DA	29,90	EV 29,90
Die Siedler	DV	77,90	Heroes Quest	EV	29,90	EV 29,90
Disposable Hero	DA	47,90	Hill Street Blues	EV	29,90	EV 29,90
Dogfight	DA	67,90	Honda RVF	EV	29,90	EV 29,90
Donk	DA	47,90	Hot Numbers-Penthouse	DA	39,90	EV 29,90
Dreamlands	DV	53,90	Joyles Book of Games	EV	29,90	EV 29,90
Dune II	DV	53,90	Joyles Book of Games II	EV	29,90	EV 29,90
Dun.Master & Chaos str.back	DV	59,90	Kudson Hawk	DV	39,90	EV 29,90
Dynablastar	DA	59,90	Indiana Jones 3/Adv.	DV	39,90	EV 29,90
Dynatech	DV	53,90	Indianapolis 500	EV	29,90	EV 29,90
Eishockey Manager	DV	71,90	Jack Niclas Golf	EV	29,90	EV 29,90
Elite II-Frontier	DV	53,90	Jaguar XJ220	EV	29,90	EV 29,90
Elysium	DV	65,90	James Pond	EV	29,90	EV 29,90
Epic	DA	59,90	John Madden Football	EV	29,90	EV 29,90
F-117 A Nighthawk	DA	67,90	Kings Quest	DA	34,90	EV 29,90
F1	DA	59,90	King's Quest 2	DA	34,90	EV 29,90
FANTASTIC ADV. DIZZY	DA	49,90	Nights of the Sky	EV	29,90	EV 29,90
FATMAN	DA	49,90	Last Ninja 2	EV	29,90	EV 29,90
Fantastic Worlds	DA	74,90	Last Ninja 3	EV	29,90	EV 29,90
Fire and Ice	DA	47,90	Leisure Suit Larry	DA	34,90	EV 29,90
Flashback	DV	59,90	Leisure Suit Larry 2	DA	34,90	EV 29,90
Formula One Grand Prix	DA	77,90	Lethal Weapon	DA	34,90	EV 29,90
Fury of Furries	DA	53,90	Links	DA	34,90	EV 29,90
Genesia	EV	53,90	Lonheart	DA	34,90	EV 29,90
Global Dimination	DA	64,90	Lombard RAC Rally	EV	29,90	EV 29,90
GLOBDULE	DA	53,90	Loom	EV	29,90	EV 29,90
			Lotus II	EV	29,90	EV 29,90
			M1-Tank Platoon	EV	29,90	EV 29,90
			Manchester United Europe	EV	29,90	EV 29,90
			Maniac Mansion	EV	29,90	EV 29,90
			Microprose Soccer	DA	29,90	EV 29,90
			Midwinter 2	DA	34,90	EV 29,90
			Nascar Challenge	EV	29,90	EV 29,90
			Nightshift	EV	29,90	EV 29,90
			Ninja Remix (Last Ninja 1)	EV	29,90	EV 29,90
			North & South	EV	29,90	EV 29,90
			One Step Beyond	EV	29,90	EV 29,90
			Operation Stealth	DA	34,90	EV 29,90
			Operation Harrier	DA	29,90	EV 29,90
			Oriental Games	DA	29,90	EV 29,90
			Panza Kick Boxing	DA	29,90	EV 29,90
			Parza Kick Boxing	DA	29,90	EV 29,90
			PEPE Hammer	EV	29,90	EV 29,90
			Pictionary	EV	29,90	EV 29,90
			Pinball Magic	DA	29,90	EV 29,90
			Piranha	EV	29,90	EV 29,90
			Pirates	EV	29,90	EV 29,90
			Police Quest	DA	34,90	EV 29,90
			Populous Edition	EV	29,90	EV 29,90
			Polvermorgner	EV	29,90	EV 29,90
			Premlera	EV	29,90	EV 29,90
			Prince of Persia	EV	29,90	EV 29,90
			Project-X Special Edition	EV	27,90	EV 29,90
			Push Over	DA	27,90	EV 29,90
			Quak	EV	27,90	EV 29,90
			Quest for Glory	EV	34,90	EV 29,90
			Rainbow Islands	EV	29,90	EV 29,90
			Railroad Tycoon	DA	49,90	EV 29,90
			RBI 2 Baseball	DA	29,90	EV 29,90
			RoboCop II	DA	29,90	EV 29,90
			Robin Hood (Knox)	DA	29,90	EV 29,90
			Robin Hood - Legends Quest	EV	29,90	EV 29,90
			Robocop 3	EV	29,90	EV 29,90
			Saint Dragon	EV	29,90	EV 29,90
			Shadowlands	EV	29,90	EV 29,90
			Shadow of the Beast 3	DA	34,90	EV 29,90
			Silent Service II	DA	49,90	EV 29,90
			Sink or Swim	EV	29,90	EV 29,90
			Sim Ant	EV	29,90	EV 29,90
			Sim Antly	DA	49,90	EV 29,90
			Sim Earth	DV	49,90	EV 29,90
			Space Quest	DA	34,90	EV 29,90
			Squad	EV	29,90	EV 29,90
			Sunt Car Racer	EV	29,90	EV 29,90
			Storm Master	EV	29,90	EV 29,90
			Street Fighter II	EV	29,90	EV 29,90
			Strike Fleet	EV	29,90	EV 29,90
			Supercars	EV	29,90	EV 29,90
			Supercars II	EV	29,90	EV 29,90
			Super Monaco Grand Prix	DA	29,90	EV 29,90
			Super Space Invaders	EV	29,90	EV 29,90

solange Vorrat reicht

Syndicate Amiga 54,90

OSCAR

Oskar 500 / 1200 / CD-32
42,90 / 45,90 / 49,90

TROLLS

Trolls 500 / 1200 / CD-32
29,90 / 29,90 / 49,90

KINTOPP MARKE PSYGNOSIS: VOM

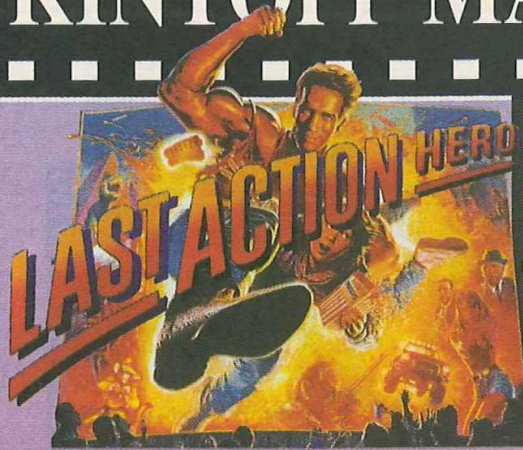

An den Kinokassen mußte sich Schwarzeneggers letzter Actionheld der Urgewalt von Spielbergs Dinosauriern beugen – und das Spiel zum Film fällt gegenüber der Genrekonzurrenz ebenfalls ab.

Wie bei der sechs Monate alten SNES-Version hat man die Story des kleinen Danny, der zwischen der Realität und der Zelluloid-Welt seines Idols Jack Slater hin- und herpendelt, zum derben Prügel-szenario umgestaltet: Der Spieler begleitet das ganz ansehnlich gezeichnete Arnie-Sprite durch horizontal scrollende Hinterhöfe und Lagerhallen, um die meist im halben Dutzend angreifenden Schergen des fiesen Mr. Benedikt aufzumischen. An und für sich keine schlechte Sache, denn am Amiga war dergleichen ja seit „Final Fight“ nicht mehr zu sehen. Nur leider macht das Gameplay hier bald schlapp! So beherrscht unser Held bloß sechs Standardhiebe bzw. -tritte, Special Moves oder gar höhere Luftakrobatik fehlen komplett. Als einzige „Besonderheit“ gibt es Kisten mit frischer Energie oder Zusatzleben, ansonsten tut sich herzlich wenig: Ständig prügelt man auf dieselben Lederfrauen, Messerstecher oder Axtschwinger ein und legt sie mit derselben Angriffstaktik flach. Für Abwechslung sind höchstens die Endgegner gut, welche man im leichtesten Schwierigkeitsgrad allerdings binnen zwei Stunden erledigt – wenig robuste Kontrahenten, bis zu fünf Heldenleben und vier Continues machen's möglich.

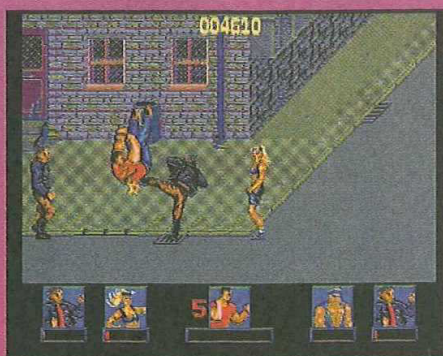

Der letzte Klopper...

Man muß also schon Durchhaltevermögen besitzen, um sich durch alle fünf Levels zu prügeln. Die farbarmen Szenarios sind nämlich an Tristesse kaum zu überbieten, den kleinen Gegnersprites hat man nur wenig Animationen zukommen lassen, und Slater bewegt sich viel zu langsam; oft kann man sich allein wegen der trägen Steuerung nicht mehr rechtzeitig verteidigen. Gelingen ist bloß die Heavy Metal-Begleitung, im übrigen hat der Titel schon recht: Diese Digi-Keilerei ist wirklich so ziemlich das Letzte.



Das ist noch eins der schöneren Szenarien

LAST ACTION HERO

(PSYGNOSIS)

PRÜGEL-ACTION

44%

„KRAFTLOS“



GRAFIK	42%
ANIMATION	44%
MUSIK	73%
SOUND-FX	48%
HANDHABUNG	52%
DAUERSPASS	42%

VARIABLE: 4 STUFEN

PREIS DM 49,-

SPEICHERBEDARF	1 MB
DISKS/ZWEITFLOPPY	2 JA
HD-INSTALLATION	NEIN
SPEICHERBAR	NEIN
DEUTSCH	ANLEITUNG

Dreimal das gleiche Leinwand... ihre Karriere in Cinemascope, Konsolen-Screen umgesetzt unter Psygnosis jetzt zum Budget...

DRACULA

Mit dem gleichnamigen PC-Adventure hat dieses actionreiche Jump & Run eigentlich nur den Titel gemein – mit der grauenhaften Versoftung für das Super Nintendo leider sehr viel mehr...

Der Spieler schlüpft in die Rolle des Vampirjägers Jonathan Harker, um dessen von Dracula entführte Braut Mina zu befreien. Dazu muß Jonathan neun düster gezeichnete und horizontal scrollende Miniwelten (Kneipe, Kerker, Schloß etc.) abblättern und dort alle Särgel per Fußtritt zerstören. Der mit vier Bildschirmleben präparierte Sargsucher

wird via Stick durch die mit diversen Türen und Treppen abgetrennten Räumlichkeiten gesteuert. Die dort zuhauf herumwuselnden Ratten, Spinnen, Fledermäuse, Zombies und Vampire putzt man mittels Fausthieben und Fußtritten weg – was nicht besonders schwerfällt, weil sie stereotyp ihrer vorgezeichneten Bahn folgen. Wer trotzdem Probleme beim Monsterklatzen hat, kann zudem kleine Kreuze aufsammeln



Särgel pflastern seinen Weg

ACTIONMOVIE ZUR MOVIEACTION

Format: Alle Games begannen wurden dann von Sony auf den sind dank der Konzerntochter in Amigavision erhältlich.

DRACULA

und abfeuern, daneben dürfen energiespendende Blutkonserven und Schlüssel für die Türen eingesackt werden. Eine Infoleiste am unteren Rand gibt unterdessen Auskunft über die verbleibende Lebensenergie, den Kreuzvorrat sowie die Anzahl der noch aufzuspürenden Särge.

Die nicht gerade umfangreichen Levels sind sich frappierend ähnlich, dasselbe gilt für die ziemlich dämlich agierenden Unholde. Zusätzlich geschmälert wird die Motivation von diversen Bugs, darüber hinaus darf man in Ermangelung einer Speicheroption nach dem Aushauchen des letzten Jägerlebens wieder ganz von vorne anfangen. Um wenigstens ein bißchen Lob zu verteilen, sei auf die ordentliche Steuerung und die akzeptable Soundkulisse hingewiesen. Aber gegen Meister des Genres wie etwa „Flashback“ oder „Prince of Persia“ ist Dracula sozusagen ein blutiger Laie...

DRACULA (PSYGNOSIS)	
PLATTFORM-SARG	
56% „OHNE BISS“	
GRAFIK	60%
ANIMATION	60%
MUSIK	65%
SOUND-FX	61%
HANDHABUNG	68%
DAUERSPASS	54%
FÜR FORTGESCHRITTENE	
PREIS	DM 49,-
SPEICHERBEDARF	1 MB
DISKS/ZWEITFLOPPY	2 NEIN
HD-INSTALLATION	NEIN
SPEICHERBAR	NEIN
DEUTSCH	ANLEITUNG

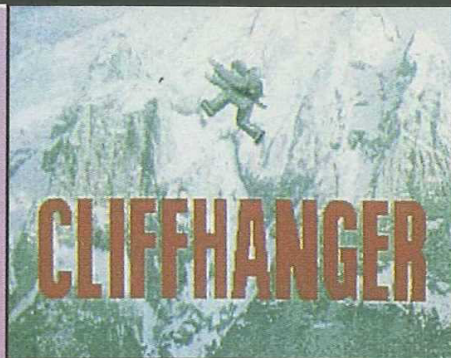

Läßt man den kaum vorhandenen Spielspaß mal beiseite, konnte die Mega CD-Fassung des Stallone-Streifens zumindest mit aufwendiger Grafik glänzen – im Amiga-Gebirge herrscht dagegen in jeder Hinsicht Not & Elend!

Rambo ist hier nicht Rambo, sondern Gabe Walker, der für das FBI geklautes Geld aufklauben muß, welches durch einen Flugzeugabsturz schön gleichmäßig in den Rocky Mountains verteilt wurde. Dabei ist auf dem sieben Levels großen Klettermassiv genau eine gute Idee zu finden, nämlich der „thermodynamische Energiebalken“: Wenn das Heldensprite zu lange auf einem Fleck verharret, erfriert es, weil es (wie Sly im Film) den Berg im sportlich-legeren Kurzarmhemd erklimmen will. Der Rest ist größtenteils seit anno Tobak bekannt, man kann also springen, sammeln, zuschlagen und schießen, sich später auch an Seilen entlanghangeln und zum Aufwärmen (= Energie aufladen) Geldscheine verbrennen. Außerdem sind ein Mini-Inventory für Bergsteigerschuhe etc. sowie eine Continuefunktion nach Verlust der drei Leben vorhanden.

Wir empfehlen ja öfter mal ein Probe-spielchen vor dem Kauf, aber hier ist eher die Vereinbarung eines Rückgaberechts mit dem Verkäufer anzuraten! Gründe dafür gibt's wie Schnee in den Alpen, deshalb nur eine kleine Auswahl: Der einzige „Reiz“ des läppischen Gameplays be-



The plane crashes in the high crags of the Rocky Mountains. The terrorists survive and send out a fake mayday message...

Sollte da etwa ein C64-Emulator im Spiel sein?!

steht im millimetergenauen Hüpfen, für den Wiederanpiff nach einem Lebensverlust sind nur wenige Startstellen vorgesehen, das Intro besteht lediglich aus ein paar SW-Standbildern, und was die Gesamtpräsentation angeht, so erreicht gerade mal die Begleitmusik das heute übliche Durchschnittsniveau. Von den alten Psygnosis-Großtaten ist dieser Totalreinfall jedenfalls weiter entfernt, als die Filmgangster es von der Kohle waren... (rl/md/mm)

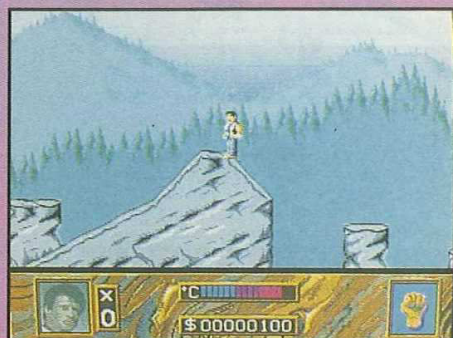

Der Abgrund ruft...

CLIFFHANGER (PSYGNOSIS)	
KLETTER-BERG	
29% „VOLL ABGESTÜRZT“	
GRAFIK	48%
ANIMATION	44%
MUSIK	55%
SOUND-FX	48%
HANDHABUNG	32%
DAUERSPASS	26%
FÜR GEÜBTE	
PREIS	DM 49,-
SPEICHERBEDARF	1 MB
DISKS/ZWEITFLOPPY	1 NEIN
HD-INSTALLATION	NEIN
SPEICHERBAR	NEIN
DEUTSCH	ANLEITUNG

Top 100

Sagenhafte Qualitäts-Neuheiten hier und jetzt zum Direktbestellen!

Komplett mit Anfänger-Bedienung und deutschen Service-Anleitungen

- Nur neueste Programme
- Ausgezeichnete Qualität
- Alle Disks selbststartend
- Für Einsteiger und Profis geeignet
- Alles frisch von internationalen Copy-Partys oder direkt vom Programmierer



Anwenderprogramme Szenen-Demos

Jede Disk nur 5,50 DM

Die besten Programme aus dem Low-Cost-Bereich, die Qualität der Programme ist vielfach sogar besser als teure Originalsoftware zum Preise von 50-200 DM!

Bei umfangreichen Softwarekomplexen mit mehreren Disks steht der Preis hinter dem Programm. Alle anderen Disks ohne Preisangabe kosten nur 5,50 DM!

Spiele, Spaß und Erlebnisse

- 001 Amos Paint
002 DPaint Praxis
003 Malkurs
004 Sprite Maker
005 AREXX
210 Adress Master
211 Amiga Base
006 Amiga Test
007 Astronomie
212 Comp. Lexikon
008 Cross
009 Data Easy
010 Deluxe Copy
011 Star Demomaker
213 Anfänger Kurs
011 HD Toolbox
214 Dos Acces
012 Diagramm Profi
013 Exotic Ripper
014 HD/Disk-Menü
015 Icon Disk
016 Juke Box
215 Lottol Pro
216 Label Maker
017 Main Actor
218 Disk Track Editor
019 Magic Menü
020 Messenger
021 M-More
022 Disketten Retter
023 Objekt Editor
217 Pro Tracker 2.95
218 Packer-Pack
305 Quadra Comp.
306 Run It
219 Scramble Deluxe
307 Giga Übersetzer
024 Super Dashboard
025 Top Timer
026 Turbo Title
220 Data Master
221 3D Demo
308 Alpha & Omega
027 Chip Shop
028 D.A.N.E.
222 Demo-Coll. 1
223 Demo-Coll. 2
224 Demo-Coll. 3
029 Exodus
030 Flower Power
031 Fr. Revenge
225 Freedom
032 Irak Demo
226 Lemmings Horror
033 Multi Megamix III
402 Oddysey
227 Peace of Mind
034 Protracker Musik
309 Skizzo Demo II
035 Song Book
403 Speed
036 Substance
037 The End
038 Trickfilme
039 Virtual Dr. II
- Sehr aufwendiges Malprogramm mit kompletter Icon-Steuerung. Ausführlicher Kurs zur Arbeit mit DPaint: Wie entsteht eine Grafik? Erlernen Sie, wie man professionell Logos und Hintergründe entwirft. Kreieren Sie kinderleicht Ihre Traumsprites für Ihre Spiele usw...! Mit zahlreichen Tools, Schnittstellen, Libs und Hilfen. Mit Serienbrief-, Umschlag/Etiketten-, Überweisungsdruck. 10,- DM Verwalte Videos, Adressen, schreibt Rechnungen usw...! 10,- DM Testet Speichermedien (Disk, Platte), ob technische Defekte vorliegen. Berechnet und stellt grafisch genaue Sternkarte zu jedem Datum dar. Mit allen denkbaren Computerfachbegriffen für den Einsteiger. 10,- DM Errechnet komplexe Kreuzwörter mit eigenen Wörtern. SUPER!!! Datenverwaltung zur Verwaltung aller denkbaren Sachen. Workbenchkopierprogramm. Kopieren und Arbeiten gleichzeitig möglich. Umfangreiches Demomaker-Set für High-End-Grafik-Musik-Demos. 20,- DM Was ist Shell? Die Grundbedienung des Amigas... Sauber erklärt. 10,- DM 12 starke Programme organisieren und manipulieren jede Festplatte. Kopiert Files, zeigt Bilder, spielt Musik, verwaltet alle Shell-Befehle... 10,- DM Erstellt Kurven-, Balken-, Tortendiagramme für Übersichten und Mathematik. Der High-End-Profi-Ripper für alle Soundmodule und Diskripper. Eigene musik- und scrolltextuntermalte Menüs in null-komma-nix gemacht. Randvoll mit neuen, teilweise animierten Icons für die Workbench. Erstellen Sie Musikkdisks mit tollen Menüs und vielen Sound-Einstellungen. Vollautomatische Zahlenermittlung und umfangreiches Lottarchiv. 10,- DM Beschriftet 3,5"-Disks mit Text und Grafik. **Arbeite nach WYSIWYG!** 10,- DM Erstellt komfortabel Animationen bis 16,7 Mio. Farben. Bedienerfreundlich. Spitzen Diskmonitor zum Ändern von Disketten und Kopierschutz! Pulldown-Menügenerator für eigene Programme von der WB abrufbar. Erzeugt Text-Boot-Intros im Bootblock. **Kein Speicherverlust auf der Diskette.** Elegantes Anzeigen, Scrollen und Ausdrucken von beliebigen Texten. Prüft, repariert und validiert Disketten, Festplatten und andere Medien. Erstellt 3D-Farbobjekte für IFF-Bilder, Programmierer und Demos. **DER Musikeditor mit neuen Funktionen und jetzt für ALLE Amigas. 10,- DM** Power P., Titanic P. (Packt auch überlange Files) und T.Imploder. 10,- DM Profi-Musiktracker kompl. ico gesteuert. Sehr einfache Bedienung. 15,- DM Erhöht die Kompatibilität vieler PRG auf A600, A1200, A4000! 15,- DM Verschlüsselt jedes Programm mit Ihrem Passwort. 10,- DM Englisch-Übersetzungs-Paket mit ca. 30.000 Vokabeln. 3 Disks 15,- DM Zeigt alle Amiga-Funktionen live als laufendes Zeitdiagramm (Herzkurve) an. Terminkalender mit toller Grafikführung für Privat- und Geschäftsleute. Zum problemlosen Untertiteln von Videofilmen. Mit Zeitplan. Universaldatei für alle Zwecke. Für Vereine, Videos, Sammlungen... 10,- DM Wahnsinnswelt der 3D-Vektorgrafik in Echtzeit. 2 Disks 10,- DM Trickfilm in der U-Bahn und auf Flugzeugträger. 3 Disks 15,- DM 26 mit dem Chip erzeugte perfekte Lieder. Plus 3 Gratisdemos!!! Komplexes Megademo von Kefrens mit Musik und Grafik zum Weinen. 5 Top Demos wie Terminal Fuckup von Sanity oder D. v. Alcatraz! 10,- DM 6 Demos von den berühmtesten Gruppen wie Animators, Scoopex! 10,- DM Anarchy Demo, Splash II, Virtual Dreams I und 3 weitere Demos! 10,- DM Riesen Vektor-Vogel fliegen durch Berge. Mit sehr schönen Bildern. Anarchy entführt in eine Futurerealdast aus Vektorgrafik und vielen Effekten. **Menschen werden mit Motorsägen zerstört!** usw. Ab 18! Eines der besten Megademos mit dutzenden Erlebnissen. 2 Disks 10,- DM **Saddam Hussein gegen USA** im lustigen Panzertrickfilm. **Lemmings** werden auf der Bühne blutig zerhackt. Ab 18! 10,- DM (1,5 MB) Musikmix aus aktuellen Pop-Hits. 10 Minuten lang. Mit super Grafik. Bester Amiga-Trickfilm im Weltraum. 45 Min. Spielzeit!!! 5 Disks 20,- DM Film (5 Min.) mit Raumschiff Enterprise und weiteren Animationen. 10,- DM 7 besonders gute Musikstücke (30 Min.) zum Anhören oder Benutzen. Wilder Techno-Mix mit riesem Grafikfeuerwerk. 4 Disks, 20 Min.! 15,- DM Brisante Musiken mit sehr viel Action. Tolles Menüdesign. Einfach Spitze! High-Tech-Musik-Video-Clip mit Tunnelfahrten, Anim...! 4 Disks 20,- DM 30 Min. Kamerafahrt durch Computerraum, Juggler, Fraktalberechnung...! 13 Lieder bieten 1 Stunde Musikpower für jeden Geschmack. 3 traumhafte, bunte Trickfilme mit Comicfiguren für Kinder. Dieses Traumdemo werden Sie so schnell nicht vergessen. WAHNSINN!

- 050 New Lemmings 25 komplett neue Levels stehen zur Auswahl. Viele neue Funktionen.
051 Lemmingoids Vom Himmel fallende Lemminge werden gnadenlos abgeballert.
200 Lemm. Olympiade 100m-Lauf, Speerwurf, Skateboard, Schwimmen... 2 Disks 10,- DM
052 Operation Lemm. Blutiges Baller-Kriegs-Spiel mit Wahnsinnsgrafik. Nur für Erwachsene!
053 Brettspiele I Mühle und Dame mit ansprechender Grafik.
300 Brettspiele II Gammon, Monopoly, Schach, TicTacToe und YaZee! 15,- DM
054 Mensch ärgere... ...Dich nicht ist die perfekte Computerumsetzung des bekannten Spiels.
055 Scräbel Top Umsetzung mit fast 10.000 Wörtern. Eigene Wörter einbaubar.
056 5 mal 5 Originalspiel der **Sat1-TV-Show**. Mit sehr schöner Grafik.
201 Super Schach Mit Spitzengrafik und sehr Spielstark. Braucht 4 MB Ram und Kick 2.0! 10,-
057 Calippo Fresser Das bekannte Langnese-Game mit eiskalten Action/Geschick-Spielen.
058 Punica Oase Abenteuerspiel: Harry Hopp zwischen Räubern, Labyrinth und, und...
059 Snack Zone Riesen Abenteureradventure auf der Suche nach der BI-FI-Produktion.
060 Karamalz Cup **Eishockey für 1-4 Spieler. Top Grafik III Länderauswahl mit Hymnen.**
061 VL - Das Spiel Erleben Sie in Traumgrafik ein Suchabenteuer der Spitzenklasse.
062 Elefanten Originalspiel herausgegeben vom WWF: Grafik-Dschungel-Abenteuer.
063 Aztec Challenge **Die Umsetzung vom C64:** 7 Abenteuer-Geschicklichkeitss-Missionen.
064 Battle Cars II Verfolgungsjagd in Echtzeit-3D-Vektorgrafikstadt. Sehr realistisch.
065 Blocks Denkspiel: Ordnen und schieben von farbigen Bausteinen. Mit Leveleditor.
066 Bomb Pac Ein PacMan-Spiel mit Bombenlegen, Falltürren und div. Extrafunktionen.
067 Conquest & Dom. Grafikstrategiespiel um Geld, Macht und Krieg.
202 Cracken kostet... Grafikabenteuer für Pseudo-Cracker. 2 Disks 10,- DM
068 Das Erbe II Nachfolger des tollen Unweltspiels **Vom Bundesumweltministerium**
203 Dr. Mario Das bekannte tetrisähnliche Superspiel mit Pillen. 10,- DM
069 Dragon Tiles Ähnlich dem bekannten Spiel Shanghai, nur mit besserer Grafik.
070 Exon Kniffliges Denkspiel mit verschiebbaren Symbolsteinen.
071 Ach Ja Tolles Wörterraten und für jung und alt. Super deutsches Menüdesign.
072 Megaball II Wahnsinns-Breakout-Spiel mit brillanter Grafik und perfektem Sound.
073 Parandroid II **Die Top Umsetzung: Klassiker vom C64: Roboter im Raumschiff.**
204 Popeye Tolle C64-Konvertierung. Brisantes Jump'n'Run-Game.
074 Riskant Original RTL-Gameshow mit über 3000 Antworten. 10,- DM
075 Sky Chase Action-Flugzeug-Ballerei für 1-4 Spieler. Top Aufmachung!!!
076 Slot Cars 1-4 Spieler fahren durch ein Labyrinth, doch einer überlebt nur.
077 Shanghai '93 Das bekannte Shanghai-Spiel mit vielen neuen Spielsteinen. **SUPERHIT!!!**
078 Super Pacman'92 Traumvariante mit riesen Spielfeld und digitalisierten Stimmen.
079 Super Puzzle Lustige Bilder in 20 bis 40 Teile zerlegt bieten tollen Spaß für alle.
080 Super Tron Mit Hindernisblöcken, die alle verschiedene Effekte auslösen.
205 Tetris Pro Das beste Tetris, was es für den Amiga zur Zeit gibt!!! 10,- DM
081 Die Simpsons Mit Originalstimmen und vielen Geschicklichkeitsspielen.
082 Tonga Lustiges Jump'n'Run-Game in der Steinzeit. Gut für Kinder geeignet.
083 Top Secret 5 geheime Missionen sind zu erfüllen. Sehr lustig und prima für Kinder.
084 Ultima Das phantastische Spiel, was sich jahrelang auf dem C64 bewährt hat.
085 Willi Wurm Mit Profigrafik und viel Action. Lustiges Wurmspiel für 1-2 Spieler.
086 Wonderlana Kinderspiel ähnlich Super Mario mit sagenhaft brillanter Grafik.
301 Game-Pack 1 Nebula (Action), Cardory (Memory), 5.Kolonie (Krieg), Beast 15,- DM
302 Game-Pack 2 Extreme Viol. (Blutiges Kriegsspiel), Universal C. (Strategie) 15,- DM
303 Game-Pack 3 Blaster (Action-Ballerspiel), Schlumpfjagd (blutig, brutal) 15,- DM
400 Porno Poker Mit **Animationen** und echten **Stimmen**. Ab 18! 2 Disks 20,- DM (1,2 MB)
304 Sex Tetris Das bekannte Spiel mit neckischen Hintergrundbildern. Ab 18! 15,- DM
206 Total Fire Hubschrauberkampf im totalen Krieg. Rambo/Green Beret-Mix! 10,- DM
087 Jurassic Parallax Wahnsinns Bildershow mit Musik und Beschreibung brianter Urtiere.
088 Alf Disk Erleben, sehen und hören Sie den lustigen Alf wie im Fernsehen.
207 Cindy Perfekte, hochauflösende 100%-Erotikfotos von Cindy. 10,- DM
089 Garfield Show Viele lustige, bunte Bilder des kleinen Helden.
090 Hyper Bilder 17 Profibilder mit Musik und einem tollen Menü von Kefrens.
091 Military Show Heiße Fotos von Panzern, Flugzeugen und Hubschraubern.
092 NASA Show Brillante Fotos aus dem Weltraum in 4096 Farben.
093 Op. Täuschungen Sie werden die Verdrehtheit der Bilder nicht verstehen können.
208 Porno Puzzle Zahlreiche Bilder zum Zusammenpuzzeln. Ab 18! 10,- DM
209 Reality Show Exklusivfotos von Rettungseinsätzen, Unfällen und Bränden. 10,- DM

- P102 Jump'n'Run-Games
P016 Musik-Modul-Pack
P028 Druckertreiber Pack
P029 1000 Instrumente
P030 Radarfallen Deutschland
P031 Programmierer Paket
P035 Mathematik pur
P036 Welt-Geo-Paket

Mr. Munk, Bounder, Colgate Jumpgel (Der Top Hit), Baldy, Amiga-Boulder Dash (C64/Amiga-Grafik+Leveleditor) und mehr... 39,-
8 Disketten randvoll mit Musikstücken im Noisetracker-Format. Von weltweiten Topmusikern aus der Demo-Szene! Traumhaft! 39,-
Über 100 verschiedene Druckertreiber auch exotischer Art bringen Ihren Drucker bestimmt zum Drucken. 19,-
Ca. 1112 Instrumente, Soundeffekte, Stimmen (Politiker) und Naturgeräusche in höchster Qualität für alle Musikprogramme. 39,-
Das Superverzeichnis vieler deutscher Radarfallen mit genauen Standorten, Betriebszeiten und Geschwindigkeitsangaben. 19,-
Zahlreiche C-Sources und Assembler-Sources, C-Compiler, Assembler, Linker, Sector ED (Diskettenmonitor), ML-Monitore...!!! 19,-
Matrix, Funktionszeichner, 3-Satz, Pro Calc (Voll wissenschaftlicher Rechner), R.O.M. (5 Mathe-Themen zur Auswahl.) 29,-
Erdkunde III, Klimaerfassung, Road Route (Gibt Wegbeschreibung/Entfernung deutscher Orte), Länderraten! 19,-

Erotik Dreams



Erleben Sie die schönsten Hits der besten Erotik- und Pornoshows der letzten Zeit. Und das in bester Fotoqualität. Bricante Stellungen für harte Männer lassen die richtige Stimmung aufkommen. Bitte legen Sie bei Ihrer Bestellung eine Kopie Ihres Ausweises oder eines anderen Altersnachweises bei. Der Versand erfolgt diskret in **neutraler Verpackung!**

Super Hit

Erotik Dreams (10 Disks) **Best.-Nr. P005 49,- DM**
 Erotik Dreams plus (15 Disks) **Best.-Nr. P006 69,- DM**

Schmaus Paket



Do the Bartman (Viele Simpsons-Bilder, freche Simpsons-Sprüche und natürlich das Lied), Creep Show (Knallige und sehr gruselige Horrorshow), Crazy Comics, The Simpsons (Tolle Trickfilme), Museum (Alcatraz bietet brillante Bilder wie "Astronauten" mit Musikuntermalung), Techno Track II (Technomusik mit musiksynchronem Grafikpower), Gravenreuth (Bilder von seinem Grab), Manta Witze, Beverly Hills 90210 (Mit original Musik und fotorealistische Bilder der Schauspieler), und mehr...
Best.-Nr. P017 39,- DM

Das bieten nur wir:

- Alles Exklusivprodukte, die nur bei uns zu bekommen sind.
- Brandneue Software direkt vom Programmierer oder von internationalen Copy-Partys!
- Meist deutsche Programme.
- Deutsche Service-Anleitungen.
- 100% Virenschutz.
- Garantierter 24h-Liefertakt.
- Alle Disketten sind selbst-startend.
- Alle Disketten sind auch für Einsteiger geeignet.
- Jeden Monat komplette Aktualisierung.
- Geprüfte Qualitätsdisketten.
- Volle Error-Freiheit durch 4-Fach Quadra-Hyping-Copy.

Mallander Computersoftware

Römerstr. 29 46395 Bocholt

Sofortbestellung
02871 / 18 51 15
 24-Stunden-Lieferservice bis direkt vor Ihrer Haustür

FAX: 02871 / 18 61 50

Bestellen Sie formlos per Brief/Postkarte, rufen Sie uns an oder schicken Sie uns ein Fax. Bestellungen bis 15:00 Uhr werden noch am selben Tag abgeschickt

Verandkosten:
 Inland Vorkasse: 5,- DM
 Inland Nachnahme: 8,- DM
 Ausland NUR Vorkasse: 15,- DM

Viruskiller Pack perfect

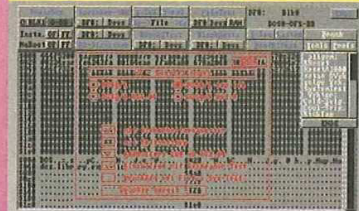

Virus Checker (Wacht ständig während des Arbeitens im Hintergrund), Schwarzkopfkiller (Der einzige Sofortkiller gegen den gefährlichen Saddam-Virus, repariert auch zerstörte Disks), BootX, VT-Schutz (Virus Tool - siehe Foto), Virus Workshop (Ganz neuartiges Schutzprogramm gegen über 350 Viren direkt aus der Hackerszene!) Dazu gibt's über 200 Seiten Informationen über alle Viren: Erkennen von Viren; arbeitsweise der Viren und reparieren von Datenzerstörungen. **Immer alles aktuell.**
Best.-Nr. P018 29,- DM

Repair Pack

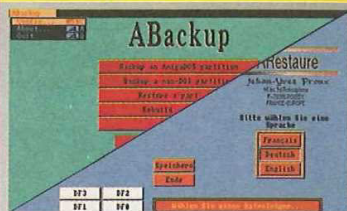

Irgendwann ist's jedem mal passiert: Plötzlich ist ein sehr wichtiges Programm nicht mehr lesbar; ob durch Staub oder durch einen Virus zerstört: Jetzt muß man das Repair-Pack zur Hand haben! Mit Speed-Test, Fix-Disk, Sys-Info, Amiga-Backup (Festplattensicherung), Restaurierung, MIPS und Disk Salve II können Sie versehentlich formatierte Disks oder gelöschte Files komplett zurück holen. Read/Write- oder Checksum-Errors werden problemlos beseitigt. Auch hardwaremäßig haben Sie das ganze System unter Kontrolle.
Best.-Nr. P019 29,- DM

Disktool/Copy-Pack



Sanity Copy (Vom Szenen-Profi-Programmierer: **Schnellste und sicherste Kopierprogramm für den Amiga.** Verwaltet bis zu 10 Ram-Disks und kodiert Disketten), Burstnibbler (Kopiert Disketten mit Kopierschutz), Directory Utilitie, Safe Copy (MS-Dos-, Atari-, Index-, B.T.-, Code-Copy, kann Disks formatieren, zerstören und reparieren), Multi Tool II (File-Copy ähnlich DirOpus zum Verwalten, Kopieren und Ändern von Programmen), Security (Passwortschutz) und weitere Disk/Copy-Programme.
Best.-Nr. P027 39,- DM

Büro-Perfect-Pack



Nutzen Sie den Amiga als professionelle Arbeits-hilfe im Büro: Star Amiga Plan (Tabellenkalkulation mit zig Berechnungsformeln und Darstellungs-kurven), Calc (Wissenschaftlicher Rechner), Hyper Adress (Adressenverwaltung), Micro Base (Um-fangreiches Datenbankprogramm), Text Plus (Aus-gereifte Textverarbeitung, Foto), Business Paint (Erstellt Präsentationsgrafiken), Bankformular Druck (Direktes Bedrucken von Überweisungen usw...), Terminkalender, Terminerinnerer und weitere Bürosoftware.
Best.-Nr. P021 49,- DM

Demomaker-Pack professionell



Jetzt können Sie endlich Ihre eigenen Intros, Demos oder Letters mit brillanter Qualität selber erstellen! Keine Programmierkenntnisse erforderlich. Intro Maker, Fonteditor, Super-Writer, IFF-Master, Deluxe Boot, Geisterschrift, Demo Creator, Scroll Editor, Ghostwriter, Bootblock Champion, Look (Erstellen Sie eigene Diskettenmagazine), Anleitung-Generator, oder was halten Sie vom Red Sector Letter Writer direkt aus der Szene. Legen Sie los und kreieren Sie tolle Demos mit ganz neuen Effekten.
Best.-Nr. P015 69,- DM

Demo/Szenen-Pack aktuell



Demo-Pack aktuell
 Erleben Sie auf 10 randvollen Disketten die besten Neuerscheinungen aller atemberaubender Grafik/Musik-Szenen-Demos. Jeden Monat erscheint ein neues Paket. Stundenlanger Musikgenuß, wahnsinns Echtzeit-Trickfilme durch Raum und Zeit, unvorstellbare Grafikspektakel erwarten Sie jeden Monat auf's Neue! Sie werden es nicht glauben können, was der Amiga wirklich an Grafik und Musik zu bieten hat.
Best.-Nr. P001 39,- DM



Szenen-Pack aktuell
 Alle Angaben wie im Demo-Pack aktuell, nur tummelt sich hier auch noch andere Szenensoftware wie Diskmagazine, Musikdisks, Bildersoftware oder auch Szenen-Anwenderprogramme oder Spiele.
Best.-Nr. P002 39,- DM
Sie können auch unser monatliches Demo/Szenen-Abo für nur 25,- DM nutzen. Kündigung ist jederzeit möglich. Fordern Sie zuerst den kostenlosen Abo-Reservierungsschein an!

Label Pack



Druckprogramme aller Art zum Beschriften von Disketten, Kassetten oder Videos. Beispiele: Audio Kassetten Cover Editor, Label Maker 1.5 (Arbeite nach dem WYSIWYG-Prinzip. Sie sehen auf dem Bildschirm also alles genauso, wie es später ausgedruckt wird), Etiketten-Master, Super Return Labels, Video-Label-Master (Mit Verwaltung und Sortierung der Videotitel. Saubere Einteilung in viele verschiedenen Rubriken wie Action-, Western-, Erotik-Filme, Einfach SUPER!)

Best.-Nr. P032 19,- DM

Die Besonderheit bei uns: Alle Programme sind auf allen Amigas (auch A1200 & A4000) voll lauffähig!

Musikpaket



Mit dem Pro Tracker 3,2 (Foto) erhalten Sie das beste und umfangreichste Musikprogramm für den Amiga. Weitere Musikprogramme wie MED, Wondersound (Elektronische Soundeffekte), Intui Tracker und der Sound Monitor bieten sinnvolle Ergänzungen. Mit dem Perverter sind Sie in der Lage, verschiedenste Musikformate untereinander zu konvertieren. Der Deli Tracker spielt Musik von über 50 verschiedenen Formaten ab und mit dem Power Ripper "klauen" Sie sich jede Musik nach einem Reset aus dem Speicher.
Best.-Nr. P033 39,- DM

DTP-Bilder Pack



DTP-Bilder-Pack 1
 Über 1200 s/w-Bilder in allen Größen für alle gängigen Mal-, Grafik- und DTP-Programme. Z.B. für DPaint, Becketext oder Page-Stream. Alle Bilder sind sauber nach Themen (Tiere, Menschen, Autos, Planeten, Sport, Medien, Computer, Piktogramme...) sortiert.
Best.-Nr. P024 39,- DM

DTP-Bilder-Pack 2
 In diesem Paket erwarten Sie weitere 3000 ganz neue Bilder, die natürlich nicht im Paket 1 vorhanden sind. Greifen Sie am besten sofort zu.
Best.-Nr. P025 49,- DM

DPaint-Pic-Pack
 Auf 6 übervollen Disketten erhalten Sie unzählige Bilder mit 16-4096 Farben in den unterschiedlichsten Auflösungen. Alle Bilder stammen von Profi-Grafikern aus der Demo-Szene und sind mit jedem Mal-, Grafik-, oder DTP-Programm nutzbar. Nutzen Sie die Bilder als Elemente für Ihre Animationen oder Grafiken: Fantasy, Bäume, Menschen, Autos, Drachen, schöne Frauen oder Urlaubsschafren.
Best.-Nr. P054 39,- DM

DPaint-Pic-Pack

Fontpakete



Riesen-Fontpaket
 Sie erhalten über 500 Zeichensätze im original Amiga-Format!!! Die Größe der Fonts liegt zwischen 5 und 150 Punkten. Brauchbar für alle gängigen Text/Mal/Grafik/DTP-Programmen.
Best.-Nr. P013 39,- DM
Color-Fontpaket
 Tolle farbige Fonts (Foto) ebenfalls im Standard-Amiga-Format. Bestens für DPaint geeignet.
Best.-Nr. P009 39,- DM
Pagestream-Fontpaket
 Hochwertige hochauflösende Fonts direkt für Pagestream.
Best.-Nr. P010 Top Preis 29,- DM

CINEMABILIAS CINEMASCOPE COMPETITION

Glamour, Glitter & Grauen

Die Traumfabrik läßt grüßen: Bei diesem Preisausschreiben im Breitwandformat kann man kein einziges Computerspiel gewinnen – aber viele tolle Raritäten rund um die Leinwand, die nicht nur Kinofans entzücken!

Obwohl hier alles ein bißchen anders ist als sonst, wollen wir doch ganz normal mit der Vorgeschichte beginnen: Der Bremer Versandhändler Cinemabilia (Martinistr. 57, 28195 Bremen, Tel.: 0421/174900) hat gerade seinen neuen Katalog Nr. 7 mit über 12.000 verschiedenen Artikeln herausgebracht. Darin findet man VHS-Videos, Laserdisks, Filmplakate, Starfotos, Soundtracks, Modellbausätze und überhaupt so ziemlich alles, was irgendwie mit Film und Kino zu tun hat. Besonders für Sammler ist das weitgefächerte Sortiment eine wahre Fundgrube, denn bei vielen Titeln ist neben der deutschen Fassung auch das (meist englische oder amerikanische) Original lieferbar; dazu gibt's seltene Einzelstücke, Hintergrundmaterial und Merchandising-Artikel aller Art. Und ein paar der köstlichsten Köstlichkeiten im riesigen Cinemabilia-Angebot könnt Ihr hier gewinnen!

Eine komplette Auflistung der Preise haben wir uns ausnahmsweise gespart, weil wir dazu 85 Einzelposten anführen müßten – in Fortunas Füllhorn finden sich z.B. je zehn „Jurassic Park“-Rucksäcke, „Star Trek“-Fanbücher und „Robocop 3“-Plakate. Stark sind auch die Gesichtsmaske von Freddy Krüger („Nightmare“), seine messerscharfen Handschuhe, Jasons Gesichtverschönerer („Freitag, der 13.“), das Buch zum Film „Werner – Beinhart“ oder die Darth Vader-Armbanduhr („Star Wars“). Auch „Star Trek“-Videos und Dinosaurier-Modellbausätze sind reichlich vorhanden; dieses Schatzkästlein strotzt also nur so von cineastischen Leckereien!

Nun sollt Ihr aber noch erfahren, welcher Weg nun zum großen Kinoglück führt. Dafür können schon zwei Wörter genügen, vorausgesetzt, sie bilden die richtige Antwort auf unsere

PREISFRAGE: WIE HEISST DER REGISSEUR VON JURASSIC PARK?

Alles andere sollte jetzt kein Problem mehr darstellen: Wir erwarten Eure Postkarte bis zum 8.7.1994 (Einsendeschluß!), die Mitarbeiter von Cinemabilia, des Joker Verlags und der Rechtsweg sind ausgeschlossen. Allen übrigen Hollywood-Fans wünschen wir natürlich viel Glück und gute Unterhaltung!

Joker Verlag
„Cinemabilia Competition“
Bretonischer Ring 2
D-85630 Grasbrunn

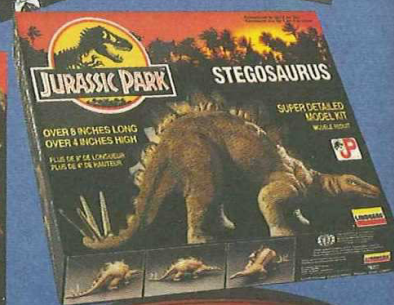

85 HEISSE RARITÄTEN
FÜR CINEASTEN
ZU GEWINNEN!

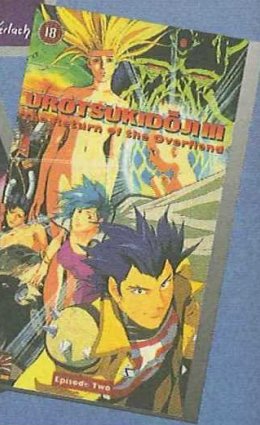
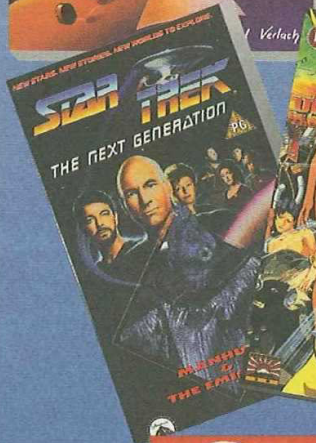
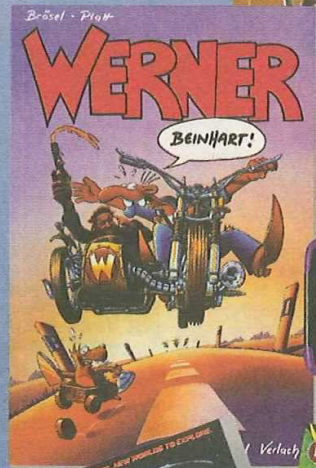
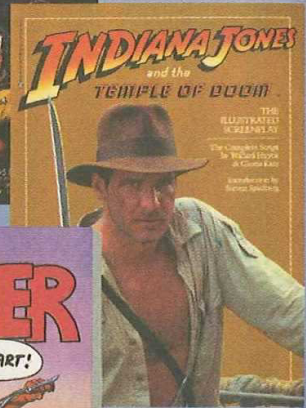
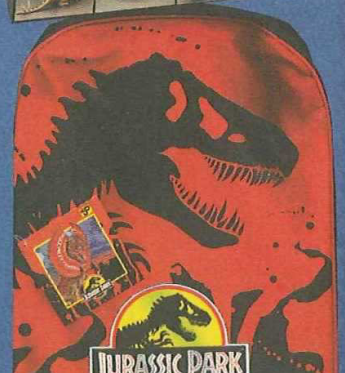

HOL DIR DEN JOKER INS REGAL!

NEU

JOKER



ALS EXKLUSIVE SAMMLER-EDITION MIT EINEM HANDSIGNIERTEN VORWORT VON MICHAEL

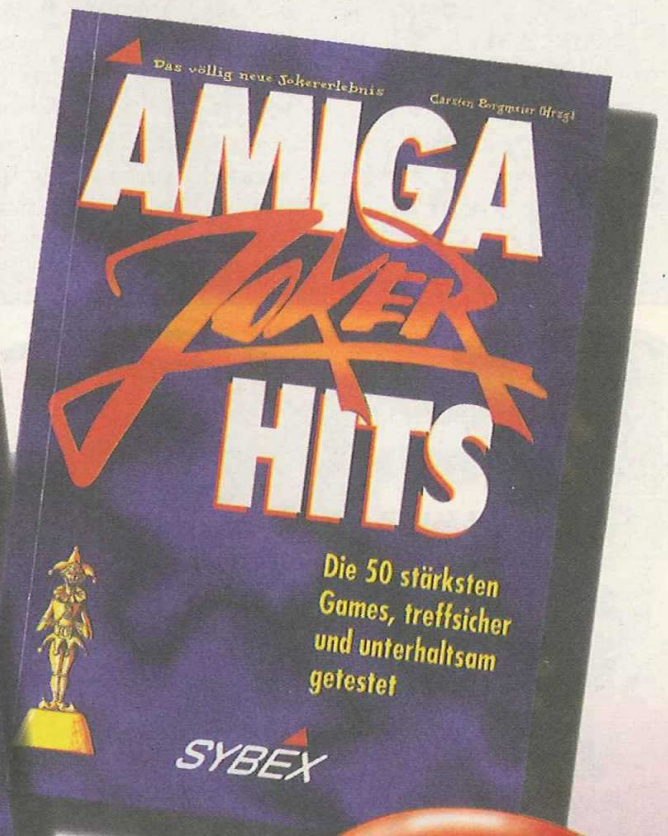

39,80 DM pro Buch

SONDERSERVICE FÜR JOKER-LESER:

Wer es auf seiner Bestellung vermerkt, erhält die durchgehend farbig gedruckte, inhaltlich aktualisierte und mit vielen Fotos ausgeschmückte Sammlung der größten Joker-Highlights mit einer persönlichen Widmung von seinem Lieblings-Redakteur!

Bestelladresse:

Joker Verlag · „JOKER SHOP“ · Bretonischer Ring 2 · 85630 Grasbrunn

(Nachnahmesendung ist nur im Inland möglich, bei Vorkasse (Geld oder Scheck liegt bei) bitte 5.- DM Postgebühren im Vorhinein zuzahlen)

Immer wieder tut sich um diese Jahreszeit das große, dunkle, böse Sommerloch auf und verschlingt einen satten Teil der Spieleproduktion. Okay, an saisonal schwankende Neuerscheinungen sind wir inzwischen gewöhnt – aber was hat das mit Euren Hitlisten zu tun?!

Offenbar eine ganze Menge, denn sobald die Sonne am Himmel lacht, weinen wir über kaum veränderte Charts Eurerseits: Auch im Sommer 94 präsentieren sich die Leser-Favoriten mal wieder ohne nennenswerte Verschiebungen gegenüber der Vornummer, bloß im unteren Bereich sind ein paar (auch nicht mehr ganz neue) Neuzugänge zu verzeichnen. Es kann aber natürlich sein, daß es sich hier nur um die Ruhe vor dem Sturm handelt, denn auf der Verkaufsseite der Medaille stehen mit „Pizza Connection“, „Beneath a Steel Sky“ und anderen vielversprechenden Kandidaten die Chartbreaker schon Gewehr bei Fuß! Bis diese Newcomer sich freilich in die Dauertabellen („Top Seller des Jahres“ und „Die großen 10“) vorgearbei-

tet haben, werden noch etliche Liter Weißbier durch durstige Redakteurskehlen fließen. Inzwischen könnte man sich die Zeit daher getrost mit ein paar kurzweiligen Hüpficals vertreiben, von denen wir weiter unten einige besonders gelungene aufzählen. Nur unser Redaktions-Gruftie Joe fliegt, wie aus den „Personal Favorites“ ersichtlich, auch bei Sonnenschein lieber durch den dunklen Weltraum – vermutlich, weil Gebißträger beim Hüpfen immer so auf ihre fal-fen Beiffer achten müffen... Na, egal. Denn springende Jünglinge hin und greise Piloten her, der schönste Teil unseres heutigen Sommerfestes ist wieder einmal die traditionelle Verlau..., äh, Verlosung. Oder will hier etwa jemand allen Ernstes andeuten, daß Games wie

1 x Donk
1 x Hannibal
1 x F29 Retaliator

keine Sünde wert seien? Will keiner andeuten, gell? Zumal Ihr ja nicht einmal zu sündigen braucht, um so ein starkes Spiel kostenlos abgreifen zu können – obwohl wir darüber noch einmal mit uns reden ließen, zumindest, was den weiblichen Teil der Leserschaft angeht. Nein, nein, vergeßt das bitte wieder, denn eine Postkarte mit Euren momentanen Lieblings-Progis (1200er-Versionen bitte kennzeichnen) genügt vollkommen! Wir tauchen dann wieder ab in die Kartenflut, ermitteln durch Zählung die „Top Twenty“ des nächsten Hefts und lassen bei der Gelegenheit gleich Fortuna nach den glücklichen Gewinnern fischen.

Tja, bleibt nur noch zu erwähnen, daß Ihr es getrost notieren dürft, wenn Euch einer der drei Preise als Angelköder besonders ins Auge gestochen hat („Aua!“). Eine passende Briefmarke auf dem Schrieb wäre aus postalischen Gründen ebenfalls kein Fehler, Euren Absender sollten wir lesen können, und unsere Adresse dürft Ihr nicht vergessen, weshalb wir sie als kleine Gedächtnisstütze nachfolgend notiert haben. Alsdann: Wer nach Preisen angelt, sündigt nicht! Und noch was: Wer zusätzlich sündigt, hat mehr vom Leben! Und schließlich: Petri Heil!

Joker Verlag
„Up & Down“
Bretonischer Ring 2
85630 Grasbrunn

UP & DOWN

DIE LAUNIGSTEN HÜPFER

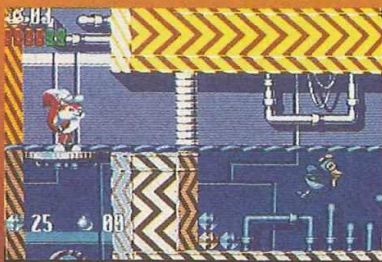

1. MR. NUTZ	85%
2. SOCCER KID	85%
3. THE CHAOS ENGINE	85%
4. B.C. KID	85%
5. ZOOL	83%
6. COOL SPOT	81%
7. PUTTY	81%
8. ZOOL 2	80%
9. TRAPS'N'TREASURES	80%
10. JAMES POND 2 (CD ³²)	78%

DIE GROSSEN 10



1. (1) BUNDESL. MAN. PROF.	36
2. (2) INDIANA JONES IV	27
3. (4) EISHOCKEY MAN.	22
4. (3) WING COMMANDER	19
5. (5) ANSTOSS	19
6. (6) DIE SIEDLER	14
7. (7) MONKEY ISLAND II	4
8. (8) GOAL!	3
9. (9) TURRICAN 3	3
10. (10) THE CHAOS ENGINE	2

TOP SELLER DES JAHRES

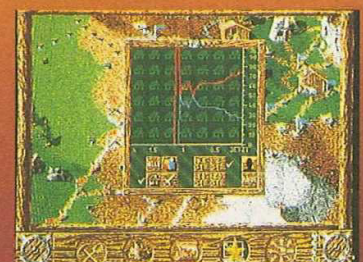

1. (1) DIE SIEDLER	
2. (2) WING COMMANDER	
3. (3) ANSTOSS	
4. (4) EISHOCKEY MANAGER	
5. (5) ELITE II	
6. (7) SYNDICATE	
7. (9) GOAL!	
8. (8) MORTAL KOMBAT	
9. (6) LEMMINGS 2	
10. (-) AMBERMOON	

PERSONAL FAVORITES

Papa Joe

1. ELITE II
2. AMBERMOON
3. PINBALL FANTASIES
4. PIZZA CONNECTION
5. DER CLOU! (A 1200)



TOP TWENTY



1. (2) DIE SIEDLER
2. (4) ANSTOSS
3. (2) BUNDESLIGA MANAGER PROF.
4. (5) EISHOCKEY MANAGER
5. (8) WING COMMANDER
6. (9) INDIANA JONES IV
7. (12) SYNDICATE
8. (10) CIVILIZATION
9. (6) CANNONFODDER
10. (7) ELITE II
11. (3) TURRICAN 3
12. (13) DUNE 2
13. (16) GOAL!
14. (11) HISTORYLINE
15. (14) BURNTIME
16. (17) MONKEY ISLAND II
17. (-) MORTAL KOMBAT
18. (18) AMBERMOON
19. (-) STREET FIGHTER 2
20. (-) MICRO MACHINES

TOP TEN: A1200



vors. Tor...	Hamburger SC	0:0
...Gewühle im Strafraum...	SC Nürnberg	
...Fiesenchance für	Eintracht Dor.	0:0
Schießelbein!	VEB Karl-Marx	
Tooooooor!	TSV Köln	0:0
1:0 Schießelbein	FC Kaiserslaut.	

1. (1) ANSTOSS
2. (7) SIMON THE SORCERER
3. (6) BODY BLOWS GALACTIC
4. (-) ALIEN BREED 2
5. (3) BURNTIME
6. (2) STAR TREK
7. (4) PINBALL FANTASIES
8. (5) 1869
9. (8) THE CHAOS ENGINE
10. (9) OSCAR

TOP SELLER



1. (1) DIE SIEDLER
2. (3) CANNONFODDER
3. (-) PIZZA CONNECTION
4. (7) ANSTOSS
5. (-) BENEATH A STEEL SKY
6. (6) ELITE II
7. (-) APOCALYPSE
8. (-) DARKMERE
9. (2) CHRISTOPH KOLUMBUS
10. (-) MONOPOLY



CRACK

Eigentlich hätte das große Outing ja schon in der letzten Ausgabe stattfinden sollen, aber aus aktuellem Anlaß hat Dr. Freak sein Interview mit dem 25jährigen Ex-Cracker Markus Wiederstein verschoben. Schwamm drüber, denn heute wird gebeichtet!

?: Markus, wann, wie und womit fing der illegale Abschnitt deines jungen Lebens an?

MW: Da muß ich ungefähr 14 Jahre alt gewesen sein. Es ging damals noch am 64er ab, später hatte ich auch einen Amiga – in dieser Szene war ich dann allerdings nicht mehr so aktiv.

?: Und wann war deine große Zeit?

MW: Am aktivsten war ich in den Jahren 85 und 86. Damals war ich bei den Gruppen FLASH, PBA und FEDERATION AGAINST COPYRIGHT, die alle wie verrückt crackten und kopierten, wodurch wir sämtliche 64er-Programme mit als erste in Europa hatten. Ende 1988 habe ich mich dann aus der aktiven Szene zurückgezogen, seither organisiere ich nur noch Parties, genauer gesagt, unsere RADWAR-PARTIES in Heinsfeld. Über die letzte hat der Joker ja erst vor zwei Ausgaben berichtet.

?: Stimmt, aber verweilen wir noch ein bißchen in der ferneren Vergangenheit. Wie haben denn eure Arbeitsmethoden ausgesehen, seinerzeit war die Technik ja noch nicht so weit entwickelt wie heute?

MW: Richtig, da praktisch keine bezahlbaren Modems existierten, haben wir ausschließlich Mail Trading gemacht, also alles auf dem normalen Postweg erledigt. Das allerdings weniger innerhalb Deutschlands, sondern vor allem mit den ausländischen Gruppen.

?: Was hat dich eigentlich besonders an der Sache gereizt?

MW: Wenn ich mich recht erinnere, war ich an den Spielen selbst gar nicht so sehr interessiert! Viel stärker hat mich die Möglichkeit fasziniert, auf diese Weise Leute aus Dänemark, Norwegen, Kanada oder den USA kennenzulernen, was mir ohne den Computer wahrscheinlich nie gelungen wäre. Das ist

schon lustig, wenn man zwei-, dreimal die Woche Post aus aller Herren Länder kriegt, außerdem passierten da auch ganz witzige Sachen.

?: Dann erzähl uns doch was aus deinem Anekdotenschatz!

MW: Ich habe zum Beispiel mal so lange mit meinem dänischen Tauschpartner telefoniert, daß darüber meine Pizza im Ofen verkohlt ist. Mann, war ich deswegen sauer – doch zwei Tage später kam plötzlich per Kurier eine Pizza aus Dänemark an! Natürlich war die inzwischen völlig kalt, aber der Mensch freut sich trotzdem über so eine nette Geste. Auch sonst haben wir uns gegenseitig öfter kleine Souvenirs zugeschickt, teilweise sind daraus sogar richtige Computerfreundschaften entstanden. Vielleicht ist es ja das Alter, aber ich habe überhaupt das Gefühl, daß damals alles viel lockerer zugeht als heute; auch wenn wir uns auf den berühmten Parties in Venlo trafen, hatten wir immer eine Menge Spaß zusammen.

?: Das klingt alles so wunderbar entspannt – hattest du denn nie Ärger mit deinem illegalen Hobby?

MW: Na klar hatte ich den! Ich gehörte gleichzeitig ja auch zum festen Redaktionsstamm der Commodore-Zeitschrift RUN – und als mir dabei zufällig mal ein Original in die Hände fiel, ist mir das, na, sagen wir „irgendwie aus den Fingern geglitten“. Als dann zum Zeitpunkt der offiziellen Markteinführung bereits eine Raubkopie davon herumgeisterte, kriegte das irgend jemand beim Verlag spitz, und ich war draußen aus dem Geschäft!

?: Hattest du auch schon Besuch von den grünen Männchen?

MW: O ja, 1988 machte die Polizei sogar eine ausgewachsene Hausdurchsuchung bei mir. Wenn man sich's genau

überlegt, war es sowieso bloß eine Frage der Zeit, bis die Ordnungshüter bei mir auftauchen würden, weil ziemlich viele Leute meine Adresse hatten. Und genauso ist es dann ja auch passiert. Dahintergesteckt ist die Firma Ariolasoft (später United Software, zwischenzeitlich ganz weg von Fenster – Euer Doc), die als Anwalt den berühmten Freiherrn von Gravenreuth hatte. Auf meinen Namen sind sie bei einer anderen Hausdurchsuchung gestoßen, denn ich war damals eigentlich schon ausgestiegen aus der Szene. Aber so 30 oder 40 Kopien lagen immer noch bei mir rum, und dazu gehörten leider auch ein paar Games von Ariola...

?: Wie viele Jahre Knast hast du für deine Schandtaten abgesessen?

MW: Och, das Verfahren wurde eingestellt, und ich bekam sogar meine Disks zurück – samt einem Siegelzeichen der Kripo!

?: Hegst du deshalb noch einen geheimen Groll gegen den berühmten Szene-Anwalt?

MW: Überhaupt nicht, ganz im Gegenteil: Wir verstehen uns prächtig!

Wieso sich ein Ex-Cracker prächtig mit Deutschlands oberstem Piratenjäger versteht, was Markus noch alles in der Szene erlebt hat und weshalb er letztlich ausgestiegen ist, das alles und mehr erfahrt Ihr im nächsten Heft!

Euer

DR. FREAK

I WANT YOU

VERSAND 99

Jetzt anrufen und bestellen: (0 24 03) 2 11 88 MONTAG - FREITAG: 9.00 - 18.30 UHR · JÜLICHER STRASSE 53 - 55 · 52249 ESCHWEILER

AMIGA 500 / 600 / 2000

1869	V	64,99
A - Train	V	79,99
A - Train Construction Kit	V	39,99
AA Ancient Art of War i.t.Skies	A	39,99
Airbus A 320 Europa	V	64,99
Alfred Chicken	A	47,99
Alien 3	A	47,99
Alien Breed 2	A	47,99
Alien Breed Special Edition	A	24,99
Ambermoon	V	79,99
Anstoss	V	64,99
Apocalypse	A	47,99
Assassin Special Edition	A	26,99
Aufschwung Ost	V	54,99
B 17 Flying Fortress	A	39,99
B.C. Kid	A	47,99
Ballistic Diplomacy	V	35,99
Bart versus the World	A	47,99
Battle Isle 1 Datadisk 2	A	47,99
Battle Team (Battle Isle+Data)	V	64,99
Battle Isle 2	V	79,99*
Big Sea	A	59,99
Bob's Bad Day	A	54,99
Body Blows Galactic	A	47,99
Brian the Lion	A	47,99
Bundesliga Manager Prof.2.0	V	64,99
Burntime	V	64,99
Campaign 2	A	64,99
Cannon Fodder	A	54,99
Cardiacc	A	26,99
Caribbean Disaster	V	64,99*
Chaos Engine	A	47,99
Chartbreaker	V	i.Vorb.*
Christoph Kolumbus	V	74,99
Chuck Rock - Son of Chuck	A	47,99
Civilization	D	77,99
Cliffhanger	A	35,99
Combat Air Patrol (C.A.P.)	A	59,99
Cool Spot	A	54,99
Cool World	A	64,99
Cosmic Spacehead	V	47,99
Crash Dummies	A	47,99*
Crazy (Brutal Sports) Football	A	54,99
Cyberpunk	A	54,99
Darkmere	V	59,99
Das schwarze Auge (1 MB)	V	74,99
Deliverly Agent	V	35,99
Der Clou	V	64,99
Der Patrizier	V	64,99
Der Schatz im Silbersee	V	79,99*
Die Siedler	V	79,99
Disposable Hero	A	47,99
Dogfight	A	64,99
Donk	A	47,99
Doofoos	A	47,99
Dracula	A	35,99
Dune 2	V	54,99
Dynatech	V	54,99
Eishockey M. Limited Edition	V	79,99
(inkl. Videokassette der Eishockeysaison 92/93)		
Eishockey Manager	V	74,99
Elfmania	A	47,99*
Elite 2 - Frontier	V	54,99
Elysium	V	64,99
Eye of the Beholder 2	V	79,99
Eye of the Storm	V	64,99
F17 Challenge	A	26,99
F-117 A Nighthawk	A	64,99
F-19 St. Fighter (ANGEBOT)	A	32,99
Fantastic Dizzy	V	47,99
Fighter Bomber	A	24,99
Flashback	V	59,99
Formular One Grand Prix	A	77,99
Fury of the Furries	A	54,99
Genesis	E	54,99
Global Gladiators	A	47,99
Globdule	A	54,99
Goal! (v. Dino "Kick off" Dini)	A	59,99
Gunship 2000	A	64,99
Hannibal	V	64,99
Hanse - Die Expedition	V	39,99*
Hattrick	V	64,99*
Hired Guns	A	59,99
History Line 1914 - 1918	V	64,99

Indiana Jones IV	A	47,99
Innocent until caught	A	64,99
Ishar 2	V	54,99
Jimmy Connors Great Courts 2	A	24,99
Jurassic Park (Dino Park)	V	54,99
Kick off 3	V	i.Vorb.*
Kingmaker	V	64,99
King's Quest 6	V	59,99*
Krusty's Fun House (Simp.)	A	47,99
Kult of Speed	A	i.Vorb.*
Last Action Hero	A	35,99
Lemmings 2 - The Tribbles	A	59,99
Links	A	32,99
Lionheart	A	35,99
Lollypop	A	59,99*
Lothar Matthäus Fußball	V	59,99
Lotus Compilation (1, 2 und 3)	A	54,99
Mad News	V	64,99*
Mad TV	V	35,99
Manchester United P.L.Champ.	V	59,99
Micro Machines	A	47,99
Missiles over Xerion	A	47,99
Monkey Island 1 (ANGEBOT)	V	35,99
Monkey Island 2 (ANGEBOT)	V	47,99
Monopoly	V	47,99
Morph	A	47,99
Mr. Nutz hoppin' mad	V	47,99
Naughty Ones	A	47,99
Oscar	A	47,99
Overlord	A	i.Vorb.*
Penthouse Hot Num. DeLuxe	V	54,99
Perihelion	A	47,99
Pinball Special Edition	A	59,99
(Pinball Dreams und Fantasies)		
Pizza Connection	V	79,99
Populous 2 Plus	A	64,99
Prime Mover	A	54,99
Puggsy	A	59,99
Quarter Pole	V	59,99*
Qwak	A	26,99
Return of the Medusa Gold	V	64,99*
Reunion	V	i.Vorb.*
Robinson's Requiem	V	59,99*
Rüsselsheim (Detroit)	V	59,99*
Second Samurai	A	59,99
Seek & Destroy	A	35,99
Sierra Soccer "World Challenge"	V	47,99
Sim City & Popoulus	A	64,99
Sim City Deluxe	A	79,99
(Sim City incl. Arch. 1 + Terrain Editor)		
Sim Earth	A	35,99
Sim Life	V	79,99
Simon the Sorcerer	V	64,99
Skidmarks	A	47,99
Soccer Kid	A	59,99
Software Manager	V	64,99
Stardust	A	35,99
Street Fighter 2	A	28,99
S. U. B.	V	54,99*
Super Sport Challenge	A	64,99
Syndicate	V	59,99
Terminator 2 - Arcade Game	A	54,99
The Lost Vikings	V	64,99
Theatre of Death	A	59,99
Tornado	A	64,99
Transarctica	V	54,99
Traps 'n' Treasures	A	59,99
Turrican 3	A	59,99
Turrican 3	E	47,99
UFO - Enemy Unknown	V	64,99*
Uridium 2	A	47,99
War in the Gulf	V	64,99
Whale's Voyage	V	59,99
Wing Com. 1 (ANGEBOT)	V	39,99
Winter Olympics	A	59,99
Winter Super Sports	A	24,99
Wiz 'n' Liz	A	59,99
World Cup USA '94	V	i.Vorb.*
Yo!Joe!	A	54,99
Zeppelin - Giants of the Sky	V	64,99*
Zero	A	59,99*
Zool 2	A	47,99

SPIELESAMMLUNGEN

Adventure Collection	A	59,99
(Immortal, Soul Crystal, Spirit of Adventure)		
Award Winners 2	A	64,99
(Elite, Jimmy White Snooker, Sensible Soccer 92/93, Zool)		
Combat Classic 2	V	59,99
(F-19 Stealth Fighter, Pacific Islands, Silent Service 2)		
Dreamlands	V	54,99
(Ishar, Storm Master, Transarctica)		
Excellent Games	A	59,99
(Archer Mac. L. Pool Billard, James Pond 2, Populous 2, Shuttle)		
Fantastic Worlds	A	74,99
(Realms, Populous, Mega Lo Mania, Wonderlands, Pirates)		
Lords of Power	A	74,99
(Railroad Tycoon, Red Baron, Silent Service 2, The Perfect General)		
Mega Collection (5er Sam.)	A	47,99
(u.a. Summer Olympiad, Winter Super Sports)		
Megamix	A	59,99
(Agony, Leander, Ork)		
Mixed Collection	A	59,99
(Crime Time, Lords of Doom, Return of Medusa, Rolling Ronny, Sarakon)		
Space Legends	A	64,99
(Elite, Megatraveller, Wing Commander 1)		
Team 17 Collection	A	54,99
(Body Blows, Overdrive, Superfrog)		
The Greatest	V	54,99
(Dune, Jimmy White Snooker, Lure of Temptress)		

AMIGA CD 32

Alien Breed Sp. Ed. + Qwak	A	47,99
Arabian Nights	A	47,99
Beavers	A	59,99
Cannon Fodder	A	54,99*
Chuck Rock 1	A	28,99
Dangerous Streets	E	64,99
Deep Core	A	47,99*
Der Clou	V	64,99*
Disposable Hero	A	54,99
Donk	A	54,99
Elite 2 - Frontier	V	54,99
Formular One Grand Prix	A	i.Vorb.*
Fury of the Furries	A	54,99
James Pond	A	64,99
Jurassic Park (Dino Park)	V	59,99*
Labyrinth of Time	E	54,99
Lemmings 1	A	47,99
Liberation - Captive 2	E	59,99
Lotus Trilogy (1, 2 und 3)	A	54,99
Mean Arenas	A	47,99
Microcosm	A	99,99
Morph	A	47,99
Naughty Ones	V	47,99
Nigel Mansell	A	64,99
Pinball Fantasies	A	59,99
Pirates Gold	A	59,99
Premiere	A	34,99
Prey An Alien Encounter	E	64,99
Project X + F17 Challenge	A	47,99
Second Samurai	A	54,99*
Seek & Destroy	A	47,99
Sensible Soccer	A	47,99
Sleepwalker	A	54,99
Summer Olympix	A	49,99
T. F. X.	A	64,99*
The Chaos Engine	A	54,99
Total Carnage	A	59,99
Trolls	A	54,99
Ultimate Body Blows	A	54,99*
Whales Voyage	V	54,99
Zool	A	54,99

JOYSTICKS

Competition Pro		
Mini, schwarz, inkl. 3,5" Disk.Box.	24,99	
Mini, transparent, inkl. 3,5" Box.	29,99	
Mini, Special Edition, inkl. 3,5" Box.	29,99	
Star Mini, transp.-blau, inkl. 3,5" B.	34,99	
Standard, schwarz	23,99	
Standard, transparent	24,99	
Standard, Special Edition	24,99	
Star, transparent-blau	34,99	

HARDWARE

Diskettenlaufwerke		
A - 500 intern	139,99	
A - 2000 intern	139,99	
Teac oder Sony extern	139,99	
Speichererweiterungen		
512 KB mit Uhr, abschaltbar	62,99	
A 600 auf 2 MB	159,99	
Zubehör		
Kickstart Umschaltpl. mech.	39,99	
2.00 Rom	49,99	
Siegfried Copy	54,99	
Siegfried Antivirus Tools	59,99	
Leerdisketten		
3,5" DD 10 Stück	7,99	
3,5" DD 50 Stück	34,99	
3,5" HD 10 Stück	8,99	
3,5" HD 50 Stück	39,99	

Alle Amiga-Programme benötigen in der Regel 1 MB. Alle Titel sind sofort lieferbar, nur die mit * gekennzeichneten Produkte waren bei Anzeigenschluß noch nicht vorrätig (bitte nachfragen). Der Versand erfolgt ausschließlich per Nachnahme. Die Versandkosten betragen inclusive Nachnahme DM 9,99 zzgl. Zahlkartengebühr (DM 3,-). Softwarebestellungen ab DM 250,- ohne Versandkosten. Vorkasse bitte per Scheck oder Überweisung. Bitte Spielepreise zzgl. DM 8,- auf Konto-Nr. 1 217 884 bei der Sparkasse Eschweiler, BLZ 391 501 00. Lieferung ins Ausland nur per Vorkasse zzgl. DM 30,- (Bitte nur Euro-Schecks oder Postbaranweisungen). Irrtum und Preisänderungen vorbehalten. Diese Preisliste ersetzt alle vorherigen. Stand siehe diese Zeitungsauflage.

54,99
Beneath a steel Sky
deutsche Version

54,99
Airbus A 320 Amerika
deutsche Version

54,99
Bubba 'n' Stix, CD 32
deutsche Anleitung

59,99
Gunship 2000, CD 32
deutsche Anleitung

VERSAND 99 GmbH, MON - FREI: 9.00 - 18.30 UHR

SERVICE-LINE

Fordern Sie noch heute unter Angaben Ihres Computertypen **kostenlos und unverbindlich** unsere neuesten Preislisten an. Darin enthalten ist auch ein reichhaltiges Angebot an **Joysticks und Hardwarezubehör**.

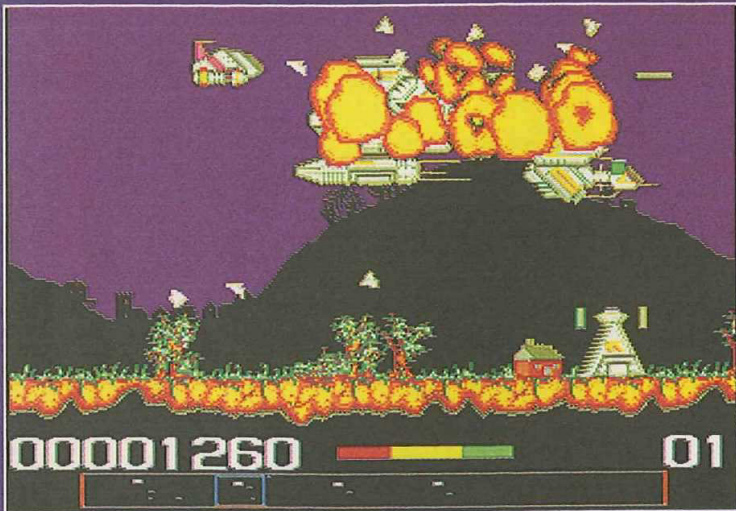
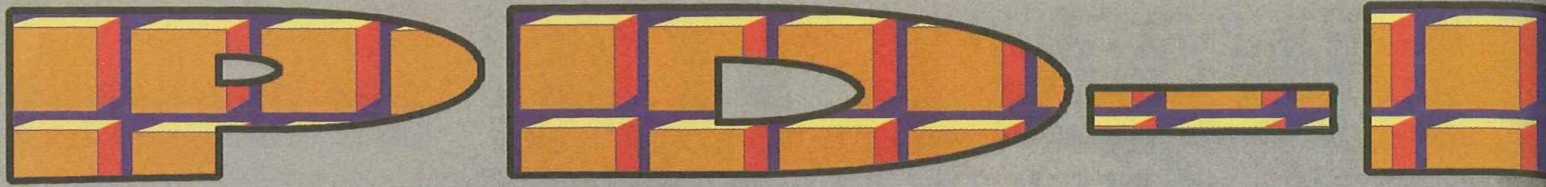

Kein omen, dieser nomen: Invaders 2



Alte Liebe rostet nicht: Judith

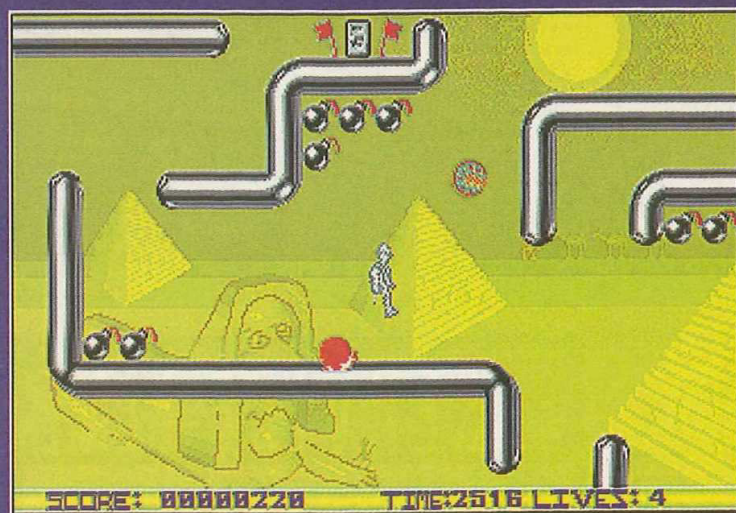

Plattform-Nostalgie: Bombjacky

Was gibt's Neues aus der Berliner Spielekiste, was ist derzeit so an frischen Werbegames am Markt? Erstens seit dem Januar eine ganze Menge (wir haben noch einen Koffer in Berlin...) und zweitens friedliche Heli-Action sowie ein springlebendiger Schoko-Hase!

Unser Berliner Nachholbedarf wird zunächst mit der **Spielekiste 378** gedeckt; sie enthält neben einer Fernost-Puzzlelei und bunten Comic-Plattformen den gelungenen Horizontknaller **Invaders 2**. Der Name ist allerdings trügerisch, erinnert das Game doch eher an „Defender“: Mit einem laserbewehrten Raumer düst man über nach links und rechts scrollendes Feindgebiet, um Bodeninstallationen, Zielsuchraketen und gegnerische Schiffe in den verschiedensten Größen zu grillen. Hübsche Optik-Details wie imposante Explosionen oder zersplitternde Feinde, astreines Scrolling, eine hörenswerte Soundkulisse (FX oder Musik) sowie das abwechslungsreiche Gameplay machen das Spiel zu einem PD-Hit, der so manchen Vollpreistitel aussticht!

In der **Spielekiste 382** findet sich das Textadventure **Judith**, eine Love-Story der eher ungewöhnlichen Art: Der Spieler lernt ein Mädchen kennen und lieben, das 300 Jahre vor unserer Zeit lebt. Um nun die trennende Zeitbarriere zu überwinden, dringt das Pärchen auf der Suche nach dem Wächter der Zeit in die vierte Dimension vor. Durch Eingabe deutscher Textkommandos knobelt man sich also durch ein temporäres Labyrinth voller Fallen, Sackgassen und Rätsel, was besonders wegen der schon fast poetischen Texte viel Spaß macht. Okay, der Wortparser stellt sich gelegentlich ein bißchen doof an, aber dafür verspricht der Autor den ersten drei Abenteu-

ern, die das Spiel komplett gelöst haben, mehrere Freie-exemplare seiner Games. Zumindest für nostalgische Abenteuer-Poeten sollte das doch Anreiz genug sein, oder?

Über nostalgischen Reiz verfügt auch die **Spielekiste 384**, finden sich hier mit **Bombjacky** doch die Plattformen des Genreklassikers „Bombjack“. Das Gameplay wurde unverändert vom bald zehnjährigen Original übernommen, man rennt, hüpfet und segelt also mit dem flugtauglichen Helden über den Screen, um Bomben einzusacken. Freilich möglichst ohne mit den kreuz und quer umher-schwirrenden Gegnern zu kollidieren, deren Berührung wie gewohnt tödlich ist. Als Neuerung gegenüber dem Oldie scrollt das Areal hier in alle Richtungen, außerdem dürfen sich Besitzer eines A1200 auf hübsche Parallax-Szenarien (z.B. Ägypten) freuen – Standard-Amigos werden hingegen mit eher nervigen Farbspieleereien im Hintergrund abgespeist, wobei das Programm automatisch das vorhandene Modell erkennt. Zu hören gibt's ab und an ein wenig Techno, die Steuerung könnte allerdings exakter sein.

Ein weiteres Actionrevival hält die **Spielekiste 388** bereit, nämlich **Galaxy '93**. Das Spielprinzip ist mit wenigen Worten beschrieben: eigener Raumer unten, Gegnersprites oben, balleri und ballera! Soweit also nix Besonderes, toll an dieser originalgetreuen Version (bei der sogar das bekannte Doppellaser-Feature

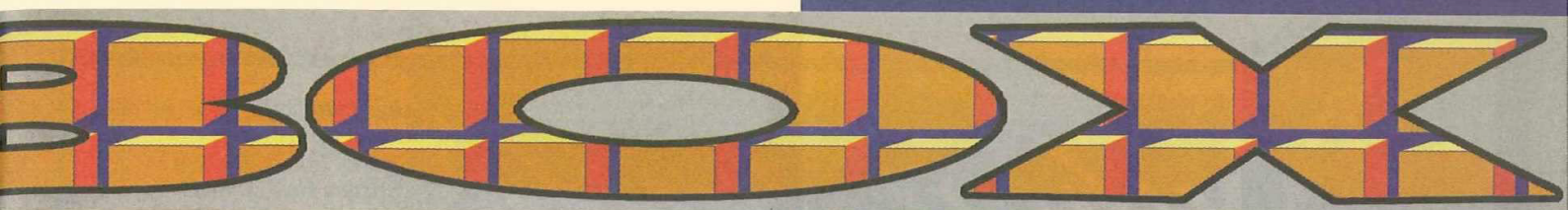

nicht fehlt!) ist aber die fa-
mose Technik mit den soft
scrollenden Backgrounds und
den superschnellen Sprites.
Dank abwechslungs- und phan-
tasiereicher Angriffsforma-
tionen gefällt auch das rasan-
te Gameplay, genau wie die
von „Lemmings“ inspirierte,
witzige Soundkulisse – wo
sonst stürmen Aliens mit ein-
em forschen „Let’s Go!“ auf
den Screen, um sich nach ein-
em Volltreffer mit einem
kläglichem „Oh No!“ zu ver-
abschieden? Also keine spie-
lerische Offenbarung, aber ein
paar Runden gute Unterhal-
tung im klassischen Stil.

Nun aber zu den eingangs ver-
sprochenen Werbeträgern. Di-
rekt aus dem Bundesverteidi-
gungsministerium kommt die
Helicopter Mission, wo der
Pilot zunächst anhand von
Übungsmanövern oder Trans-
portflügen trainieren darf, um
für die folgenden Rettungs-
missionen gewappnet zu sein.
Krisen gibt es hier zu Wasser,
zu Lande und in der Luft, Bal-
lern ist allerdings verpönt – es
wollen Seenot- oder Unfall-
opfer geborgen oder auch mal
Fallschirmspringer abgesetzt
werden. Die Reklame für das
neue Selbstverständnis der
Bundeswehr erinnert mit ihren
scrollenden Iso-Landschaften
optisch an Electronic Arts’
Actionhubi „Desert Strike“,
auch die Musik kann sich
hören lassen; einzig die Be-
dienung hätte man komforta-
bler lösen können. Doch wer-
den Zwei-Button-Pads und
Festplatten unterstützt, und die
Spielbarkeit ist gut, warum
also nicht beitreten? Zumal
dieser Wehrdienst ohne Ka-
serne auskommt...

Der Schoko-Gigant Nestlé
will uns hingegen auf **Die Su-
che nach den verschollenen
Seiten** schicken. Gemeint ist
eine Kakao-Rezeptur, die der
knuddelige Plattform-Hase
Quicky wieder ranschaffen

soll, indem er durch nach allen
Richtungen scrollende Pal-
men-, Gebirgs- und Space-
landschaften turnt. Vögel, Pin-
guine oder Mumien werden
überhüpft, Bonusmaterial für
frische Energie oder Zusatz-
leben wird aufgesammelt; rein
spielerisch ist Meister Lampe
also wortwörtlich ein alter
Hase. Doch sorgen Tauchab-
schnitte und Bonuslevels für
Abwechslung und Gags für
Laune; etwa wenn unter Was-
ser die gesamte Grafik sanfte
Wellenbewegungen vollführt.
Die superfein scrollende Opt-
ik mit den niedlichen Sprites
kann somit insgesamt durch-
aus überzeugen, die Sound-
kulisse paßt auch, was will
man mehr?

Aber vielleicht wollt Ihr ja gar
nicht mehr, sondern ein Game
aus der Spielekiste? Dann hal-
tet je nach Bestellmenge zwi-
schen 2,50 DM und 5,- DM
parat, und wendet Euch ver-
trauensvoll an:

Gabriele von Thienen
Postfach 100648
10585 Berlin
Tel. 030/322 63 68

Soll es hingegen ein Flug mit
dem Rettungshubschrauber
sein, so richte man sich be-
züglich der Zahlungsmoda-
litäten und Versandbedingun-
gen einfach an das

Streitkräfteamt
–Infoservice–
Postfach 140 189
53107 Bonn

Wer wiederum die Langohren
gespitzt hat, als es um den
flotten Schokohasen ging, der
kriegt für 10,- DM (Scheck
oder cash) seine Disk in einer
bunten Faltpackung inklusive
Anleitung bei:

„Tricky Quicky Games“
Postfach 61 05 42
60382 Frankfurt/Main

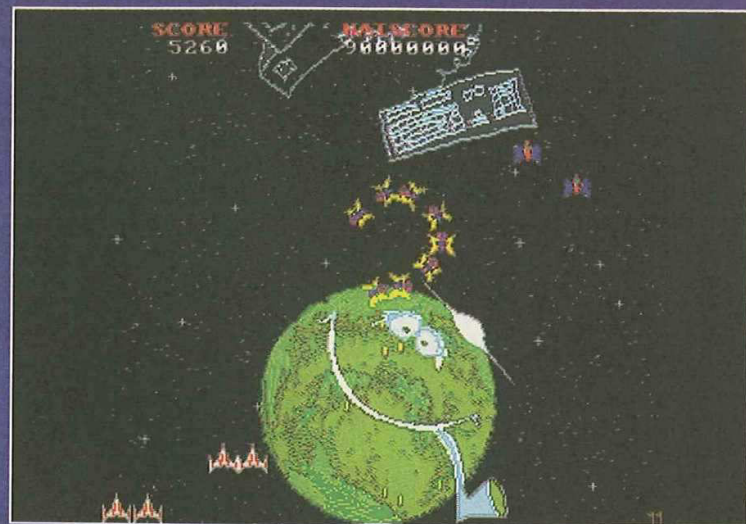

Der Klassiker im Look der 90er: Galaxy '93



Friede, Freude, Rettungen: Helicopter Mission



Wo sind die Seiten? Mein Name ist Hase, ich weiß von nichts...



Ruhmeshalle

Up & Down

Einmal Abenteuer und zweimal Sport hätten wir diesmal als Retourkutsche für Eure Hitlisten zu vergeben – in Ordnung so? Mit Legend of Kyrandia bewahrt das gleichnamige Land vor dem Untergang

Alexander Imboden, CH-Ringenberg

Mit Eishockey Manager wird's vor Spieleifer ganz heiß

Erhard Sowa, Bonn

Mit Nigel Mansell für CD³² macht das Rennen

W. Gröger, Grenzach

Stromausfall

Mit Abi 94 macht auf unterhaltsame Weise die Reifeprüfung

Bernd Götz, Gernsbach

Womit wir jetzt bei Star Wars wären: Die Macht bzw. das Glück war unzweifelhaft mit

Sven Kimmel, Mosbach

Seitenhiebe

Holiday Maker lautete die richtige Antwort auf unsere Frage, und wieder sind wir um drei Games ärmer (Ihr wißt zuviel!). Um je ein Game reicher sind dagegen

Norbert Sadowski, Schönenberg

Dieter Suffenplan, Solingen

Christian Weiß, Kassel

Kicker Cup

Hier unsere Souvenirs: Im Krimel-Krimi KGB ist dem Mörder auf der Spur

Mike Feja, Weida

Wer joggt so spät durch Nacht und Wind? Wenn sie den Joker-Jogger tragen, sind's bestimmt

Lars Schimmer, Wendhausen

Matthias Fiedler, Bremen

Dennis Fromme, Bielefeld

Pünktlich zum Rendezvous kommen dank einer Joker-Watch garantiert

Ralf Peterek, Rheine

Jean-Pierre Gerstner, Plauen

Markus Kaldenbach, Stolberg

Im Joker-Shirt sitzt es sich im Biergarten doppelt gemütlich, bald feststellen werden das

Patrick Pokorny, Frankfurt

Matthias Dietz, Igersheim

Marcel Haemisch, Essen

Clou-Competition

Das Ganoven-Duo im Film Der Clou mimten natürlich Paul Newman und Robert Redford. Je einmal Der Clou! gibt's für

Elmar Natter, Sonthofen

Joachim Hiller, Weinheim

Marcus Fasel, Bochum

Conny Krappatsch, Leipzig

Björn Wieben, Neumünster

Lutz Westermann, Bienenbüttel

Alexander Schlüter, Berlin

Stephan Stecyk, Bautzen

Stefan Findeisen, Grünheide

Sebastian Meißner, Schlangenbad

Burntime – Limited Edition bekommen

Anita Zörkler, Stein

Frederik Köberlein, München

Robert Krieger, Berlin

Christian Prinz, Berlin

Alois Peterbauer, A-St. Florian
Martin Opilski, Bremen
Christof Kaiser, Birstein
Christian Heid, Seeheim
René Allissat, Bottrop
Michael Enser, Bechhofen
Über die Burntime Audio-CD freuen sich

Patrick Pfeffer, Greding

Andreas Bockwar, Ludwigshafen

Jens Krubert, Templin

Uwe Steiger, Höchst

Ralf Reuter, Schwanewede

Patrick Bunk, Dessau

Walter Faulstich, Hilders

Wolfgang Siedenbühl, Paderborn

Christian Hübener, Lünen

Jan Gehrke, Wolfsburg

Und im T-Shirt mit NEO- bzw. Max Design-Aufdruck wandeln alsbald

Sergio Wölbl, Gäufelden

Florian Beierstedt, Wolfsburg

Hans Joachim Gabel, Oberflörshem

Stefan Berge, Wernigerode

Christoph Schmid, Heidenheim

Christian Dorok, Düsseldorf

Nicole Schmidt, Düsseldorf

Karl-Josef Hilger, Nettersheim

Collin Heiser, Darmstadt

Conrad Leilich, Hamburg

Dann wünschen wir Euch viel Spaß mit den Preisen, bleibt brav, und holt Euch keinen Sonnenstich. Bis in zwei Monaten!

DER GROSSE SOFTWARETEST

Ein Film mit Brork

Anleitung: Alle Rähmchen einzeln ausschneiden (Ordnung beibehalten), ins untere rechte Eck des langweiligsten Schulbuchs kleben – fertig ist das Daumenkino!

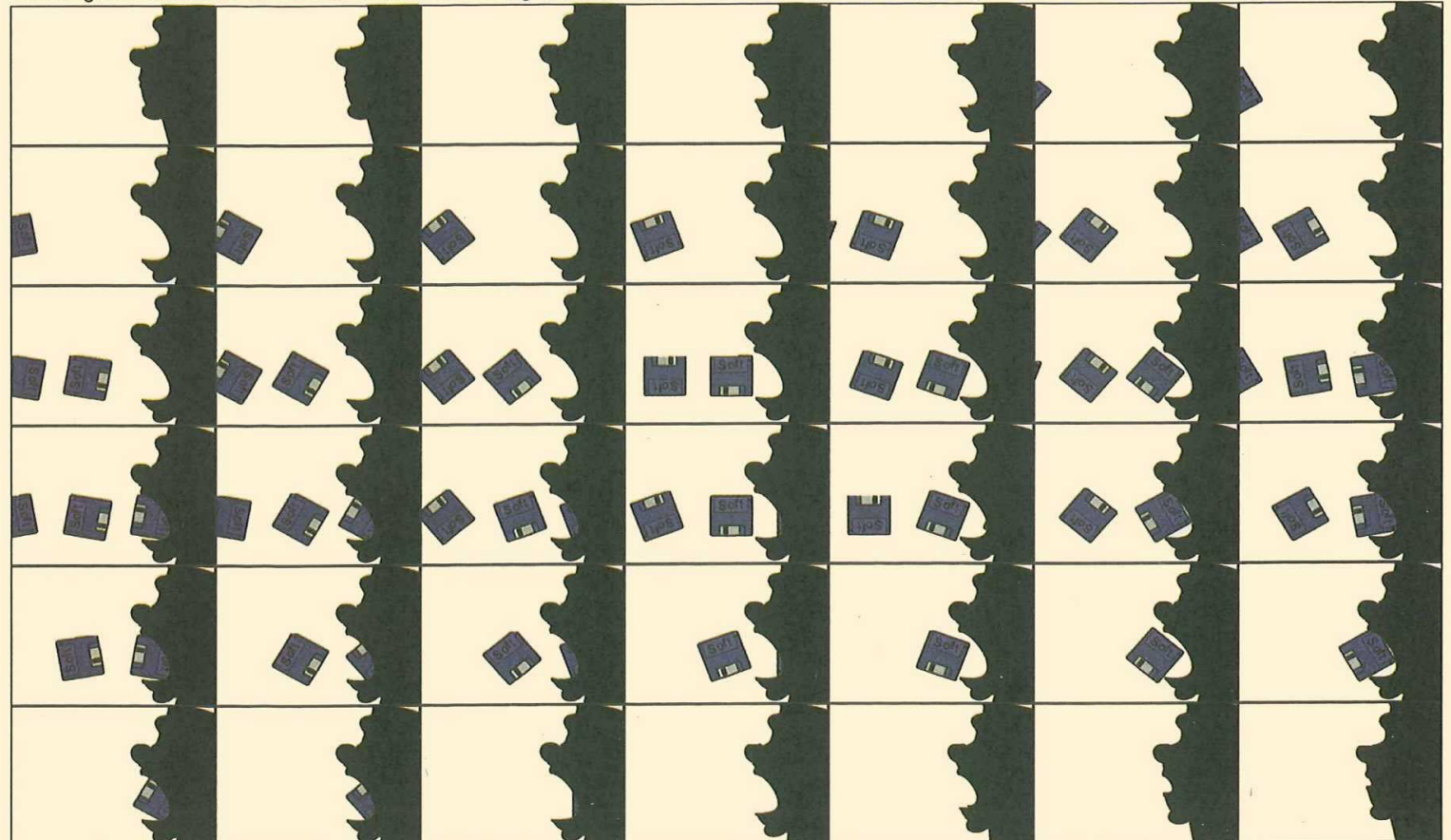

Spiele der Superlative

Seeschlacht
Bringen Sie Ihren Tanker sicher durch die gegnerische Flotte.
Best.-Nr. 3017 4,90 DM

Ball of Pharoa
Sie müssen durch Labyrinth zur Grabkammer des Pharaos vordringen, um diesen vor Grabräubern zu retten.
Best.-Nr. 3032 4,90 DM

Energie Manager
Gewinnen Sie den hochdotierten Energiepreis. Dieser Preis winkt Ihnen, wenn Sie am umweltbewußtesten wirtschaften.
Best.-Nr. 3247 4,90 DM



SubAttack
Cutes Arcade Spiel. Sie müssen von einem U-Boot aus Torpedos auf Verbleibende Schiffe abfeuern.
Best.-Nr. 3034 4,90 DM

Carnibal
Ein Spitzen-Adventure mit dem recht amerikanischen Look.

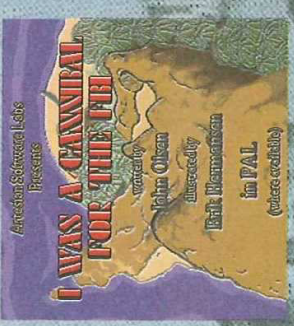

I Was A Cannibal For The FBI
Die legendären Normen "I Was A Cannibal For The FBI" sind ein preiswertes Spiel (Nur Kick 13, 20).
Best.-Nr. 3183 4,90 DM

SmartHunt
In diesem Spiel müssen Sie alle Schimpfchen im Schlumpfdenktaget und vernichten.
Best.-Nr. 3238 4,90 DM

Skat
Das wohl beliebteste Kartenspiel in Deutschland. Mit sehr schöner Grafik, kleiner Regelkunde und Spielverhaltung.
Best.-Nr. 3085 4,90 DM

Star Trek (Neue Version)
Ein Stück Film und Software.

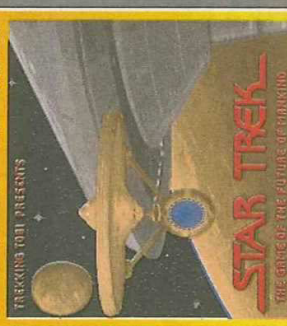

Star Trek
Geschichte: die Abenteuer der Enterprise. Als Kommandant müssen Sie 5 Jahre erfolgreich die Klingonen bekämpfen, Planeten erforschen und auch die regelmäßig eintriffenden Orders erledigen. Komplet mit deutschem Handbuch!
Best.-Nr. 3108 15,00 DM

The Simpsons Game
Tolles Action-Spiel mit Lisa und Bart.



Best.-Nr. 3045 4,90 DM

Seawolf
Als U-Boot-Kommandant haben Sie eine Seekarte entdeckt, auf der die Stadt Atlantis aufzeichnet ist.
Best.-Nr. 3051 4,90 DM

BattleShip
Schiffe versenken auf amerikanisch. Mit zahlreichen neuen Features.
Best.-Nr. 3084 4,90 DM

Galactoid
Die neueste Version des Klassikers Galaga, 1 oder 2 Spieler.
Best.-Nr. 3250 4,90 DM

Wonderland
Farbentrautes Jump & Run Wonderland mit fliegenden Bannanen, Orangen und brennenden Lemmaschen / berühren! und nicht zu freundlichen Krieger, Fröschen und Schlängeln, die nebenbei mühen auch noch Pflanzen bunt eingefärbt werden.
Best.-Nr. 3201 4,90 DM

FarWest
Bei dieser spannenden Wirtschallsimulation können bis zu vier Spieler im Gleichzeit Wilden Westen, das in durchgängig wechselnden Bächen kann man als Zucker oder Goldgräber, als

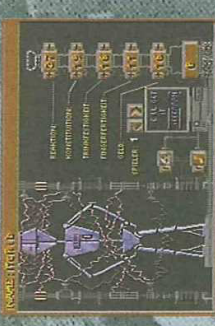

Wibble World Gobby
Klassisches Actionspiel. Der absolute Superhit. Sie werden staunen!
Best.-Nr. 3234 4,90 DM

Total Firo
Spitzenballspiel mit vielen verschiedenen Gegnern. Gehört in jede Baller-Sammlung.
Best.-Nr. 3293 4,90 DM

Berzerk
Der Spielklassiker, jetzt endlich auch für Ihren Amiga. Mehrerlebnisse (1-4).
Best.-Nr. 3236 4,90 DM

SolidQuad
Super Actionspiel mit drei verschiedenen Startleveln, bunten Spritzen, vielen Hindernissen und jeder Menge ACTION!!!
Best.-Nr. 3231 8,00 DM

SILVER Detentechnik
Inhaber: Gerd Klein
Postfach 200 531
51435 Bergisch Gladbach

Zombie Apocalypse
Irgendwann in der Zukunft nach dem nächsten Inferno - wird die Welt von zivilisierten Ungeheuern befreit. Sie müssen die letzten normalen Überlebenden helfen, um die schwere und actionreiche Aufgabe ihre Stadt, von allen Klitzschicks zu befreien.
Best.-Nr. 3227 4,90 DM

Das Erbe TEIL II
Branded bei uns erhältlich der zweite Teil des Abenteuerbauspiels "Das Erbe". In diesem Teil sind die Spieler als "Erben" in die Welt der "Erben" eingetaucht. Sie müssen die Welt der "Erben" wieder einmal von den "Erben" befreien. Das Spiel ist ein großartiges Abenteuer, das keine Komplexität enthält.
Best.-Nr. 3228 4,90 DM

Starkzone
Und wieder ein prestigeträchtiges Spiel, diesmal von Bill Starkzone. Das Spiel ist ein großartiges Abenteuer, das keine Komplexität enthält.
Best.-Nr. 3229 4,90 DM

Eishockey
Und weiß es so schön war noch ein Promotion-Spiel. Die For Karamalz bietet mit Eishockey ein sehr interessantes Spiel mit SUPER Grafik und flüssigen Spielabläufen.
Best.-Nr. 3230 4,90 DM



Solitaire
Bei dieser Solitaireumsetzung haben Sie 5 verschiedene Varianten und 4 Subvariantenmode zur Auswahl. Jährlich in der Spielwelt ist garantiert!
Best.-Nr. 3233 4,90 DM

GrandPrix-Simulator
Die besten Umströmungsfinger. Auto rennsimulation Ihre Aufgabe ist es, nach 10 heißen Runden an der Spitze der Meisterschaft zu stehen.
Best.-Nr. 3142 4,90 DM

Taxi Driver
Sie haben die Aufgabe, Ihre klageliche sanft nach Hause zu befördern.
Best.-Nr. 3149 4,90 DM

Georg Glaxo
Ein toll animiertes Jump & Run - Spiel der EXTRA-Klasse. Räumen Sie mit dem "Georg" Feld "Georg Glaxo" in verschiedenen Leveln ab!!!
Best.-Nr. 3241 12,00 DM

Bogale
Das ultimative Wirtschallspiel für alle Mitspieler.
Best.-Nr. 3242 4,90 DM

BarDog
Kniffliges Jump & Run-Spiel. Bevor Sie jedoch richtig anfangen können, müssen Sie durch einsammeln von Kraftpillen zu Kraften kommen, um dann müherlos zu spielen.
Best.-Nr. 3252 8,00 DM

TopSecret
Wunderschönes Actionspiel in bester Action-Spielart.
Best.-Nr. 3153 4,90 DM



Popeye
Jetzt endlich auch für Ihren Amiga!
Best.-Nr. 3249 8,00 DM

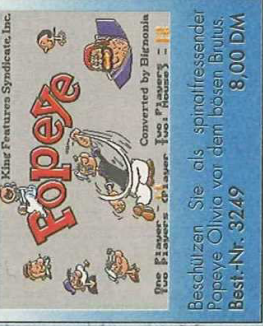

Beschützen Sie als sprindefressender Popeye Olivia vor dem bösen Blutos.
Best.-Nr. 3249 8,00 DM

Mine Trasher
Tolle Mischung aus BoulderDash und Ballerspiel im Jahr 2000. Sie müssen die Erde von übriggebliebenem Geröll und Müll befreien, aber VORSICHT vor den Aliens.
Best.-Nr. 3243 10,00 DM

Megaball V2.1
Stark verbesserte Version des Break-Out Hit's von Ed Mackey. Der Renner auch für alle A 1200 und A 4000.
Best.-Nr. 3253 800 DM

Monopoli
Off nachgefragt, jetzt endlich für alle Amiga-Computer erhältlich! Das

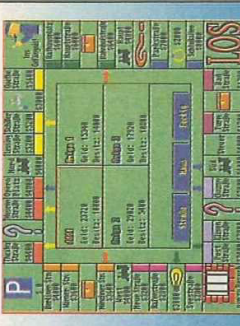

bekante Brettspiel jetzt auf Ihrem Bildschirm. Tolle Grafik!
Best.-Nr. 3255 4,90 DM

Fighting Warriors
Das ultimative Actionspiel für Ihren Amiga!



Mit Handkanten, Fußritzen und Körperinsatz geht es zur Sache. Gelungene Karateumsetzung. Ein- und Zwei-Spieleroption.
Best.-Nr. 3175 4,90 DM

Telekommander II
Das Telekommando kehrt zurück. Der



Zweite Teil des Telekom-Spiels. Sie müssen alle Störungen beseitigen.
Best.-Nr. 3257 4,90 DM

Bestelldhotline 02202 / 930-480 oder 02202 / 930-481

Computersoftware Schneider

Mo, Mi 17.00-19.00
Die, Do 19.00-20.00
Fr 16.00-18.00

Carola & Michael
Reichsstr. 50 - 14052 Berlin

(030)304 31 56

Amiga Software DM	Amiga Software DM	Amiga Software DM	Amiga Software DM
A320 Airbus dt. 69.90	Eishockey Manager dt. 74.90	Rise of dragon dt. 89.90	Skidmarks dt. 59.90
A-Train dt. 89.90	Elfmania dt. * 59.90	Soccer Kid dt. 59.90	Software Manager dt. 74.90
Abandoned Places dt. 59.90	F117A dt. 74.90	Special Forces dt. 79.90	Syndicate dt. 69.90
Ambermoon dt. 89.90	Fire & Ice dt. 59.90	Terminator 2 -Arcade 59.90	Traders dt. 64.90
Amberstar dt. 69.90	Flashback dt. 69.90	Turrican 3 54.90	Trolls dt. 49.90
Anstoss dt. 74.90	Globdule dt. 64.90	Ultima 6 69.90	Ultima 6 69.90
Bane of the cosmic...dt. 59.90	Gunship 2000 dt. 74.90	Waxworks dt. 59.90	Warlords dt. 69.90
BAT 2 dt. 59.90	Indy 4 - Fate... dt. 89.90	Wiz n Liz dt. 64.90	X-Copy Tools & Hardw 74.90
BC Kid dt. 59.90	Innocent dt. 74.90	Zak McKracken dt. 59.90	Zool 2 dt. 59.90
Beneath a steel sky dt. 59.90	Ishar dt. 69.90	CD 32 Software : 59.90	Disposible Heroe 59.90
Brian the Lion dt. 59.90	Jonathan dt. 79.90	James Pond 2 59.90	Lotus Trilogie 64.90
Bobs bad day dt. 59.90	Kolumbus dt. 69.90	Microcosm 99.90	Pirates Gold 69.90
Bubba n stix dt. 59.90	Lemmings 2 dt. 59.90	Summer Olympics 59.90	
Burntime dt. 74.90	Lionheart dt. 69.90		
Cannon Fodder dt. 64.90	Lost Vikings dt. 69.90		
Chaos Engine dt. 64.90	Mad News dt. * 74.90		
Combat Air Patrol dt. 59.90	Mortal Combat dt. 59.90		
Civilisation dt. 84.90	Might & Magic 3 dt. 74.90		
Cool Spot dt. 59.90	Monkey island dt. 59.90		
Darkmere dt. 59.90	Monkey island 2 dt. 89.90		
Der Clou dt. 74.90	Mr. Nutz dt. 54.90		
Desert strike dt. 64.90	Pinball Dream/Fantasy 79.90		
Die Siedler dt. 89.90	Pizza Connection dt. 79.90		
Dungeon M & Chaos.. 64.90	Pugsy dt. 64.90		
Dynablaster dt. 59.90	Railroad Tycoon dt. 79.90		

jedes Spiel 24.90 DM / 3 Stck = 69 DM / 5 Stck = 99 DM

Archipelagos, Baal, Black Shadow, Blasteroids, Circus Attractions, Curse of Ra, Cyberworld, Deadline Deathrap, Espionage, Matrix Marauders, Nevermind, Sir Fred, Sorcerer, Startrash, Stryx, Theme Park

jedes Spiel 29.90 DM / 3 Stck = 85 DM / 5 Stck = 135 DM

4D Sports Boxing, Altered Destiny, Atomino, Back Gammon Royal, Batman - movie, Battle Squadron Battlemaster dt., Beach Volley, Big Nose Caveman, Blade Warrior, Blues Brothers, Bomber Bomb Bonanza Brothers, Brainblasters, Calef. Games 2, Cardiaxx, Carrier Command, Chambers of ShaoLin Champion of Raj dt., Cuck Yeagers 2.0, Combo Racer, Crossbow-Legend of W. Tell, Devious Design Dick Tracy, Disc, Dizzy Prince Yolkfolk, Double Dragon, Dragon Breed, Dragon Strike, Dragons Flame Final Battle dt., Fire & Brimstone, Gem X, Germ crazy, Globulus, Golf Chall, Gravity, Hard Drive 2 Hound of shadow, Ilyad, Impossomole, Interphase, Iron Lord, Jetsons, Keef the Klief, Killing Clown dt Knights of Krystallion k.d.t., Loopz, Lords of chaos, Magic Fly dt., Magicland Dizzy, Mean Streets dt Menace, Microprose Soccer, Midnight Resistance, Millennium 2.2, Moonfall dt., MUDS dt., Nebulus dt Oriental Games, Over the net, Pacmania, Paperboy, Prince of persia, Projectyle, R-Type, Rainbow island Resolution 101, Rock & Roll, Shinobi, Silkwood, Skewek, Sleeping gods lie, Speedball, Spellbound Dizzy Spellbound, St. Dragon, Stormball dt., Strike Force Harrier, Subotape, Suspicious Cargo dt., Plague SWIV, Three Stoges, Top Banana, Treasure island Dizzy, Treasure trap, Turrican 1 o.2, Untouchables Vroom Data, Warlocks Quest, Waterloo dt., Wizzball, X-Out, Xenon

Besuchen Sie uns :

COMPUTERMARKT 28.5. + 29.5.94

BERLIN WEISSENSEE - DIE HALLE (Industriegebiet 12-16) 11.00-18.00 Uhr
VERKAUFSBOERSE: Hardware, Software, Zubehoer fuer Amiga, Atari ST, IBM

jedes Spiel 39.90 DM / 3 Stck = 115 DM / 5 Stck = 175 DM

Alien Breed Special 93, Annios, Apydia dt., Assassin, Awesome, Back to future 3, Bards Tale 3 dt Budokan, Car Vup, Carthage dt., Castle Master dt., Celtic Legends dt., Chips Challenge dt., Chuck Rock Coin op Hits 2 (Sam), Cool Croc Twins, Cool World, Crystall Kingdom Dizzy, Cybercon 3, Deuterio Deluxe Strip Poker 2, Dojo Dan, Drakkhen dt., East vs West k.d.t., Elvira - Arcade dt., F16 Falcon dt First Samurai, Flood, Frenetic, Future Classics (Sam), Gauntlet 3, Go for gold, Hunter dt., Immortal Idle heat dt., James pond 2-Robocod, Kengi dt., Kick Off & Extra Time, Kick Off 2, Kid Gloves 2 dt Killing Game Show, Logical, Manchester United Europe, Mega Twins, Mercenary 3, Moonfall dt., Nebulus 2 dt North & South, Oups up, Pegasus, Pipemania, Plotting, Populous, Project X 93, R-Type 2, Risky Waves Rodland, Rolling Ronny, Rules of Engagement, Shadow of the beast, Shuffle, Simulera, Sink or swim Ski or die, Speedball 2, S. Space Invaders, Tearaway Thomas, Teenage Mutant Turtles, Think Cross Titus the fox, Tobbin, Torvak warrior, Total Recall, TV-Sports Football, Vroom, Warlock the avenger Welltris, Wings of death, Wolfpack, Xiphos

jedes Spiel 49.90 DM / 3 Stck = 140 DM / 5 Stck = 225 DM

10 Great Games (Sam), 4 Wheel Drive (Sam), Aces of the great war, Action Masters (Sam), Agony dt Aquatic Games (James Pond), Aquaventure (Psychosis), Bills Tomatoe Games, Black Crypt dt., Brad dt Bundesliga Manager Pro dt., Cardinal of Kremlin dt., Carl Lewis Challenge, Castles dt., Centerbase dt Chuck Rock 2, Conquest of Camelot, Covert Action dt., Death Knights Krynn, Dino Wars, Doodlebug Dragons Lair 2, Exodus 3010 dt., F19 Stealth Fighter, F15 Strike Eagle 2 dt., First Year (Sam/Thalio) Flight of the Intruder dt., Full Metal Planet, Haegar der Schreckliche, Harlequin, Hexunia dt., Humans Indy 3 - Last Crusade dt., Jaguar XJ 220, Kind of Magic 2 (Sam), Kings Quest 4, Knights of the sky Larry 1 o.2, Leander (Psychosis), Legend of Faerghail dt., Lincker Collection (Sam), Lotus Turbo 2 dt Lure of temptress dt., MI Tank Platoon dt., Mad TV dt., Magnetic Scrolls (Sam), Maniac Mauson dt Mega Sports (Sam), Mega-lo-mania dt., Mega Traveller dt., Micro.Golf, Myth dt., Operation Stealth dt Pacific Island dt., Paladin 2, Paradroid 90, Paragliding, Parasol Stars (Rainbow island 2), Pirates dt Pools of darkness, Powermonger dt., Premier Manager, Putty, Ramparts, Red Zone, Sensible Soccer Shadow Sorcerer dt., Silly Putty, Simpsons, Space Crusade, Steel Empire, Thunderhawk AH73M dt Trolls dt., Ugh dt., Ultima 5, Waxworks, Wing Commander dt., Wolfchild, Zool

Versandkostenfrei fuer Selbstabholer - nur nach Vereinbarung

Spielesammlungen (Inhalt)		DM
Adventurers (Supremacy/Corporation/Hunter)		49.90
Manager (Black Gold/Invest/Starbyte S. Soccer/Transworld)		59.90
Chart Attack (Lotus Turbo Challenge/James Pond/Ghouls & Ghosts/Venus)		59.90
Max Pack (Nightshift/SWIV/St. Dragon/Turrican 2)		49.90
Power Pack (Bloodwych/Lombard Rally/Tv Sp Football/Xenon 2)		49.90
Silver Games (Master Grand Prix/Puffys Saga/Rick Dangerous/Twinworld)		49.90
Soccer Mania (Footballmanager 2/Cazza Super Soccer/Microprose Soccer)		49.90
The Monster Pack 2 (Awesome/Killing Game Show/Shadow of the beast 2)		59.90
Virtual Reality 2 (Virus/Sentinel/Resolution 101/Thunderstrike/Weird Dreams)		49.90

Halb & Halb - 10 Games fuer nur 250 DM

5 Games nach Ihrer Wahl (maximal bis Preisgruppe 49.90 zzgl. 5 Games nach unserer Wahl)

Loesungshilfen in deutsch:		
Abandoned Places 1 o.2	19.90	Eye of beholder 1 o.2 19.90
Ambermoon	19.90	Indy 3 o.4 19.90
Amberstar	19.90	Ishar 1 o.2 19.90
Cruise for a corpse	19.90	Kathedrale 19.90
Dungeon Master	19.90	Legend of Kyrandia 19.90
Elvira 1 o.2	19.90	Loom 19.90
		Lure of the temptress 19.90
		Might & Magic 3 19.90
		Monkey island 1 o.2 19.90
		Plan 9 - from outer.. 19.90
		Spirit of Adventure 19.90
		Ultima 6 19.90

Irrtum & Preisänderung vorbehalten - Preisliste 2,- DM - Jede Bestellung ist verbindlich Bei nicht abgeholt oder annahmeverweigerungen Sendungen stellen wir DM 20,- in Rechnung Versandkosten inkl. Zahlkartengebühr: Nachfrage telefonisch + 10 DM, schriftlich + 7 DM Vorkasse + 4 DM (Scheck/Uberweisung Postigromt Bln. BLZ 100 100 10 Kto.453 447-108) Kein Versand ins Ausland dt. = deutsche Anleitung * = bei Druck noch nicht lieferbar

HAPPY SOFT

Bestellannahme:

34246 Vellmar • Postfach

Telefon: 0561/576318

Fax : 0561/577645

Geschäftszeiten:

Mo-Fr 10.00-18.30 Uhr

Sa 10.00-16.00 Uhr

Ladenlokal:

34246 Vellmar • Spohrstr. 9

Tel.: 0561-824014

Ladenpreise weichen von den Versandkosten ab!

AMIGA	AMIGA	AMIGA
1869	66.- DV	Epic
1990 93er Edition	36.- DV	Eye of Beholder 1
3D Construct. 2.0	117.- DV	Eye of Beholder 2
A-Train	72.- DV	F 117A Nighthawk
-Construction Set	42.- DV	F 17 Challenge
AA - War Ltskies	60.- DV	F-19 Stealth Fight
Air Warrior	75.- DV	Fallen Empire
Airbus A 320	66.- DV	Fire And Ice
Airbus A 320 Amer.	84.- DV	First Samurai
Alien	48.- DV	Flashback
Alien Breed 2	48.- DV	Fury o.the furries
Alien Breed SE 92	25.- EY	Global Gladiators
Ambermoon	78.- DV	Globdule
Anstoss	66.- DV	Goal !
Apocalypse	49.- DV	Goblins
Arabian Nights	59.- DV	Goblins 2
ArMcLeans Pool Bi	48.- DV	Goblins 3
Assasin	48.- DV	Gravity Force
Assasin Sp.EDIT	27.- DV	Gunship 2000
Ausflug Ost	60.- DV	Hannibal
B 17 Flying Fortr.	19.- EY	Hatrick!
Bauterflyz Fortr.	66.- DV	Hired Guns
Battle Isle 2	78.- DV	History Line 14-18
Battle Team	66.- DV	HOI
-Battleisle Data 2	48.- DV	Human Race Standal
Beneath a Steelky	69.- DV	Humans
Big Sea	60.- DV	Indiana Jones 3
Blastar	48.- DV	Indiana Jones 4
Body Blows	48.- DV	Intern.Open Golf
Body Blows Galact.	48.- DV	Ishar 2
Budokan	32.- DV	Ishar 2
Bund.Man.Prof 2.0	66.- DV	Jack Nicklaus Golf
Burntime	66.- DV	Jonathan
Campaign	72.- DV	Jurassic Park
		Pinball Wizard
		Pirates!
		Pizza Connection
		Pools of Darkn.DV
		Popul.+Promis.Land
		Populus 2
		Populus 2
		Prime Manager 2
		Prime Mover
		Prince of Persia 1
		Project X
		Puggy
		Quartermple
		Quini
		Qwak
		Reach Lt.skies
		Return Medusa Gold
		Schatz Lt.ibersee
		Second Samurai
		Secret Monkey Held
		Semis.Soccer 92/93
		Sim Ant
		Sim City Deluxe
		Sim Earth
		Sim Life
		Simon the Sorcerer
		Sleepwalker
		Soccer Kid
		Software Manager
		Space Hulk
		Space Legends
		Space Quest 4 DH
		Special Forces
		Star Trek
		Starbyte H.2 Coll.
		Stardust
		Steel Empire
		Steinberg. Hotelm.
		Street Fighter 2
		SUB
		Superfrog
		Syndicate
		Tearaway Thomas
		Terminator 2
		Terminator 2(Virgin)
		The Krystal
		The Manager
		Theatre of Death
		Tornado
		Transarcica
		Traps n Treasures
		Trivial Action 5
		Trivial Pursuit
		Turrican 3
		UGH 1
		Ulima 5
		Urimum 2
		Yiking Fields
		Vroom + Data
		Walker
		Water in the Gulf
		Waterloo
		Ween
		Whales Voyage
		Wing Commander
		Winter Olympics
		Winter Super Sport
		Wiz n Liz
		WWF Wrestling
		WWF Wrestling 2
		Xmas Lemmings
		Yo! Jo!
		Zeppelin
		Zool
		Zool 2

Sommer Aktion

vom 1.6. bis 31.8.94

Bei Bestellung von mindestens 2 Spielen erhalten Sie

10,- DM Rabatt!

Amiga CD 32	Amiga CD 32	Amiga CD 32
Alien Br. SE + Qwak	55.- DH	Lotus Trilogy
Deep Core	51.- DH	Microcosm
Eite 2 Frontier	63.- DV	Project X + F 17
Jurassic Park	* 63.- DV	Sensible Soccer
Labyrinth of Time	* 57.- EY	Soccer Kid
		TFX
		Trolls
		Ultimate Body Blow
		Whales Voyage

Amiga 1200+4000	Amiga 1200+4000	Amiga 1200+4000
Alien Breed 2	57.- DH	Elysium
Anstoss	69.- DV	Hatrick
Body Blows Galac.	57.- DV	Ishar
Burntime	69.- DV	Jurassic Park
Civilization	69.- DV	Kings Quest 6
Der Clou	69.- DV	Morph
Dynatech	57.- DV	Penthouse Deluxe
Elfmania	* 51.- DH	Pinball Fantasies
		Second Samurai
		Simon the Sorcerer
		Soccer Kid
		Star Trek
		SUB
		TFX
		Zool 2

Superpreise Händleranfragen erwünscht Superpreise

Versandkosten: 8,- DM, versandkostenfrei bei Bestellungen ab 250,- DM

Lieferung per Nachnahme + 4 DM. NN-Gebühr + Gebühr für Zahlkarte. Lieferung per Vorkasse: Bar oder Euro - Scheck

Ausland: nur Vorkasse + 15,- DM Versandkosten - es gelten unsere AGB

* = bei Drucklegung noch nicht verfügbar - Irrtum und Änderung vorbehalten

DEMO

Galerie

special

Nachdem die Demo Galerie im letzten Heft geschlossen blieb, haben wir diesmal gleich drei Seiten für Demologen reserviert – Ehrensache in einer Doppelausgabe! Das Special bringt Euch einen Partybericht und mehr...

PARTY-TIME

Schon vor einiger Zeit traf sich die Demoszene in Frechen bei Köln zur „Smash Design, Crystal Phasematic & Tristar-Red Sector Conference“. Passend zum Tagungsort, einer Mehrzweckhalle, stand der mit der Party gekoppelte Wettbewerb allen Systemen offen – wer wollte, durfte sein Werk sogar auf einem Archimedes präsentieren. Und obwohl die Veranstaltung auch für die Organisatoren eine Premiere darstellte, waren die Rahmenbedingungen durchaus zufriedenstellend: Ein gnadenloser Sicherheits-Check sorgte für Frieden im Saal (immerhin war neben Szene, Presse und

Softwareindustrie auch der berühmt-berüchtigte Anwalt Günter Freiherr von Gravenreuth eingeladen...) und eine 6 x 4 Meter große Leinwand für echtes Kino-Feeling bei den Competitions! Trotz des relativ happigen Eintrittspreises von 20,- DM tauchten schließlich etwa 200 mehr oder wenig bekannte Szenegestalten auf. Gesichtet wurden unter anderem ARISE, THE ELECTRONIC KNIGHTS, INFECT, LEGO, PHONEDATION, BONZAI, INTERACTIVE, ALDI, SCANDAL!, TRSI, ALPHAFLIGHT – und wider Erwarten auch der Freiherr. Er

bewegte sich sehr cool zwischen all den Freaks (darunter nicht wenige aus der illegalen Crackerszene!) und witzelte sogar mit ein paar PC-Usern, die ganz offensichtlich eine gecrackte „Doom“-Version zockten. Von den Softwarefirmen war dagegen niemand erschienen, was der Stimmung jedoch keinen Abbruch tat, besonders nachdem Freibier ausgeschenkt wurde und ein Pizzaservice fürs leibliche Wohl sorgte. Da es eine relativ kleine Party war, gab es pro Disziplin und Computersystem meist nur zwei oder drei Teilnehmer an den Wettbewerben; hier die Gewinner in puncto Amiga:

GRAFIKCOMPETITION

1. Platz: Taron/Arise
2. Platz: Rasman/Bonzai
3. Platz: Roger/Interactive

SOUNDCOMPETITION

1. Platz: Doc Holiday/Lego
2. Platz: Jugger/Phonedation
3. Platz: Slave to the TRSI (anonym)

Leider geben die Siegerdemos wegen ihrer ungewöhnlichen Kürze optisch zu wenig für einen Abdruck her; als großes Trostpflaster zeigen wir Euch das wirklich gelungene „Rampage“ von den ELECTRONIC KNIGHTS, das auf der Party außer Konkurrenz lief – und dazu weitere vier Demos, die in Köln nicht dabei waren. Einfach umblättern! (Malik Aziz/ms)

DEMOCOMPETITION

1. Platz: Valiant/Aldi
2. Platz: 40KB Tracto/Arise

Schräge Typen?



Der Partylöwe: Freiherr von Gravenreuth



Gute Laune!

DEMO Galerie

RAMPAGE

Selbst beim Laden tut sich hier schon was, denn zum Ticken des Laufwerks sieht man die überdimensionalen Rädchen eines Uhrwerks rattern, bis Gruppenname und Demotitel elegant angesaust kommen. Anschließend wird der Betrachter Zeuge eines Rundfluges im giftgrünen Gleiter über einmalig schöne 3D-Voxelspace-Landschaften, wie man sie bislang nur vom PC kannte. Danach tummeln sich bunte Scheiben am Screen, rotie-

rende Masken zoomen heran, ein Dotwürfel dreht und wendet sich, diverse Vektorobjekte und Dotgitter turnen herum, bevor die mit einem kugeligen Lupeneffekt versehene Kontaktadresse erscheint. Doch so richtig Schluß ist hier noch gar nicht, denn man darf noch einen Turbanträger, eine niedliche Nackte und schier endlose Scrolltexte bewundern. Musikalisch unterlegt ist das Ganze von recht abwechslungsreichem Mainstreamsound.

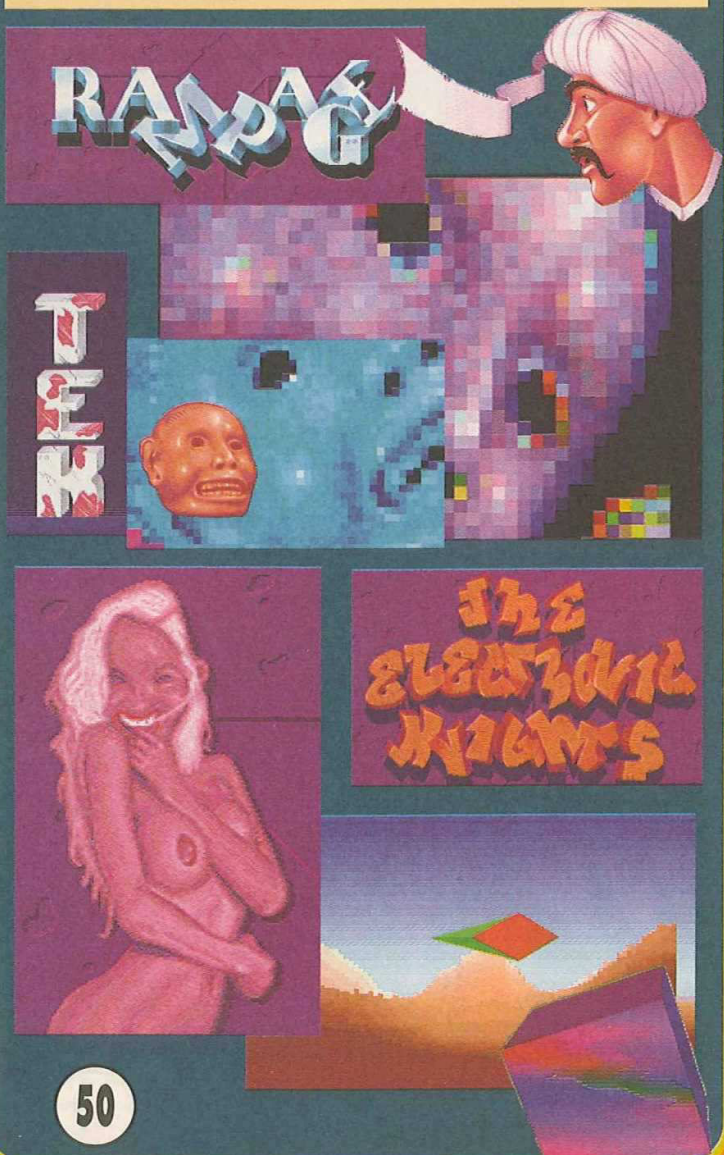

HARMA GEDON

Die Jungs von Infect nehmen den Betrachter gleich mal ins Fadenkreuz, ehe sie ihn über eine Dotlandschaft jagen; dann trudelt und zoomt ein rotweißer Ball über den Schirm. Er macht schließlich einem Dotwürfel mit eigener Lichtquelle Platz, der sich zu voller Größe aufplustert, bevor er den Screen verläßt. Nun wird sanft über das Bild einer nackten Schönheit gescrollt, wobei aber immer nur ein kleiner Ausschnitt sichtbar ist. Von so viel Anmut geblendet, stürzt man mit einem Affenzahn durch einen Viereckttunnel und wird an dessen Ende durch verspielte Linienmuster wieder

beruhigt. Jetzt baut sich kreiselnd eine große Gitterkugel auf und ab, dann kommen die Credits buchstabenweise hereingeschnitten. Zwischendurch torkeln mehrere Würfel durchs Bild, und eine stattliche Kriegerin zeigt ihren wohlgeformten Körper. Vor dem zweiten Buchstaben-Sturm mit den Grüßen wandert ein gelber Scrolltext über ein blaues Dotgitter, und in einem schier endlosen Sternenhimmel erscheint die traurige Nachricht, daß das Demo jetzt zu Ende ist. Musikalisch begleitet wird Harma Gedon übrigens von einem sehr eindringlichen, rhythmischen Soundtrack.

Infect

FATAL MORGANA

Das neueste Werk von Tragedy gefällt vor allem durch die feine Abstimmung von Bild und Ton: Unterlegt von Sphärengeäusel, erscheint der hübsche Titelscreen, dann geht's mit einem Plasma in sattem Lila richtig zur Sache. Ein Dotgitter setzt anschließend die Technoklänge in passende Bewegungen um, und auch eine reizende Tänzerin kann da nicht länger widerstehen und groovt fleißig mit – nur kurz unterbrochen von blauen Plasmalinien. Als nächstes demonstriert ein rotierender Zeiger die dahinra-

sende Zeit, und ein äußerst musikalischer Vogel Strauß dreht dazu rhythmisch seinen Kopf, bis er voll durchdreht. Ein texturierter Würfel leitet nun eine Chaos-Sequenz ein, in der einzelne Demoteile ebenso schnell wie schrill wiederholt werden, was besonders Stroboskopfreunden gefallen wird. Beavis & Butthead dürfen ja mittlerweile scheinbar in keinem Demo mehr fehlen, und so labern und rocken sie auch hier ungeniert drauflos. Ein ziemlich fertig aussehender Typ macht schließlich klar, daß nun wirklich alles aus ist.

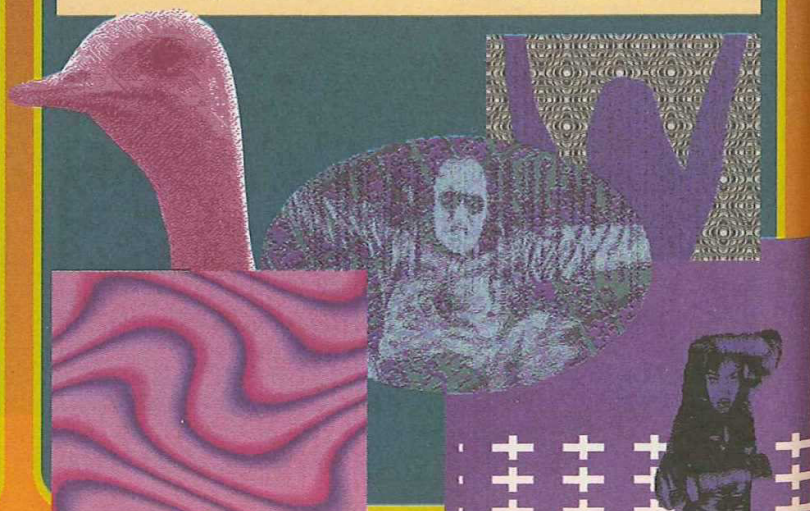



Harma Gedon

NUMB

Etwas älter, aber dafür vom Allerfeinsten ist dieses Produkt der Gruppe Da Movement. Ihr toll durchgestyltes Demo wird von einer dickbauchigen Digi-Puppe eröffnet, es scrollt in äußerst phantasievoller Schrift der Gruppenname herein, gefolgt vom Titel inklusive Blumenmädchen. Kleine Zwischenscreens mit schlängelnden Scrolltexten erfreuen das Auge, während der

Gruppenname in Gold durch einen beeindruckenden Lupeneffekt noch an Glanz gewinnt. Dann schmuggelt sich ein Apfelmännchen Punkt für Punkt auf den Screen, das von einer atemberaubend schönen Engelsgestalt abgelöst wird, die ein wandernder Würfel nacheinander in verschiedene Farben hüllt. Der folgende Dotwürfel begeistert mit seinem leichten Schmier-Effekt, wird aber durch zwei texturierte Säulen über-

troffen, die sich nach dem Herinscrollen ordentlich verwirbeln. Jetzt darf man noch eine bunte „Plakatwand“ mit einem unheimlich süßen Teddy bewundern, bevor das Umschwenken der bisher sehr baßlastigen Begleitmusik zu zarten Xylophonklängen das nahe Ende ankündigt.



TRANSFUSION

Eine Digi-Stimme flüstert den Gruppennamen Extacy, dazu erscheint eine Graffiti-Frau in Rot am Bildschirm. Zu harten, monotonen Technorhythmen hüpfert der Gruppenname nun auch optisch sichtbar auf den Screen und bildet die Unterlage für ein Quadrat mit Interferenzlinien.

Im Anschluß tanzen Würfel über ein Karofeld, und zwischendurch eingeblendete Textscreens unterteilen die Auftritte verschiedener Vektorobjekte, ehe ein Dotgitter geschmeidig vor sich hin wellt. Dicke Balkenspielerlein schieben sich gemächlich hinter den erneut

aufgetauchten Gruppennamen, dann übernehmen immer schneller werdende Bobs das Kommando. Schlußendlich kommen von unten die Greetings angescrollt, und ein Portrait des Ironman aus den Marvel Comics macht der hübschen Vorstellung ein Ende.

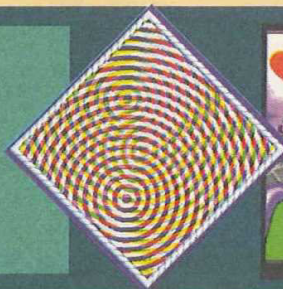
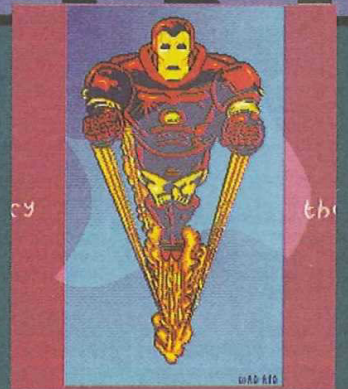

WHAT YOU SEE IS WHAT YOU GET!

Nebenstehend findet Ihr wie immer die Bezugsadressen für sämtliche Werke samt den nötigen Angaben, was die jeweiligen Preise und Hardwareanforderungen angeht. Demo or die – und viel Spaß dabei! (ms)

Titel	lauffähig auf	Preis Lieferumfang	Bezug
Rampage	allen Amigas mit 1 MB RAM	1,70 DM + Leerdisk + frank. Rückumschlag, 1 Disk	Malik Aziz, Meischenfeld 102 52076 Aachen
Harma Gedon	A1200 + A4000	1,70 DM + Porto 1 Disk	Frank Heine Computerversand Theod.-Heuss-Str. 21, 38444 Wolfsburg Tel. + Fax 05361/74650
Fatal Morgana	Amigas mit 1 MB Chipmem.	1,70 DM + Porto 1 Disk	Frank Heine Computerversand Theod.-Heuss-Str. 21, 38444 Wolfsburg Tel. + Fax 05361/74650
Numb	A1200 + A4000	1,70 DM + Porto 1 Disk	Frank Heine Computerversand Theod.-Heuss-Str. 21, 38444 Wolfsburg Tel. + Fax 05361/74650
Transfusion	allen Amigas	2,00 DM + Porto 1 Disk	Nordlicht – Amiga PD Service Alter Fischerpfad 10, 26506 Norden Tel. + Fax 04931/167222

Joysoft

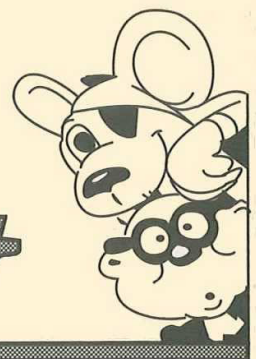

AMIGA 500	
1689 dt	79.90
A-Train dt	99.90
A-Train Constr.Kit **	49.90
Action Replay	199.00
Alr Force Commander**	69.90
Airbus 320 dt	79.90
Alfred Chicken **	54.90
Allen 3 **	54.90
Allen Breed 2 **	54.90
Ambermoon dt	89.90
American Gladiators **	54.90
Amos Compiler	64.90
Amos Prof.Compiler	69.90
Anstoes dt	79.90
Anstoes World C.Ed.dt * 54.90	
Apocalypse **	54.90
Arabien Nights **	59.90
Aufschwung Ost dt	69.90
Batman Returns **	49.90
Battle Isle 1 Data 2 dt	54.90
Battle Isle 2 dt *	89.90
Beastlord **	54.90
Beau Jolly Ex.Games **	79.90
Beneath a Steel Sky dt	69.90
Benefactor **	69.90
Big Sea dt	69.90
Bobs Bad Day **	64.90
Body Blows Galactic **	59.90
Brian the Lion **	59.90
Brutal Sports Footh.**	79.90
Bund.Man.Hattrick dt *	89.90
Burning Rubber **	74.90
Burntime dt	79.90
Campaign 2 dt	84.90
Cannon Fodder **	59.90
Cap2 / Liberation	69.90
Caribbean Desaster dt *	79.90
Chartbreaker dt	69.90
Christoph Kolumbus dt	89.90
Civilization dt	89.90
Climfhanger **	49.90
Cool Spot **	64.90
Cyberpunk **	59.90
Cyberspace dt *	84.90
Darkmire dt	74.90
Death or Glory dt *	89.90
Deep Core **	59.90
Dennis **	69.90
Der Clou dt	79.90
Der Patrizier dt	79.90
Der Trainer dt *	69.90
Desert Strike **	64.90
Die Sledler dt	89.90
Disposable Hero **	59.90
Dogfight dt	79.90
Donk **	54.90
Doofus **	54.90
Dracula **	49.90
Dune 2 dt	59.90
Eishockey Manager dt	74.90
Elfmania **	59.90
Eye of Beholder 2 dt	69.90
Eye of the Storm **	84.90
F 1 (Domark) **	69.90
F 117 **	79.90
Fatal Strokes *	79.90
FIFA Soccer ** (Sept.)	

Flashback dt	69.90
Fury of the Furries **	54.90
Global Gladiators **	54.90
Goal 1 **	59.90
Goblins 3 dt	79.90
Gunship 2000 **	79.90
Hannibal dt	79.90
Hanse-die Expedition dt	49.90
Hattrick dt *	79.90
Helmdell 2 dt	84.90
Hired Guns **	69.90
History Line dt	79.90
Innocent U.Caught dt	79.90
Ishar 3 dt *	74.90
Jurassic Park **	64.90
K 240 **	59.90
Kick Off 3 dt *	69.90
King's Quest 6 dt	79.90
Kingmaker dt	79.90
Lamborghini **	54.90
Last Action Hero **	49.90
Legacy of Sorasil **	59.90
Legend o.Kyrandia 2 dt	79.90
Lost Vikings dt	79.90
Mad Burger dt *	84.90
Mad News dt *	79.90
Mag.Boy **	69.90
Mag.o.Endoria dt (4000)	84.90
Man.U.Prem.League **	74.90
Matthäus Soccer **	69.90
Mean Arenas **	54.90
Metalic Power **	99.90
Metamorphosis *	74.90
Micro Machines **	59.90
Missiles over Xerion **	54.90
Monopoly dt	59.90
Mr. Nutz **	59.90
Naughty Ones **	54.90
Nicky Boom 2 **	69.90
One Step Beyond **	59.90
Oscar *	54.90
Perth.H.Numbers Del.**	59.90
Perihellon **	59.90
Pizza Connection dt	89.90
Populous + Sim City	79.90
Project Terra *	69.90
Puggys **	69.90
Quaterpole *	69.90
Rally **	74.90
Rings o.Medusa Gold dt	79.90
Rise of the Robots *	89.90
Robinson's Requiem *	69.90
Rules o.Engagement 2**	74.90
Rüsselsheim dt *	89.90
Ryders Cup **	69.90
S.U.B. dt	64.90
Schatz im Silbersee dt	89.90
Schwarzes Auge 2 dt	89.90
Second Samurai **	69.90
Sierra Soc.World Ch.**	59.90
Sim City+Lemmings **	84.90
Simon the Sorcerer dt	84.90
Soccer Kid **	64.90
Software Manager dt	79.90
Space Crusade 2 *	69.90
Spaceward HOI dt *	84.90
Summer Olympics **	69.90
Super Frog **	54.90

Surf Ninja **	64.90
Syndicate dt	69.90
Syndicate Data *	49.90
Team 17 Collection **	69.90
Terminator 2 ** (Virgin)	64.90
The Cartoons **	69.90
Theatre of Death **	69.90
Total Carnage **	64.90
Turrican 3 **	69.90
U.E.O. (Microprose) **	79.90
Uridium 2 **	54.90
Walker **	64.90
War in the Gulf dt	79.90
Winter Olympics **	64.90
Wiz'n Liz **	69.90
World Cup 94 USA dt *	79.90
Zeppelin dt	79.90
1200er	
1889 dt	79.90
Airbucks 1.2 dt	69.90
Alfred Chicken **	54.90
Allen Breed 2 **	64.90
Anstoes dt	79.90
Anstoes World C.Ed.dt * 54.90	
Banshee **	79.90
Body Blows Galactic **	59.90
Burning Rubber **	69.90
Burntime dt	79.90
Chaos Engine **	54.90
Christoph Kolumbus dt	89.90
Civilization dt	79.90
Dennis **	74.90
Der Clou dt	79.90
Dynatech dt	69.90
Elfmania **	59.90
Elysium dt *	79.90
Gunship 2000 **	84.90
Hanse-die Expedition dt	49.90
Hattrick dt *	79.90
Impossible Mission *	79.90
Jurassic Park **	69.90
King's Quest 6 dt	79.90
Morph **	54.90
Naughty Ones *	54.90
Oscar **	54.90
Overkill **	49.90
Perth.H.Numbers Del.**	59.90
Pinball Fantasies **	64.90
Rise of the Robots *	89.90
Ryders Cup **	69.90
Schatz im Silbersee dt	89.90
Second Samurai **	69.90
Sim City 2000 * (Sept)	79.90
Sim Life dt	94.90
Simon the Sorcerer dt	94.90
Skeleton Crew **	79.90
Soccer Kid **	69.90
Syndicate dt	79.90
Star Trek 25th dt	79.90
T.F.X. **	89.90
Theme Park dt *	79.90
Tomado **	79.90
Total Carnage **	64.90
Trolls **	64.90
Twilight 2000 *	69.90
Wing Commander *	69.90
Wizardry 7 **	89.90
Zool 2 **	54.90

ab 1.6. NEUE ADRESSE
VERBANDSCHRIFT
AACHENER STR. 1004
50858 KÖLN
TEL: 0221/9486100
FAX: 0221/9486100

ab 31.3.94
VERBANDSCHRIFT bis 31.3.94
DÜRENER STR. 395
50935 KÖLN
TEL: 0221/4301047
FAX: 0221/4302157

GOTTESWEG 159
50939 KÖLN
0221 425566

MATTHIASSTR.24
50676 KÖLN
0221 239526

MÜNSTERSTR. 11
53111 BONN
0228 659726

NEUE ADRESSE
WEHRHAHN 24
52111 D'DORF
0211 364445

FAHRGASSE 87
60311 F'FURT
069 280170

BLONDEL STR. 10
52062 AACHEN
0241 406912

KAISERSTR. 54
53721 SIEGBURG
02241 68045

56068 KOBLENZ
SCHLOSS STR. 16
0261 309634

SONDERPREIS	
4D Sport Boxing **	19.90
AA War in the Skies **	39.90
Ammios (Pygnoisis)	14.90
Acoustic Games **	39.90
Amle 2	24.90
B-17 **	39.90
Bitmap Broe. 1 **	39.90
(Xenon, Cadaver, Speedball 2)	
Black Gold dt	19.90
Blue Max	29.90
Blues Brothers **	24.90
Bonanza Brothers **	14.90
Bubba'n Stix **	39.90
Cadaver + Data **	39.90
Chaos Engine **	39.90
Chuck Rock 2 **	34.90
Crazy Sports Football **	39.90
Curse of Entchantia	39.90
D/Day **	49.90
Demoniak	14.90
Diggers ** 1200	39.90
Dragons Lair 3 **	29.90
Elite 2 dt	49.90
Files-Attack on Earth **	29.90
Flight Simulator 2 **	29.90
Fly Harder **	19.90
Genesis	39.90
Gobillins 1 **	39.90
Great Courts 2 **	29.90
Hard Nova **	19.90
Haxuma dt	39.90
Indiana Jones 4 dt	59.90
Ishar 2 dt 1200	39.90
Jonathan dt	39.90
Joysoft Special 1 **	19.90
(Battle Chess 1, Budokan, Sid or Die)	
Joysoft Special 2 **	19.90
(Bionic Com., Turbo Outrun, Kings Challenge, E-Motion)	
Joysoft Special 3 dt	29.90
(Bug Bomber, Gravity Force, Locomot., Paramax, B.Mouse)	
Larry 1 **	34.90
Lemmings 1	29.90
Lemmings 2	49.90
Lemmings Xmas **	44.90
Lonheart **	39.90
Lord of the Rings dt	29.90
Lords of Doom **	19.90
Lotus 1-3 **	39.90
Lure of t.Temptress dt	29.90
Matrix Marauders	14.90
Mercenary 3 **	29.90
Mixed Collection dt	39.90
(Rings o.Medusa 2, Sarakon, Crime Time, Lords of Doom)	
Monkey Island 2 dt	59.90
No Second Prize **	19.90
Overdrive **	39.90
Pirates **	29.90
Police Quest 1 **	39.90
Populous 2 + Data **	29.90
Premiere Manager 2 **	39.90
Push Over **	29.90
Quest for Glory 1 **	39.90

SONDERPREIS	
R-Type 2	19.90
Reach for the Skies **	29.90
Rings of Medusa 2 dt	19.90
Robin Hood dt	29.90
Rules of Engagement	19.90
Sabre Team **	19.90
Shadowworlds	29.90
Sim Life dt	49.90
Sink or Swim **	29.90
Soccer Stars	39.90
(E.H.Intern.Soccer, Gazza 2, Kick Off 2, Microprose Soccer)	
Space 1889 **	19.90
Space Hulk **	49.90
Space Max dt	29.90
Spirit of Adventure **	19.90
Strategie Master **	39.90
(Hunter, Spirit o.Excalibur, Chessplayer 2150, Populous)	
Their Finest Hour **	49.90
Tomado **	49.90
Transworld dt	19.90
Traps'n Treasures **	29.90
Trivial Pursuit dt	34.90
Turrican 3 **	49.90
Vision dt	29.90
Vroom & Data **	29.90
Wean-the Prophecy dt	29.90
Whales Voyage dt	39.90
Whales Voyage dt 1200	39.90
When Two Worlds War **	39.90
Wing Commander dt	39.90
Winzer dt	19.90
Wonderdog **	39.90
Zool 1 **	39.90
Zool 2 **	39.90

CD 32	
Beavers **	69.90
Bubba'n Stix **	64.90
Cannon Fodder **	69.90
Chaos Engine **	69.90
Der Clou dt	79.90
Disposable Heroes **	69.90
Elite 2 dt	69.90
F 1 Grand Prix **	79.90
Fury of the Furries **	69.90
Gunship 2000 **	79.90
Here with the Clues **	69.90
Humans 1 + Data **	69.90
Jurassic Park **	69.90
Legacy of Sorasil *	64.90
Mean Arenas **	59.90
Microcosm	99.90
Pinball Fantasies **	69.90
Pirates Gold **	79.90
Ryders Cup **	69.90
Seven Gates o.Jambala	69.90
Soccer Kid **	74.90
Surf Ninjas **	64.90
T.F.X. ** (Sept)	84.90
Ultimate Body Blows **	69.90
Uridium 2 **	64.90
Winter Super Sport *	69.90

** deutsche Anleihe; dt.:komplett Deutsch
alle Angaben ohne Gewähr
Abgabe solange Vorrat reicht

*:Vorankündigung, **:deutsche Anleihe, dt.:komplett in Deutsch, Sicherheitsverpackung 2.50, IRRTÜMER+PREISÄNDERUNGEN BLEIBEN UNS VORBEHALTEN !

JEDER KUNDE ERHÄLT VON UNS BEI SEINER ERSTEN BESTELLUNG ALS "DANKESCHÖN" EIN KLEINES PRÄSENT
Bitte COUPON mitschicken
Dürener Str. 395, 50935 Köln

ab 1.6.94 **Joysoft** **BLITZ BESTELLUNG**
Da geht die Post ab.....

100 Seiten Software Katalog

1. _____
2. _____
3. _____
4. _____
5. ERSATZWÜNSCHE _____
6. _____
7. _____

Versandkosten 9 DM
keine Versandkosten ab einem Rechnungsbetrag von 200 DM

Eilpost: 9 DM + 8 DM

UPS: 7 DM + 9 DM

Vorkasse: 6 DM

Teillieferung

Bei Fragen oder telefonischer Bestellung bitte die Nummer 0221/4301047 / 48/49 anrufen

NAME _____
STRASSE _____
PLZ/ORT _____
TELEFON _____

GUTSCHEIN FÜR DEN JOYSOFT KATALOG
MIT SUPER SPIELBESCHREIBUNGEN AUF FAST 100 SEITEN
Bitte in einer Filiale abgeben oder an den Versand schicken

KNOW



INHALT

Gelöst:

Perihelion

Karten zu:

Manchester United Premier League Champions
Mr. Nutz
Perihelion

Tips und Cheats zu:

Dithell in Space
Fatman
Manchester United Premier League Champions
Mr. Nutz
Pizza Connection
Software Manager
Turrican III

Freezer-Adressen zu:

Brian the Lion
Dennis
Mr. Nutz
Zool 2

Ob Doppelausgabe oder nicht, unser Superangebot bleibt bestehen: Für jeden Beitrag aus Eurer Feder, den wir nach eingehender Prüfung auf Originalität und Korrektheit veröffentlicht haben, stopfen wir Euch, je nach Aktualität und Umfang, bis zu **300 Deutsche Märker** in die Tasche! Worauf wartet Ihr also noch? Setzt Euch schleunigst an den Computer, forscht nach den neuesten Cheats, Tips, Tricks, Lösungen, Karten usw., und legt Eure frisch gewonnenen Erkenntnisse sogleich schriftlich nieder. Denkt dabei bitte auch ein wenig an unsere armen, wundgetippten Fingerchen, indem Ihr, wenn möglich, längere Texte im ASCII-Format und computergepinselte Karten im IFF- oder PCX-Format auf Diskette packt. Schickt schließlich Eure Machwerke mit Lichtgeschwindigkeit (oder mit der Post...) an folgende Adresse, und harret der Dinge, die da kommen mögen:

Joker Verlag
„Know How“
Bretonischer Ring 2
85630 Grasbrunn
Fax: 089/460 49 77

Tja, liebe Trauergemeinde, es ist mal wieder soweit – Doppelausgabenzeit! Bis zum nächsten Know How werden somit ganze 63 Tage bzw. 1.512 Stunden, 90.720 Minuten oder, anders ausgedrückt, unvorstellbare 5.443.200 Sekunden ins Land ziehen. Aber kein Grund, gleich panisch zu werden, lest einfach alle 100 Sekunden einen einzigen Buchstaben, und Ihr seid exakt bis zum Erscheinen der neuen Ausgabe beschäftigt!

HILFE!! FRAGEN?!

Ein verzweifelter Steinzeitbewohner sucht nach dem perfekten Weg, um in **Chuck Rock 2** dem dritten Endmonster ordentlich den Scheitel zu ziehen. Wer also eine Patentlösung für die kostengünstige Beseitigung dieser Urzeitplage parat hat, sollte sie uns schleunigst mitteilen.

Angeblich soll es ja im Ballerknaller **Projekt X** einige ganz nette Bonuslevels zu entdecken geben – tja, aber genau da liegt der Raumgleiter im Asteroidengürtel begraben: Wo um alles in der Galaxie befinden sich die Eingänge zu diesen Extralevels? Oder bedarf es einer speziellen Vorgehensweise, um in den Genuß zusätzlicher Zockerfreuden zu gelangen?

Ein bis dato ruhmreicher Abenteurer irrt plan- und ziellos im zehnten Level von **Black Crypt** umher. Unsere kurzen Lösungshinweise sowie die Karten im Handbuch waren dem stolzen Helden leider keine große Hilfe, also wendet er sich nun an Euch: Welcher Meister der schwarzen Krypta kann einem vom rechten Weg abgekommenen Kollegen eine möglichst detailliert beschriebene Lösung dieses Levels zukommen lassen?

um **Dune II** schwirren dem gestreßten Kriegsstrategen die feindlichen Raketen in wahren Schwärmen um die Ohren. Gibt es irgendeine spezielle Taktik oder ein probates Mittel, um dieser überaus zerstörerischen Plage Herr zu werden?

Bei **Flies – Attack on Earth** läßt sich eine verschlossene Tür weder mit roher Gewalt noch mit der Karte, die man auf dem Schreibtisch des toten Arztes findet, entriegeln. Wie oder womit ist diesem versperrten Durchgang beizukommen?

Burntime ohne Ende? Diese Frage stellt sich seit einiger Zeit Martin Riembauer, der, wie ihm sogar die Statistik bestätigt, bereits alle Orte (inklusive Raffinerie und Raststätte) besetzt hat und trotzdem bislang weder Schlußbild noch Abspann zu sehen bekam. Eine unendliche Geschichte also? Oder hat er vielleicht noch irgendeine Kleinigkeit übersehen? Müssen etwa alle Hilfsmittel, wie Mausefalle und Förderpumpe, konstruiert werden? Sollten sich alle Personen in seiner Mannschaft befinden? Wer weiß, wie man das Ende herbeiführt, ist hiermit aufgerufen, dem armen Martin in seiner Verzweiflung beizustehen.

reitet dem Grauen ein Ende, und befreit diese von Unwissenheit gezeißelten Zocker durch eine ausführliche Antwort von ihren digitalen Leiden. Packt dazu einfach Eure erlösenden Worte in einen Briefumschlag, verseht ihn mit unserer Adresse sowie dem Kennwort **Fragen**, und überlaßt den Rest der Post – neben dem ewigen Dank Tausender verzweifelter Spieler erwartet Euch bei Veröffentlichung Eurer Zeilen selbstverfreilich auch ein wenig Kleingeld!

Wer allerdings eher selbst auf der Suche nach Wahrheit und Spielerglück ist, dabei jedoch immer nur in ausweglose Situationen und tödliche Fallen tappt, sollte den Kopf nicht hängen lassen – denn schließlich gibt es ja UNS! Schreibt, und wir werden Eure großen und kleinen spieletechnischen Problemchen auf dieser Seite kundtun. Wem dies zu öffentlich ist oder zu lange dauert, der darf auch gerne zum Telefonhörer greifen und uns verständnisvollen Joker-Redakteuren einmal die Woche persönlich die Ohren vollheulen...

HOTLINE

JEDEN MITTWOCH
VON 16.00 BIS 19.00 UHR
UNTER FOLGENDEN
RUFNUMMERN:
089/46 38 23
ODER
089/460 58 22

In der Endphase des Krieges

Genug der Qual und Pein! Be-

FREEZER ECKE

Dennis: Zeittechnische Probleme lassen sich durch Adresse C09505 eliminieren. Die Anzahl der Leben findet Ihr in Adresse C09461. Wem die Münzen ausgegangen sind, der kann sich über Adresse C09533 mit Nachschub versorgen.

Brian the Lion: Wem die kleine Schmuskatze mangels Energie vor die Hunde geht, sollte durch Manipulation der Adresse C31C39 für einen ausgeglichenen Energiehaushalt sorgen. Geht trotz aller Vorsichtsmaßnahmen ein Leben flöten, könnt Ihr's Euch über Adresse C31C3B wiederbeschaffen.

Mr. Nutz: Eichhörnchenleben ohne Ende könnt Ihr Euch in Adresse 041C81 schreiben. Ein Mangel an Hitpoints läßt sich über Adresse 0419EB ausgleichen. Die Anzahl der Diamanten findet Ihr in 041C87.

Zool 2: Um sich mehr Zeit zu verschaffen, hebt man den Wert der Adresse C18F9 auf FF an. Über Adresse C18701 kann der kleine Schwarzninja mit Bildschirmleben eingedeckt werden.

Unterkühlter Dank für die frostigen Freezercodes geht an die findigen Füchse Mark Luettig, Sascha Wiedemann, Gerhard Illenseer und Andreas Klawikowski.

CHEATS

DIE TRICKREICHEN

Tja, Leute, traurig, aber Warzenschwein! Die genialen Cheats zu **Mr. Nutz**, die wir Euch in der letzten Ausgabe freudestrahlend aufgetischt haben, wurden von unbarmherzigen Programmierern gnadenlos entfernt! Doch kein Grund, sich deswegen gleich in die Eichhörnchenfellunterhose zu machen, denn Marcel Smuz hat bereits für absolut vollwertigen Ersatz gesorgt: Gebt im Kartenlevel einfach DONT PANIC ein, dadurch wird ein äußerst umfangreicher Cheat aktiviert, der die Tastatur, je nach Level, mit mehr oder weniger hilfreichen Funktionen belegt:

Kartenlevel

F1: Natureworld
F2: Underworld
F3: Waterworld
F4: Inkaworld
F5: Ihr seid um ein Leben reicher
F6: Ihr seid um ein Leben ärmer
F7: Verschafft Euch einen Diamanten
F8: Vernichtet einen Diamanten
F9: Eine Bombe mehr auf Eurem Konto
F10: Eine Bombe weniger auf Eurem Konto
Q: Ihr bekommt einen Stern dazu
W: Ein Stern wird Euch abgezogen
Die Zahlenreihe 1 bis 5 teleportiert Euch zu den einzelnen Basen.
A: Volle Ausrüstung (alle Hitpoints, Taucherbrille, Blitze, ect.) steht Euch zur Verfügung
DEL: Mr. Nutz läßt sich frei

über den gesamten Kartenlevel bewegen

HELP: Mr. Nutz kehrt wieder auf den Boden der Tatsachen zurück

Rote & blaue Basen, Wolkenlevel

F1: Mr. Nutz verwandelt sich in eine Energiekugel

F2: Roter Schutzschild

F3: Blauer Schutzschild

F4: Volle Energie

Warzone

ALT: Zeit spielt keine Rolex mehr

Wer übrigens gerne Grüße, Nachrichten, ja sogar Kochrezepte der Programmierer lesen möchte, sollte im Intro-Screen (wo man die Wahl zwischen Start & Optionen hat) mal DRNUTZ eintippen...

Anstatt seinem Hobby, der Duplikation und Vernichtung von Nahrungsmitteln, zu frönen, muß sich der übergewichtige Restaurantbesitzer Roy Fat alias **Fatman** mit dem Thindicate des Professors Thinsin herum-schlagen. Damit jedoch das kleine Dickerchen dabei nicht ganz vom Fleisch fällt, verraten wir Euch jetzt ein paar Geheimnisse: CINDY CRAWFORD, MEXICAN BEANS, MORE LAUGHTS THAN YOU CAN SHAKE A STICK AT, EXTRA LIFE. Welche Auswirkungen diese sinnigen Worte auf das Dasein des wohlbeleibten Superhelden haben, dürft Ihr nun selbst ergründen! Viel Spaß dabei...

Der Ballerknaller **Turrican III** gehört ja nicht mehr unbedingt zu den Neuerscheinungen – um so verwunderlicher, daß es bislang niemandem gelungen ist, das letzte Geheimnis des „mogelimmun“ geglaubten Alien-terminators zu lüften: Die Jungs von Factor 5 haben ihm nämlich, wie Marcel Smuz jetzt herausgefunden hat, ein paar megamäßige Cheats mit in die Wiege gelegt: Tippt man im Spiel das Zauberwort DESTRUCT ein, verfügt der kampferfahrene Superheld über einen unendlichen Vorrat an Superwaffen; ROLLING versorgt ihn hingegen mit einer gewaltigen Menge von Kreiseln. Wer auf dem schnellsten Weg in den nächsten Level kommen möchte, sollte es mal mit BEAMMEUP versuchen; die Eingabe von ETERNITY (dabei ist Y = Z zu beachten) entledigt geschwächte Turricanten aller energetischer Probleme...

Zu guter Letzt verpassen wir Euch noch Holger Dotzauers Levelcodes zu Daren Ithells „Erstlingsverbrechen“ **Dithell in Space**. Warum der Hobby-Programmierer nur die ersten zwanzig Levels mit Paßwörtern versehen hat, interessiert bei diesem Weltraummüll glücklicherweise sowieso niemanden!

Level 3: JUMP
Level 4: U.F.BANANA
Level 5: BIG ROCK
Level 6: DOING
Level 8: LOW GRAVITY
Level 9: UNDERGROUND
Level 10: GREEN MIST
Level 11: BALLS
Level 13: SPLOSH
Level 14: POVRAY
Level 15: TIME TUNNEL
Level 16: WONDELAND
Level 18: LOW GRAVITY 2
Level 19: OVERGROUND
Level 20: SPOTLIGHTS

Tel. 030/2322894
12627 Berlin
Weißenfelser Str. 12

Royal Soft

Der ganz andere Versand

Wir schicken Euch die Spiele
Versandkostenfrei!
Ausland nur gegen Vorkasse.

Preisänderungen und Irrtümer vorbehalten. Es gelten unsere AGB.

Händleranfragen erwünscht.

Eroticsoftware auf Anfrage.

Hardware: CD-ROM Lfw.

Mitsumi FX 001 d

Double Spin

DM 359.-

Angebote nur Auszug.

Fordert unseren Katalog an!

BTX: * ROYALSOFT #

	Amiga	PC		Amiga	PC
Mr. Nutz	54.95	===	Crash Dummies	54.95	===
Die Siedler	94.95	94.95	S.U.B.	64.95	74.95
Der Schatz im Silbersee	94.95	94.95	Rüsselsheim (Detroit)	69.95	74.95
Der Clou	74.95	94.95	Battle Isle 2	September	94.95
Benath a Steel Sky	74.95	84.95	Pizza Connection	89.95	94.95
Mad News	74.95	94.95	UFO Enemy Unknown	74.95	99.95
Elfmania	54.95	===	Brain the Lion	54.95	===
Hanse - Die Expedition -	49.95	49.95	Anstoss	69.95	69.95
Hattrick!	74.95	94.95	Kolumbus	89.95	94.95
Robinson's Requiem	69.95	74.95	Lollypop	69.95	79.95

Löwenstark:

Für jeden Kauf, bekommt Ihr 1, für jede Freundschaftswerbung 1 Löwen.

1,50 DM in Breifmarken für Katalog beilegen

LÖSUNG

PERIHELION

Tja, liebe Endzeitfanatiker, es ist mal wieder soweit, Götterdämmerungszeit! Unborn und seine fiesen Götterkumpels vom Selbstverwirklichungsworkshop der Walhalla-Stammkneipe planen den großen Durchbruch ins reale Dasein. Und wie immer, wenn irgend jemand ein großes Vorhaben in die Tat umsetzen will, gibt's diverse Miesmacher, die da kräftig was dagegen haben. Zu ihnen gehört auch Daniel Bleisteiner, der, wie Ihr an nachfolgender Komplettlösung unschwer erkennen könnt, mit seiner sechsköpfigen Truppe den zweifelhaften Gottheiten einen dicken Strich durch die Rechnung gemacht hat...

Bevor das eigentliche Spiel beginnt, muß erst einmal eine Party erschaffen werden. Um später alle Abenteuer heil zu überstehen, ist es ratsam, in seiner Gruppe wenigstens drei Magiebegabte und zwei gute Kämpfer zu haben. Die Magier lassen sich in zwei Klassen einteilen: die Psioniker und den Mediator. Da beide über einen gewissen Anteil eigener Zaubersprüche verfügen, ist es natürlich logisch,

daß man von beiden Klassen jeweils mindestens einen in die Truppe aufnimmt. Als Kämpfer eignen sich besonders Menschen sowie die Verbindung von Mensch und Raubkatze. Bei Mischrassen empfiehlt es sich, die Anteile bei 50% zu belassen, da die Personen sonst zuwenig Intelligenz besitzen oder die Vorzüge der anderen Rasse in zu geringer Ausprägung aufweisen. Bei der Erschaffung von Psionikern oder Mediatoren sollte man weiterhin darauf achten, daß sie über ausreichend Astralenergie verfügen. Dies sollten anfangs wenigstens 70 Punkte sein.

Sobald die Charaktere komplett sind, beginnt man mit dem Lernen von Zaubersprüchen. Hier wird man sehr bald feststellen, daß für viele der Sprüche noch zuwenig Astralenergie vorhanden ist – konzentriert Euch daher primär auf Sprüche mit nur wenigen Zutaten. Wichtig sind vor allem „Shaded Spektrum“ und „Lifeforce Drain“. Der erste saugt dem Opfer seine Perception ab (wodurch dieses nicht mehr mit Fernwaffen zu kämpfen vermag), der zweite

kann sogar schon bei einmaliger Anwendung töten. Ebenfalls von großer Bedeutung ist die Art der Ausbreitung. Nützlich sind vor allem Sprüche, die gleich auf mehrere Felder wirken. Ausnahme: der „Tunnel“, denn er schädigt alle Personen zwischen Magier und Opfer und daher meist auch einen Teil der eigenen Leute. Wer all diese Tips beherzigt hat, sollte nun über eine ausgewogene Gruppe von sechs Charakteren verfügen. Tja, alles schön und gut, aber was nun? Erste Anweisungen enthält das einzige File des Terminals: Ab in die kleine Stadt MidLight und dort einen sehr wichtigen Netzcode ausfindig machen...

MidLight:

Eines der drei benutzbaren Terminals befindet sich im absoluten Nordosten der Stadt. Hinter der Tür trifft man außerdem ab und zu eine Frau (sie kann auch gerade unterwegs sein). Nachdem man sie nach dem gesuchten Netzcode befragt hat, rückt die eingeschüchterte Tante einen Code raus – zwar nicht *den* Code, aber immerhin einen. Da es sonst noch nicht allzu viele Anhaltspunkte gibt, klinkt man sich mit „login“ in das Terminal ein und gibt als Code „psycho“ an. Man erhält daraufhin Zugang zu vier Dateien, wovon vor allem die zwei Reporte interessant erscheinen. Ich möchte hier darauf verweisen, daß jede Aktion an einem fremden Terminal Geld kostet. Es lohnt sich

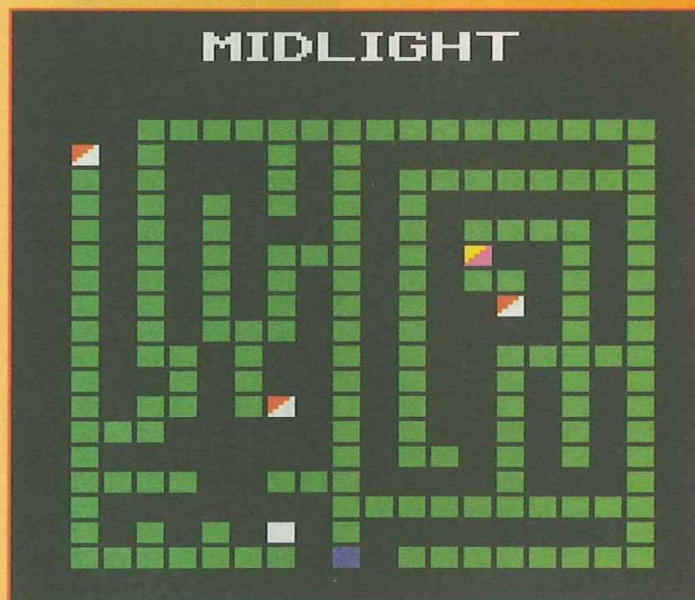

DIES IST EIN ORIGINAL!



Davon können Sie sich demnächst auf Ihrem PC oder AMIGA überzeugen!

ES GIBT VIELE GRÜNDE, AUF DIESES ZEICHEN ZU ACHTEN.

WENN WIR BEI IKARION EINEN FUSSBALLMANAGER PRODUZIEREN, DANN HABEN WIR DEN ANSPRUCH, IHNEN EIN GANZ BESONDERES PROGRAMM ZU PRÄSENTIEREN. DAS "ABKUPFERN" ÜBERLASSEN WIR GERNE ANDEREN. DESHALB DÜRFEN SIE SICH AUF EINE SIMULATION DER EXTRAKLASSE FREUEN. WIR HALTEN WENIGER VOM STRICKEN MIT DER "HEISSEN NADEL", SONDERN VIEL MEHR VON KOMFORTABLER BENUTZERFÜHRUNG IN SUPER-VGA UND WIRKLICH INNOVATIVEN IDEEN.

Lassen Sie sich nichts vormachen!

Ach, Sie wollen noch mehr wissen? Rufen Sie uns an:

IKARION SOFTWARE GmbH
Tel. 0241/911971, Fax: 0241/911911

LÖSUNG

PERIHELION

daher, wichtige Informationen wie das Inhaltsverzeichnis aufzuschreiben. Stößt man auf eine Datei, die den Zugriff verweigert, so sollte man sich gar nicht lange damit aufhalten, denn auch diese Files kosten im Sekundentakt. Mit den wenigen Infos kann man sich nun zum zweiten Terminal in der Stadtmitte bewegen. Der hier lebende Mann bietet uns zwei weitere Codes: „global“ und „indigo“. Nachdem abermals alle Informationen notiert worden sind, kann man auch diese Datenschleuder gestrost hinter sich lassen.

Das Terminal im Osten der Stadt ist vorerst noch verschlossen. Deshalb bewegen wir uns in den Süden, wo wir zwischen Bettlern und anderen Leuten auf eine Frau mit einem Baby treffen. Zeigt man dem Säugling eine der Halsketten, die jeder Charakter bei sich trägt, so erhält man den eigentlich gesuchten Netzcode: „asylum“. Mit diesem Paßwort begibt man sich nun zum letzten Terminal, wo man auch gleich postwendend in seinen ersten Fight verwickelt wird. Die beste Taktik hängt stark von der Gruppe ab. Vorerst sollte man jedoch mit den beiden oben erwähnten Zaubersprüchen die Magier ausschalten und die Soldaten am Schießen hindern. Je nach Qualifikation der Kämpfer sollten diese einige Laute aus der Ferne abfeuern oder, so sie gute Nahkämpfer sind, mit einer entsprechenden Waffe mitten ins Getümmel springen. Der Nahkampf verspricht übrigens meist den größten Erfolg, da gute Kämpfer wesentlich öfter in einer Runde agieren können und meistens auch besser treffen. Ist dieser erste Kampf erfolgreich überstanden, sammelt man den am Boden liegenden Schlüssel auf, öffnet damit die Tür und loggt sich mit „asylum“ ins Termi-

nal ein. Nach dem Lesen aller Dateien stellt sich heraus, daß dies wohl alles nur eine Art Prüfung war, die man somit erfolgreich bestanden hätte... Die einzige Hoffnung für diese Welt beruht auf einem ehemaligen Mitglied einer alten Sekte, das zuletzt in WatchTower gesehen wurde. Man holt sich also die „permission“ runter und verläßt diese langweilige Stadt, um nach WatchTower aufzubrechen...

WatchTower:

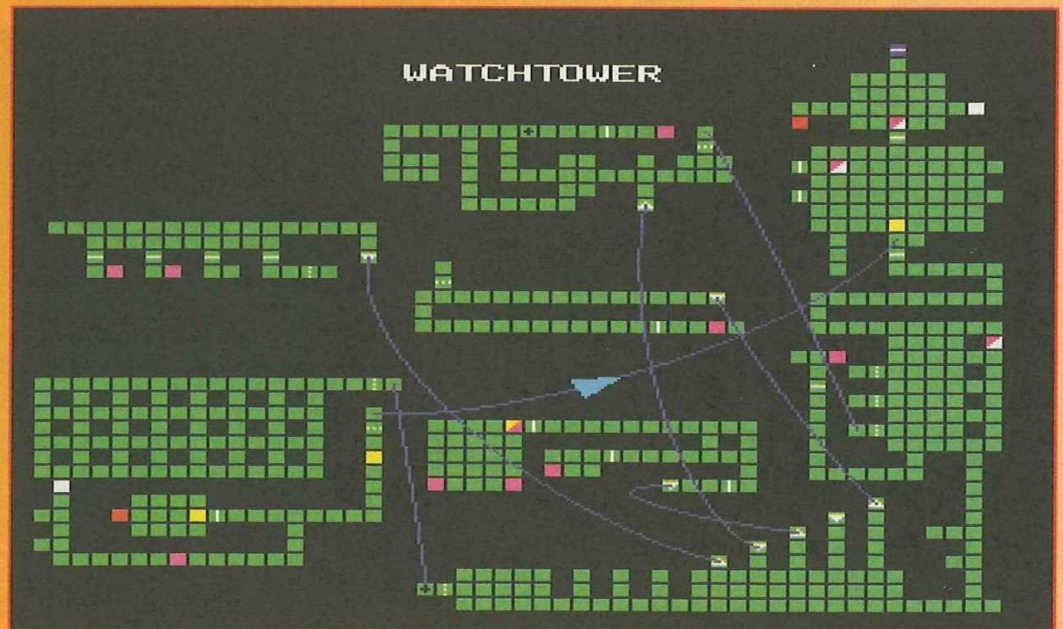

Das Labyrinth ist bereits um einiges größer als das der Stadt. Um nicht die Orientierung zu verlieren, solltet Ihr Euch spätestens jetzt der gezeichneten Karten bedienen. Ich werde im folgenden Text nur ungefähre Ortsangaben machen und den Gebrauch dieser Karten voraussetzen. Zu Beginn befindet man sich in einem mittleren Raum. In einer Gasse hält sich ein Wächter auf – den quatscht man selbstverständlich gleich an. Er übergibt uns bereitwillig einen neuen Netzcode: „tunnel“. Dieser wird umgehend am gegenüberliegenden Terminal ausprobiert. Sobald

man eingeloggt ist, überspielt man zuerst die „permission“ ins Netz und informiert sich dann durch die übrigen Dateien über die aktuelle Lage. Die kleine, im File „hologate.doc“ gespeicherte Skizze sollte man sich gut einprägen, da sie später zur Reparatur eines Hologates benötigt wird (sie muß nicht überspielt werden). Da man die Empfehlung des Imperators überspielt hat, läßt sich jetzt auch die Tür im Süden öffnen. Hier wird man schon nach wenigen Schritten von einem Arzt angesprochen. Er verweist uns darauf, daß zum Auffinden der gesuchten Person namens Mirack der CareComputer bemüht werden sollte. Der Weg dorthin ist jedoch durch eine Explosion

noch nicht, sondern gehen in den südwestlichen Gang. Die folgende Tür öffnen wir mit Hilfe der Sicherheitskarte und finden einen Unterbrecher sowie einen Helm. Den Helm setzt man einem seiner Charaktere auf, den Unterbrecher packt man in den Rucksack. Jetzt ist es an der Zeit, das Hologate zu durchschreiten. Nach einigen Metern stößt man auf eine verschlossene Tür, die sich auch mit Sicherheitskarte nicht öffnen läßt. Man bewegt sich daher vier Schritte zurück und benutzt an der Ecke den gefundenen Unterbrecher. Die Tür läßt sich daraufhin problemlos öffnen und offenbart uns das erste von drei Teilen eines Hologates. Man kann diesen Ort nun

zerstört worden. Man sammelt also noch die KeyCard auf und setzt seinen Weg fort. Nachdem man die südliche Tür passiert hat und nach ein paar Schritten in einem großen Raum steht, wird man von einem Wächter aufgehalten, der uns darüber informiert, daß die Sicherheitszone durch diverse Fallen gesichert wurde. Gnädigerweise überreicht uns der fähige Wachposten auch gleich einen passenden Detektor!

Im westlichen Teil des Raumes findet man bereits drei Hologates, wovon jedoch nur das südlichste in Betrieb ist. Wir benutzen es allerdings

entweder über die Leiter oder über das Hologate verlassen, wobei die Leiter sicherlich der kürzere Weg ist. Auf der Karte ist unschwer zu erkennen, daß man sich jetzt vor einer von fünf Leitern aufhält. Über die östlichste Leiter erreicht man einen langen Gang, den man, an einem nicht arbeitenden Hologate vorbei, und um eine Ecke entlangeilt. Unterwegs wird man von einem Scanner erfaßt, was jedoch ohne weitere Bedeutung ist. Man öffnet die folgende Tür und findet dort das zweite Hologate-Teil. Wieder zurück im Raum mit den fünf Leitern, entscheidet man sich für die mittlere Lei-

ter und gelangt in einen Raum mit zwei Türen, von denen sich eine noch nicht öffnen läßt. Hinter der anderen wartet bereits der zweite Clinch auf uns. Es zeigt sich, daß die Gegner abermals einen sehr schwachen Nahkampf liefern, im Fernkampf dagegen überlegen sind. Wendet also ein paar Sprüche an und macht den Rest im Nahkampf nieder. Im so eroberten Raum findet man eine neue KeyCard sowie einige Waffen und eine Rüstung. Man verteilt die Waffen möglichst sinnvoll und stülpt einem der Krieger die neue Rüstung über. Mit der KeyCard läßt sich nun auch die andere Tür öffnen, hinter der man weitere Waffen und das letzte Hologate-Teil findet. Frisch gestärkt macht man sich sodann auf den Rückweg und benutzt die westlichste der fünf Leitern (die vorletzte führt in den Raum, den wir bereits durch das Hologate erreicht hatten). Hier findet man abermals ein abgestelltes Hologate und Waffen samt Rüstung. Nachdem man wieder über die Leiter den Rückweg angetreten hat, bewegt man sich weiter nach Westen und gelangt somit an ein zerstörtes Hologate. Hier müssen nun die drei Teile in der richtigen Reihenfolge eingesetzt werden. Um keine Fehler zu begehen, wirft man am besten noch mal einen Blick auf die Skizze vom Hologate.doc und setzt die Teile, wie unten links ersichtlich, von unten nach oben ein.

Über das jetzt funktionierende Tor erreicht man die Sicherheitszone. Hier ruft man sich den rückwärts geschriebenen Text aus dem „security report“ ins Gedächtnis und tragt dementsprechend zuerst durch die dritte, dann durch die letzte und anschließend durch die zweite Lücke. Jetzt trifft man auf einen verletzten Mann, der anscheinend ein Überlebender des Unglücks ist. Da er uns nicht sehr viel zu sagen hat, laufen wir den Gang entlang, heben auf halbem Weg das Messer auf und stürmen auf die folgende Tür zu – hinter

ihr wartet der dritte Kampf auf unsere Party. Diesmal hat man es mit Mutanten zu tun, die sich sehr gut auf den Nahkampf verstehen und sich ebenfalls mit der Zauberei auskennen – im Fernkampf hat man hier die besseren Chancen. Man sollte also wieder möglichst viele Gegner mit Hilfe von Magie bekämpfen und diesmal möglichst lang auf Distanz bleiben. Nach Kampfe findet man am Ende des Raumes den CareComputer, an dem man, wie vom Arzt empfohlen, „mirror“ als Code verwendet. Aus einer der drei Dateien erfährt man, daß Mirack zu einer Gruppe von Emigranten gehört, die sich weiter westlich zu den Uranium-Minen bewegt hat. Also machen wir uns wieder auf den Rückweg und benutzen das praktischerweise gleich um die Ecke stehende Hologate, nachdem wir eine weitere Gruppe von Mutanten zerbröseln haben.

Man befindet sich jetzt im zweiten großen Raum nach dem Haupttor – kaum bewegt man sich einen Schritt weiter nach Norden, trifft man bereits auf seinen nächsten Gegner: einen Dämon, der anscheinend „Unborn“ persönlich darstellt. Da er jedoch alleine antritt, ist der fiese Gott eine erstaunlich leichte Beute. Sobald er niedergemetzelt wurde, geht's Richtung Ausgang, wo man nochmals vom Arzt angespro-

chen wird. Dieser bedankt sich recht höflich und überreicht uns eine weitere Waffe...

SoulTomb - Die Uranium-Mine:

Wir befinden uns jetzt innerhalb der Uranium-Minen „SoulTomb“. Schon nach wenigen Schritten werden wir von ein paar Bösewichtern herzlich empfangen. Jedoch stellt sich der Kampf gegen diese Jungs als absoluter Witz heraus – und noch dazu als böse Falle: Denn kaum hat man das Schlachtfeld verlassen, wird man bereits wieder angegriffen – diesmal gibt es kein Entrinnen, man wird sofort überwältigt. Ohne zu wissen, wie lange die Party bewußtlos war, wacht man schließlich neben einer jungen Frau namens PearlBlood auf, die sich anscheinend um uns gekümmert hat. In einem kurzen Gespräch erfährt man, daß sie die Tochter von Mirack ist. Weiterhin versichert sie, daß wir nach einem Treffen mit ihrem Anführer ihren Vater aufsuchen können. Also eilen wir mit ihr in die nördliche Ecke des Raumes und werden dort dem Bandenführer Corall vorgestellt. Er weist uns an, dem Imperator eine Netzwerkkarte zu übermitteln, da diese Nachricht die einzige Hoffnung für sein Volk darstellt. Ohne lange zu überlegen, nimmt man ihm das Teil ab und bewegt sich zum Fahrstuhl in der

nordwestlichen Ecke. Am Terminal angekommen, benutzt man die Karte und hastet wieder zurück zu Corall. Als Dank für die prompte Erledigung seines Auftrags erlaubt er uns, Mirack aufzusuchen.

Nur einen kleinen Haken hat die Sache: Gibt der Imperator keine zufriedenstellende Antwort auf die von uns übermittelte Nachricht, ist dies womöglich unsere letzte Aktion gewesen! Da wir jedoch auf den Imperator schwören und er uns sicherlich nicht im Stich lassen wird, gehen wir wieder zu PearlBlood, die uns zu ihrem Vater führen wird. Auf der Südseite des folgenden Ganges findet man in drei der vier Räume verschiedene Gegenstände und einiges an Credits. Am Terminal kann man sich mit dem Code „mutant“ etliche Informationen ansehen. Im westlichsten Raum erwartet uns derweil bereits der nächste Kampf: Als wir den Raum betreten, können wir gerade noch beobachten, wie eine Gruppe werwolfähnlicher Monster einen alten Mann niederstreckt und mit dessen Enkel stiften geht, bevor sich die Bestien auf uns stürzen. Kaum hat man auch diesen Kampf überstanden, spricht uns der alte Mann, der sich als Mirack zu erkennen gibt, an. Leider ist er mit uns keineswegs zufrieden. Ohne seinen Enkelsohn namens Algot will er kein Sterbenswört-

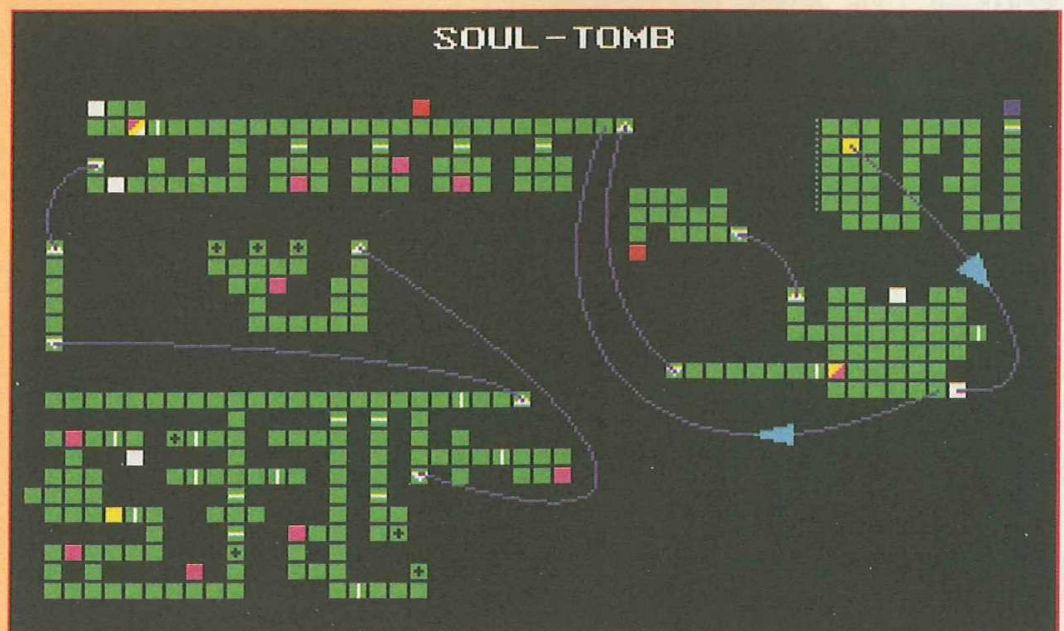

3x
Vollpreis-Spaß
 für nur **19,90**
DM pro Spiel

Hunter

19,90 DM

Chambers of Shaolin

19,90 DM

Mercenary

19,90 DM

Bestellungen nur gegen Nach-
 nahme oder Vorkasse (+ 5,- DM
 Porto bzw. 10,- DM vom
 Ausland) bei:

MANFRED BERGLER
HARDWARE-SOFTWARE
 Fodermayrstraße 24
80993 München
 Fax: 089/140 16 24

Okay Soft
 Inh. Herbert Wirmhofer
 Am Graben 2 92557 Weiding
 Tel. 09674 -1279 FAX -1294
 hotline news -8405

Ambermoon	DV	66,90
Anstöß	DV	65,90
Apocalypse	DA	45,90
Aufschwung Ost	DV	59,90
Battle Isle 2 (ca. Juli)	DV	86,90
Beneath Steel Sky	DA	57,90
Burntime	DV	63,90
Campaign 2	DV	63,90
Canon Fodder	DA	60,90
Der Clou	DV	63,90
Die Siedler	DV	81,90
Dracula	DA	55,90
Elite II	DV	52,90
Flashback	DA	63,90
Fl 17 A Nighthawk	DV	59,90
Goal (Kick off 3)	DV	55,90
Goblins 3	DV	64,90
Indiana Jones IV	DV	77,90
Kolumbus	DV	63,90
Lemmings II	DA	59,90
Micro Machines	DA	51,90
Monkey Island 2	DV	62,90
Mr. Nuts	DA	46,90
Pizza Connection	DV	74,90
Simon the Sorcerer	DV	63,90
Sidemarks	DA	49,90
Software Manager	DV	71,90
Star dust	DA	66,90
Syndicate	DV	60,90
Tornado	DA	57,90
Total Carnage	DA	52,90
Turrican 3	DA	61,90
UFO	DA	63,90

Spätschicht:
jeden Mittwoch bis 20.00 Uhr!

Lösungshäfte ab 9,90!//
 für Amiga CD32:

Alien Breed/Quak	DA	45,90
Arabian Nights	DA	39,90
Beavers	DV	53,90
Chambers of Shaolin	DV	52,90
Chaos Engine	DA	56,90
Disposable Hero	DA	55,90
Elite 2	DA	67,90
Gunship 2000	DA	67,90
Labyrinth of Time	DA	45,90
Lotus Trilogie	DV	62,90
Microcosm	DA	31,90
Morph	DV	56,90
Pirates Gold	DV	62,90
Seven Gates of Jambala	DA	52,90
Total Carnage	DA	57,90

für Amiga 1200:

Alfred Chicken	DA	47,90
Alien Breed 2	DA	55,90
Anstöß	DV	65,90
Brian the Lion	DA	57,90
Burntime	DV	63,90
Civilization	DV	63,90
Der Clou	DV	63,90
Jurassic Park	DV	58,90
Kings Quest 6	DV	59,90
Oscar	DA	43,90
Pinball Fantasies	DA	59,90
Seek or Destroy	DA	39,90
Simon the Sorcerer	DV	74,90
Star Trek	DA	59,90
Tornado	DV	79,90

Preisänderungen und Irrtümer vorbehalten!
 Stammkunden o. Vorkasse DM 4,90
 Nachnahme DM 7,90
 Ausland, Vorkasse DM 12,50 Versand DM 6,50

LÖSUNG

PERIHELION

chen mit uns plaudern. Also heißt es her mit dem Balg! Leider muß der Knabe alle zwei Stunden ein Gegengift zu sich nehmen, weswegen man zur Rettung nur noch eine einzige Stunde zur Verfügung hat. Zu allem Übel ist der entscheidende Ort auch noch radioaktiv verseucht und wird von den Lycanthropes bevölkert, die gerade mit unseren Klingen Bekanntschaft gemacht haben. Na ja, sei's drum, man schnappt sich also die Schlüsselskarte und macht sich schleunigst auf den Weg. Kurz vor dem südwestlichen Fahrstuhl trifft man abermals auf PearlBlood. Sie fleht uns an, ihren Sohn zu retten, und überreicht uns einen passenden Glücksbringer. Mit diesem Ding betritt man nun endlich den Fahrstuhl, um vor einer verschlossenen Tür zum Stehen zu kommen. Man öffnet sie mit der erhaltenen Karte und betritt gleich den ersten Gang südwärts. Hier benutzen wir jedoch nicht den Aufzug, sondern öffnen die östliche Tür und sammeln die zahlreichen Gegenstände ein. Die Gasmasken sollte man sich aus Sicherheitsgründen besser gleich überstülpen. Danach geht es wieder zurück in den Hauptgang. Dort öffnet man die Tür nach Süden. Da die folgende Kammer eine eigene Luftversorgung besitzt, muß die durchschrittene Tür wieder geschlossen werden, um die nächste öffnen zu können. Im Inneren der Kammer findet man eine Art Schrein vor. Jetzt ist es Zeit, den Glücksbringer einer besseren Bestimmung zuzuführen: Kaum hat man das Teil eingestöpselt, erscheint auch schon ein Hologramm von Toxic Waste persönlich. Er plappert ein wenig und läßt schließlich den wichtigen Spruch „i am what i am“ verlauten – somit kann dieser Raum wieder verlassen wer-

den. Also ab durch die nächste Tür und in einem kleinen Rundgang die Kampfbox eingesackt. Danach wird die folgende Tür geöffnet, und man setzt den gefundenen Plug, der anscheinend einen Teil eines Schlüssels darstellt, in die folgende Maschine ein. Anschließend trabt man zurück in den ersten Gang und tuckert mit dem Fahrstuhl nach unten. Nach wenigen Schritten entdeckt man einen Helm und ein Amulett, die man sogleich einem Charakter umhängt bzw. aufsetzt, da sie sich positiv auf dessen Eigenschaften auswirken. Nördlich findet man drei Nischen: „what“, „am“ und „i“. Na, dämmert's schon? Schnell erinnert man sich an den Spruch des Hologramms und läßt die zuvor gefundene Batterie in der richtigen Reihenfolge auf. Sobald sie geladen ist, geht es zurück zur Stelle, an der wir bereits den Plug eingebaut haben. Hier wird nun auch noch die Batterie eingesetzt und der fertige Schlüssel entnommen. Im verbleibenden Gang öffnet man die nördlichste der Türen weiter südlich lassen sich daraufhin beide gleichzeitig öffnen, was wiederum einen Mechanismus in Gang setzt, der die bisher verschlossene Tür entriegelt. Nachdem wir eine weitere Tür durchquert haben, treffen wir auf eine besonders lockere Wand. Am sinnvollsten ist es hier natürlich, den Bohrer einzusetzen. In das Loch legen wir die Kobalt-Bombe (Demolition-Pack) und ziehen uns binnen 6 Sekunden hinter die Tür zurück, die natürlich zu schließen ist. Nach einem kurzen Knall ist die Wand Geschichte. Bevor man jetzt weiter vorstößt, sollte man sich verge-

wissern, daß fünf der sechs Charaktere eine Gasmasken tragen, denn der folgende Abschnitt ist radioaktiv verseucht (als ob Radioaktivität durch Gasmasken aufzuhalten wäre...). Wollt Ihr keine Opfer in Euren Reihen beklagen, so müssen die Schutzmasken nach jedem Schritt immer durchgewechselt werden (dabei genügt es nicht, nur zwischen zwei Leuten auszutauschen!). Zuerst bewegt man sich langsam, aber sicher in die erste Nische und hebt den Granatwerfer auf. Dann arbeitet man sich zu der auf der Karte sichtbaren Schlaufe vor, auf deren nördlicher Seite man eine weitere Gasmasken, einen Kraftfeldgenerator und einen Helm findet. Die Maske legt der im Moment schutzlose Held an; der Rest kann sinnvoll verteilt werden. Denkt daran, daß Eure Helden auch mit Gasmasken nur 59 Schritte in diesem Gebiet machen können – der 60. bedeutet für alle den Tod! Wir bewegen uns jetzt auf die Tür zu, hinter der uns bereits eine Gruppe von Lycanthropes erwartet. Im folgenden Kampf gilt es, besonders vorsichtig zu sein, denn die Radioaktivität hat bereits einen Großteil der Vitalität unserer Mannen aufgebraucht. Es ist daher ratsam, zuerst die kräftigen Waffen, z.B. den Granatwerfer, einzusetzen. Solltet Ihr diesen Kampf trotzdem nicht überleben, könnt Ihr Euch zumindest die Aufstellung Eurer Leute zu Beginn des Kampfes einprägen. Zwei stehen am oberen Rand und ein weiterer direkt an der Ecke. Diese Kämpfer müßt Ihr Euch merken, bevor Ihr den letzten Save-Stand vor der radioaktiven Zone einladet. Tauscht nun die Gasmasken ausschließlich zwischen diesen drei Charakteren – sollten die nicht ausreichen, könnt Ihr auch noch einen vierten hinzunehmen. Haben alle Leute das Stück bis zur sechsten Gasmasken überlebt, sind diese drei Charaktere noch absolut frisch! Die erschöpften Leute stehen beim folgenden Angriff jetzt

in der hinteren Reihe und sind von den Attacken der Gegner sowieso nicht betroffen. Ist diese schwere Schlacht erfolgreich geschlagen, bewegt man sich ohne Umwege auf die nächste Tür zu, sammelt die herumliegenden Waffen auf und geht durch die Tür zum vermißten Enkelsohn.

Mit Algot hastet man auf dem kürzesten Weg zurück zu Mirrack, der dem Kleinen sofort das Gegengift verabreicht. Einige Sekunden später berichtet der glückliche Alte von einem Fremden, der den „Guardian“ nach Fort NightFall verschleppt hat. Von dort aus soll er auf dem schnellsten Weg in den „Tower of Neon“ geschafft werden, was sein Ende bedeuten würde, da sich dort auch „Unborn“ aufhält. Wir machen uns also auf den Weg zu Corall, um nach der hoffentlich positiven Botschaft des Imperators zu fragen. Zu unserem Schrecken stellen wir jedoch fest, daß auch für Corall jede Hilfe zu spät kommt – der nächste Kampf steht an! Ist auch diese Metzelei glorreich überstanden, gibt's noch ein paar Waffen einzusammeln, bevor man auf PearlBlood trifft, die uns unbeschadet zum Ausgang führt.

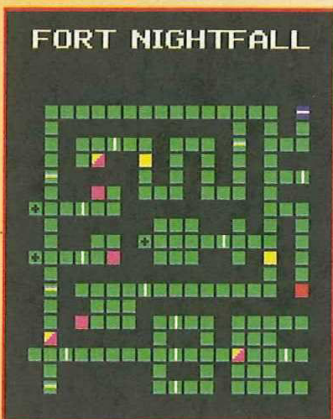

Fort NightFall

Die folgenden Kämpfe werden die bisher schwersten sein. Es ist daher dringend zu empfehlen, die Waffen gleich zu Beginn sinnvoll einzuteilen. Sobald man diese Vorsichtsmaßnahme getroffen hat, kann es losgehen. Schon nach wenigen Schritten, die Richtung spielt hierbei keine Rolle,

wird man von einem Sicherheitstrupp angegriffen. Ist dieser besiegt, findet man einen Schlüssel. Als nächstes sollte man sich zum Netzwerk begeben, sich einloggen und als Code „murder“ verwenden. Eine der Dateien berichtet über den „Guardian“, eine weitere über den Sicherheitscode: 01071973. Hat man sich diese Informationen angesehen, marschiert man den langen Gang im Norden entlang, wendet sich nach Süden und stoppt vor der Tür. Dahinter befinden sich auf der Ostseite zwei weitere Türen, die sich erst öffnen, wenn man die gegenüberliegenden Druckplatten betreten hat. In den Räumen entdeckt man eine Rüstung und verschiedene Waffen. Nachdem man die nächste Tür im Süden durchschritten hat, heißt es kämpfen! Sobald die Schlacht erfolgreich beendet wurde, sammelt man einige Gegenstände und eine Code-Karte ein. Damit geht es wieder zurück in Richtung Terminal.

An der Abzweigung zum Computerterminal vorbei, geht's rechts rein. Die folgende Tür läßt sich mit dem Schlüssel öffnen; am Ende des Raumes steht eine Codiermaschine. Hier schreibt man den Code vom Terminal auf die Code-Karte und bewegt sich zum letzten Kampfort zurück. Tritt man hier durch die bereits offene Tür nach Osten, heißt es die Beine in die Hand nehmen, denn hier herrscht akuter Zeitmangel! Man spürt also auf die nächste Tür zu, die sich daraufhin schließt. Jetzt schnell vor die linke Tür stellen und die Code-Karte anwenden. Besitzt die Karte den richtigen Code, öffnet sich die Tür, und man kann passieren. Im folgenden östlichen Raum erwarten uns drei neue Hexenmeister, die uns nicht in Ruhe lassen wollen. Im Kampf erweisen sie sich als besonders zäh, was sehr viel taktisches Gefühl und Geduld voraussetzt. Als Dank dafür, daß wir sie von ihrem jämmerlichen Dasein erlöst haben, hinterlassen sie uns einige vergiftete

M.O.M. ist das famose SYSTEMHAUS ohne "DOSE".

KNOW HOW plus Kompetenz sprechen sich schnell herum...

In sämtlichen Bereichen der AMIGA und CD32 Hard- und Software sind Sie bei uns gut beraten.

Ob neueste Games, preiswerte bis exklusive Anwendersoftware, Bild- / Videobearbeitung, ob Warenwirtschafts- und Hotelsystem, Mailboxprogramm SMBX, bis hin zu einem reichhaltigen Sortiment an Hardware und -erweiterungen: es gibt kaum etwas, was wir für Sie nicht tun können.

Damit wir nicht völlig aus den Nähten platzen: **1. Juni 94**

NEUER ÖFFNUNG des M.O.M. Soft- und Bookwarschop

in direkter Nachbarschaft unseres Hauptgeschäftes.
Wir freuen uns auf Ihren Besuch...

Der beste Weg zu Commodore-**AMIGA**

M.O.M. Commodore-Systemhaus
COMPUTERSYSTEME
PAWELETTZ & SELLNER GBR
Tel. 0211 / 9 77 88 99
Fax 0211 / 7 80 22 27

**Kölner Str. 149-151
40227 Düsseldorf**

SOFTWARE

Hardware * CD-ROM * PD

FreshFish CD je Ausgabe DM 39,-
GoldFish CD DM 45,-

Weitere CD-ROM's lieferbar!
CD-ROM Laufwerk:
Toshiba XM4101b intern DM 449,-

AMOS
Programmiersprache
DM 69,-

PC-Task
V.2.03
DM 69,-

Final Writer
Textverarbeitung
DM 275,-

TurboPrintPro
DruckertreiberTool
DM 105,-

Haushaltsbuchdeluxe
(OASE 202)
DM 75,-

Final Copy II
Textverarbeitung
DM 160,-

AMIGA CD-32 Spiele	Lotus Trilogy	DM 65,-
Arabien Night	Pinbal Fantasies	DM 68,-
Alfred Chicken	Mean Arenas	DM 55,-
Bubba n Stix	Microcosm	DM 89,-
Castles 2	Liberation	DM 62,-
Elite 2	Sensible Soccer	DM 49,-
Global Effect	Summer Olympix	DM 45,-
Humans	Pirates Gold	DM 66,-
Nigal Mansel	Morph	DM 59,-
Nick Faldo Golf	Trolls	DM 57,-
International Karate +	Zool	DM 59,-
James Pond 2	Weitere Spiele lieferbar.	

Workbench 2.1
DM 70,-

Maxon Cinema4D
Raytracingprogramm
DM 219,-

Maxon Twist
Datenbankprogramm
DM 229,-

ADX Datentechnik GmbH
Postfach 710462 * 22164 Hamburg
Tel:040/6428225*Tel:040/6426913*Fax:040/6426913

Bestellannahme Mo. bis Fr. von 9.00 bis 18.30, Sa. von 9.00 - 13.00 Uhr
Es gelten unsere allgemeinen Liefer- und Zahlungsbedingungen, Lieferung per Nachnahme oder Vorkasse zuzügl. Versandkosten. Lieferung solange Vorrat reicht, Angebote freibleibend.

KNOW HOW RJ 6/7'94

LÖSUNG

PERIHELION

Messer und einen Schlüssel. Dieser paßt in die Tür am langen nördlichen Gang, also nix wie hin. Nach einem kleinen Zickzack-Weg trifft man hinter einer weiteren Tür auf Lord Daleth persönlich.

Sobald auch er in die ewigen Jagdgründe abgeritten ist, schnappt man sich den Schlüssel und das Schwert und verläßt diesen Raum, um an der Netzstation vorbei ein gutes Stück nach Westen zu marschieren. Die Tür dort läßt sich mit der eben gefundenen Karte öffnen. In einer Ecke des Raumes entdeckt man einen DNA-Sampler. Da nur Lord Daleths DNA die verbleibende Tür öffnen kann, hasten wir zurück und holen uns die Erbanlagen des Lords. Kaum will man jedoch den Raum wieder verlassen, stößt man abermals auf den Blaublüter – als Zombie. Also gilt es, ein weiteres Mal die Klängen zu kreuzen und den Lord endgültig zu vernichten. Anschließend schärft man die Socken und eilt zur noch verschlossenen Tür. Hier finden wir jetzt den alles entscheidenden „Guardian“. Auf zum „Tower of Neon“...

Tower of Neon:

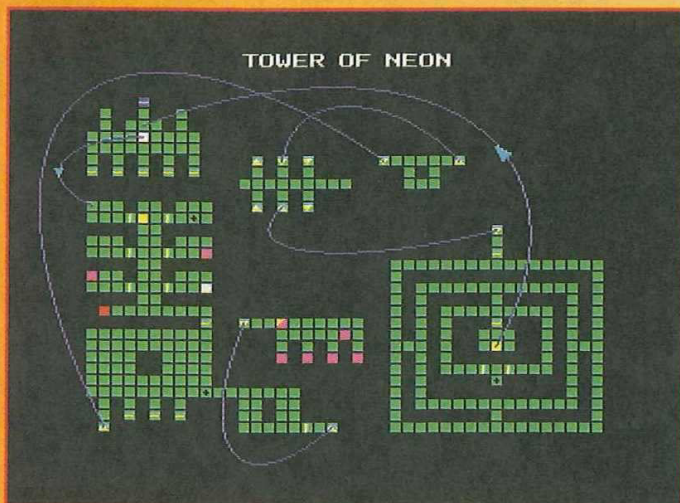

Zu Beginn steht man in einem Raum mit mehreren Türen, von denen sich jedoch keine öffnen läßt. Läuft man allerdings einige

Zeit umher, wird man urplötzlich von einer Frau angesprochen und in einen kleinen Raum geführt. Sie bittet uns, hier zu warten, bis sie wieder zurückkommt. Wer hier jedoch tatsächlich wartet, ist selbst schuld. Wer schlau ist, belästigt besser die Wachen, die sich vor der Tür postiert haben. Bei der dritten Störung greifen die Jungs nämlich zu den Waffen, und man kann sie bequem um die Ecke bringen. Nachdem sie beseitigt sind, beginnt man die Türen im Gang zu öffnen. In einem Raum liegt ein Stück Papier, auf dem das Wort „spirit“ zu lesen ist. Es handelt sich dabei, wie sollte es auch anders sein, um einen Netzwerk-Code. Neben einigen Gegenständen stößt man in einem Raum auch einen verletzten Mann auf. Er berichtet uns von einem gewaltigen Sturm und einem geflügelten Wesen. Angeblich hielt sich sein Kollege zur Zeit der schrecklichen Geschehnisse in einem Raum auf, der ihm womöglich das Leben rettete. Um das herauszufinden, benötigen wir jedoch eine PalmPrint-Disc. Diese verbirgt sich hinter einer illusionären Wand, die uns der Verletzte auf einem Bild zeigt. Sobald man die Disc gefunden hat, solle man sie zu ihm

bringen. Wer neugierig ist, kann vorher noch mal kurz am Terminal einchecken und sich dann erst zur nächsten Tür bewegen.

Im Südosten des folgenden Raumes befindet sich die erwähnte Wand. In der anderen Ecke des dahinterliegenden Raums benutzt man den Fahrstuhl und trifft wenig später auf die bereits bekannte Dame aus der Empfangshalle. Diesmal möchte sie jedoch nicht mehr plaudern, sondern kämpfen. Sobald man sie und ihre Gehilfen geplättet hat, hebt man die hinterlassenen Gegenstände auf und erforscht die vier kleinen Gänge, die hier abzweigen. In jedem Gang liegt eine kleine PalmPrint-Disc. Man schnappt sich die aus dem zweiten Gang vorn sowie den Talisman und tragt gemütlich zurück zum Verletzten. Er aktiviert für uns die gefundene PalmPrint-Disc. Mit dieser in der Tasche geht's wieder in den Raum mit der falschen Wand, die wir jedoch diesmal nicht durchschreiten, sondern wir benutzen ganz normal den Fahrstuhl in der südwestlichen Ecke. Der folgende Weg führt uns in einen Raum mit insgesamt sechs Fahrstühlen. Man läuft jedoch nicht ziellos umher, sondern benutzt immer den gerade gegenüberliegenden. Schließlich steht man nach drei Fahrstühlen vor einer Tür, die sich mit dem Scantum-CardKey öffnen läßt. Von hier ab orientiert man sich am besten mittels Karte und läuft bis zu einer von zwei gegenüberliegenden Türen. Dort befindet sich ein Loch in der Wand, in das man die fertige PalmPrint-Disc einsteckt – die etwas weiter nördlich liegende Tür ist nun offen. Im Raum da-

hinter trifft man auf Monterey und das Flügelwesen, die sich gerade einen erbitterten Fight liefern. Kaum hat das Untier jedoch die Party entdeckt, wendet es sich von seinem Opfer ab und beginnt sich um uns zu kümmern. Nachdem wir das Vieh in kleine handliche Teile zerlegt haben, verweist uns der Sterbende darauf, daß wir uns möglichst ohne Verzögerung zu der westlichen Seite des Berges Torch begeben sollten, da dies möglicherweise die letzte Gelegenheit sei, „Unborn“ von seinem Vorhaben abzuhalten. Da man sich nach dieser kurzen, aber eindeutigen Mitteilung wieder in der Eingangshalle befindet, sollte man erst mal rasten und Kräfte sammeln. Ausgeruht und bei bester Gesundheit verläßt man schließlich diesen Ort, um dem großen Showdown auf dem Berg Torch entgegenzustreben. Anders als gewohnt ist man diesmal nicht von realen Wänden eines Gebäudes umgeben, sondern bewegt sich in einer Art Traumwelt. Die einzige Möglichkeit, wieder herauszukommen, besteht darin, „Unborn“ persönlich zu vernichten. Wie nicht anders zu erwarten war, ist dies alles andere als einfach. Unborn selbst tritt zwar allein an, ist jedoch extrem robust und äußerst schwer zu bekämpfen. Ab hier muß jeder selber wissen, auf welche Art und Weise er der schrecklichen Gottheit entgentreten will, doch freut Euch nicht zu früh – ein Gott hat viele Leben...

LEGENDE

- BEGEBERER WEG
- TÜR
- HOLOGATE
- GANG NACH UNTEN
- GANG NACH OBEN
- WICHTIGER ORT
- NETZWERK
- GEGENSTAND
- KAMPF
- AUSGANG

Dies sind alle Symbole, die auf den diversen Karten vorkommen können. Es ist weiterhin möglich, daß einige Fälle zusammentreffen, was durch ein zweifarbiges Feld sichtbar gemacht wird. Einige der Gegebenheiten sind gleichzeitig an ein bestimmtes Ereignis oder eine bestimmte Zeit gebunden. Dies ist jeweils aus dem Text ersichtlich.

(C) 1994 by Daniel Bleisteiner

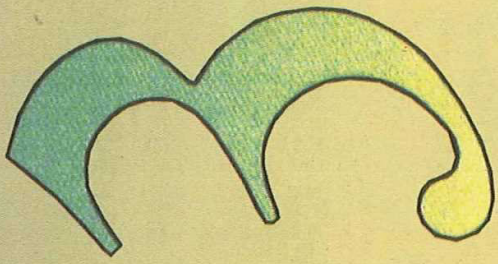

DRAGON

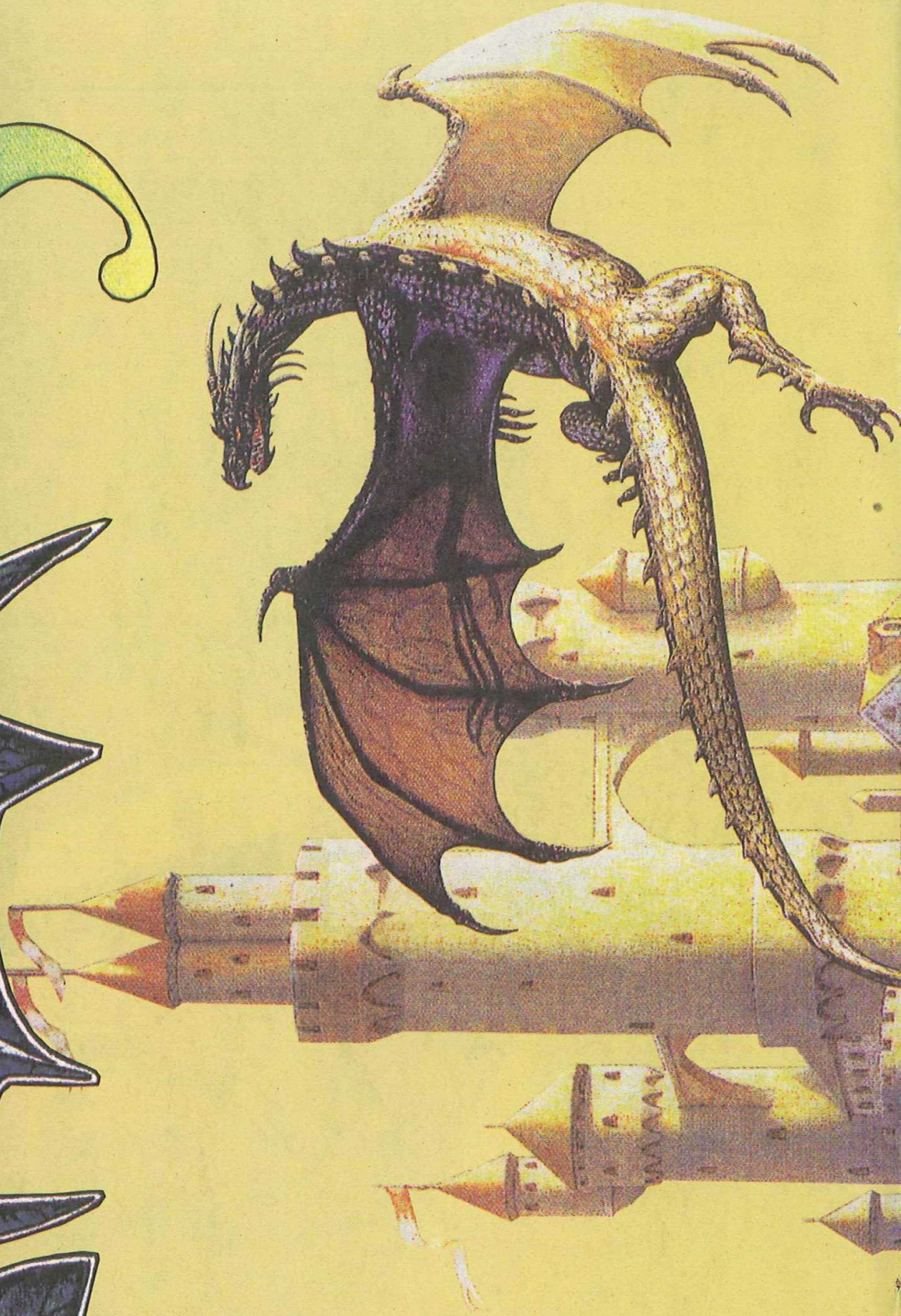

TOP GUN MICK-29





„Runter kommen sie immer...!“



TIPS & TRICKS

DIE SOLIDEN

Auf seinem heldenhaften Befreiungskreuzzug durch vier eichhörnchenfeindliche, von dummen Federviechern beherrschte Welten mußte Marcel Smuz alias **Mr. Nutz** so manchem fiesen Weltraumhuhn ordentlich in den Bürzel treten. Doch der Zweck ist ja bekanntlich heiliger als alle Mittel, und außerdem hat sich die Sache ja auch für Euch gelohnt, denn Marcells persönliche Erfahrungen liegen hier in Wort und Bild vor Euch!

Allgemeine Tips:

In allen vier Welten befinden sich auf den Karten verschiedene Pfeile. Diese zeigen Euch die Richtung der nächsten wichtigen Base an. Es handelt sich dabei um die roten Basen, die Ihr auf jeden Fall durchspielen müßt. Die blauen Basen werden nicht durch Pfeile gekennzeichnet; sie liegen entweder auf dem Weg oder am Ausgang in der Warpzone. Sie müßt Ihr nicht unbedingt durchspielen, sie haben jedoch Bonuslevelfunktion, will heißen, dort gibt's meistens viel Leben, Energie, Diamanten etc. aufzusammeln. Auf den Inseln/Welten befinden sich die sogenannten Sicherheitsteleporter. An diesen Stellen könnt Ihr Euren Spielstand abspeichern – allerdings kostet Euch diese Aktion einen Stern! In der Techno-Stadt befinden sich manchmal Gruben im Boden. Ihr könnt sie sehr gut als Schutz vor den Gegnern benutzen. Leider befinden sich in der Techno-City viele der lästigen Ventilatoren. Um ihnen zu entkommen, müßt Ihr einen Schalter in der Nähe betätigen. Die Ventilatoren verweigern daraufhin ihren Dienst für ca. fünf Sekunden – Zeit genug, um abzuhauen. Unterhaltet Euch mit allen „Personen“ im Spiel, sie geben Euch meist wirklich gute Tips. Bei mehreren Antwortmöglichkeiten wählt am besten alle einmal an, da Euch auf diese Weise keine der

zahlreichen kleinen Überraschungen entgeht. Sammelt unterwegs alle Diamanten, Leben, Sterne etc. auf, denn in höheren Levels/Welten werdet Ihr sehr viele davon benötigen. Die geschlossenen Kisten lassen sich übrigens erst öffnen, nachdem Ihr in Welt 2 (Underworld) den „Blitz“, mit dem Ihr Euch in eine Art Energiekugel verwandeln könnt, gefunden habt.

World 1 (Natureworld):

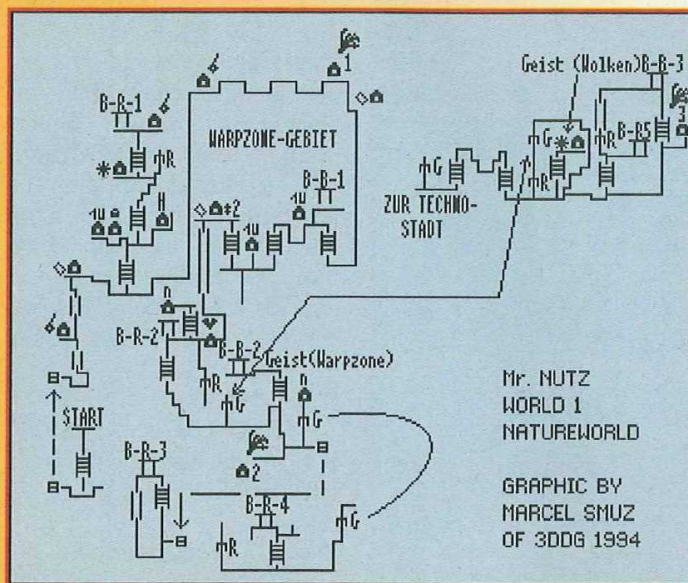

KARTENLEVEL: Hier sucht ein kleiner Fisch seine Eltern. Mittels Floß, welches Ihr in der Nähe finden könnt, erreicht Ihr sie. Ihr müßt den besorgten Erziehungsberechtigten dann lediglich sagen, daß sich das Fisch-Kind am anderen Ufer befindet – Belohnung winkt!

BASE 1 (ROT): In diesem Level findet Ihr gleich am Anfang zwei Bonusräume. Sie befinden sich unter der Erde und sind auf folgende Weise zu erreichen: Zu Beginn des Levels seht Ihr einen Pilz. Rennt hinter ihm her, damit er bis zum zweiten Hügel springt. Vor und hinter diesem Hügel befinden sich in der Höhe zwei Plattformen. So Ihr mit Hilfe des Pilzes eine oder beide erreicht, befördern Euch diese unter die Erde. Dort findet Ihr Leben, Energie und

Diamanten. Über einen anderen Pilz erreicht Ihr eine Plattform, die sich die ganze Zeit nach rechts bewegt. Sobald sie stoppt, müßt Ihr einen großen Sprung nach rechts wagen, um in einen Geheimraum zu gelangen.

BASE 1 (BLAU): Eine von den Bonus-Basen. Hier findet Ihr nur viele Herzen, dafür jedoch keine Leben und auch fast keine Hühner.

BASE 2 (ROT): Diesen Level könnt Ihr eigentlich auf dem Boden durchspielen. Trotzdem gibt es einige Plattformen in der Mitte, die nach oben führen. Dort könnt Ihr links sehr viele Diamanten und rechts einen Tunnel nach un-

ten entdecken. Im Inneren des Tunnels warten zwei Leben auf Euch.

BASE 2 (BLAU): In diesem Bonus-Level müßt Ihr mit Eurer Feder versuchen, nach oben zu fliegen. Habt Ihr die Spitze des Levels erreicht, erwarten Euch viele Leben und Diamanten.

BASE 3 (ROT): Hier müßt Ihr besonders auf die Spitzen an den Wänden achten. Die Schwierigkeit liegt darin, zu verhindern, daß Ihr, wenn Ihr von einem Hügel runterrollt, gegen eine Spitze an der Wand prallt. Kleiner Tip: rechtzeitig abspringen.

BASE 3 (BLAU): Das ist die leichteste Bonus-Base in dieser Welt.

TECHNO-CITY: Eine kleine Weg-Falle wartet auf Euch: Irgendwann im Level müßt Ihr Euch entscheiden, ob Ihr nach

AMIGACENTER DUISBURG

- **DirOpus:** Voll funktionsfähige Demo-Version des bekannten Amiga-Utilities.
- **MTool:** ähnlich DirOpus. Ermöglicht das fileweise Kopieren aus .Iha-Archiven
- **AmigaBase:** Ein weiteres gutes Datenbankprogramm für die Verwaltung Ihrer Daten.
- **AmigaWorld:** Ein Datenbankprogramm mit Informationen über jedes Land der Welt. Leicht zu bedienende Oberfläche.
- **VideoMaze:** Umfangreiche Videodatenbank zur Organisation Ihrer Videodaten.
- **FaBase:** Eine Fakturierung mit Adressen und Lagerdatenbank. Sehr viele Funktionen.
- **FH-Spread:** Tabellenkalkulationsprogramm für kleine Anwendungen. Mit zahlreichen Funktionen.
- **OPAA:** Ein Grafikeditor, mit dem Sie Objekte erstellen und animieren können. 13 verschiedene Speicherformate stehen zur Verfügung.
- **Amiga kocht:** Kochrezeptdatei mit vielen Rezepten sowie Tips und Tricks rund um Vorratshaltung, Küchentechniken und Ernährung.
- **Translator:** Ein Programmpaket zur Übersetzung und Bearbeitung von englischen Texten. Auch für andere Sprachen geeignet.
- **HD-Frequency:** Hard-Disk-Recording-System mit vielen Eigenschaften. Auf einem Amiga 1200 beträgt die Sampling-Rate 60 kHz. Die Stücke können direkt von der HD abgespielt werden.
- **AmiCDRom:** CD-Rom-Filesystem für alle Amiga's. Getestet mit Apple- und Toshiba-Laufwerken. Sehr zuverlässig.
- **JaCoSub:** Erstklassiger Videotitler. Beiteln Sie Ihre Video's mit eigenen Texten. Genlockfähig.
- **Main-Actor:** Grafiktool. Bietet sehr viele Möglichkeiten für die Bearbeitung von Icons, Animationen usw.
- **Cross:** Erstellen Sie für Ihre Bekannten eigene Kreuzworträtsel. Umfangreiche Wortdatenbank.
- **Planetarium:** Astronomie-Programm. Zeigt und animiert die Planeten unseres Sonnensystems.
- **Oberon-2:** Demo des umfangreichen Oberon-Compilers V3.0. Kleine Programme können erstellt werden.
- **PhxAss und PhxInk:** Macro-Assembler für alle Motorola-CPU's.
- **PCTask:** Emulieren Sie einen PC auf Ihrem Amiga
- **Term 3.4:** Ein erstklassiges Terminalprogramm
- **ViewTek:** Anzeigeprogramm für verschiedene Dateiformate
- **AdressMaster:** Adressverwaltung mit Modemwählfunktion. Drückt z. B. Überweisungen, Umschläge, Etiketten. Mit ARexx-Port.
- **TextPlus 5.0:** Komfortable Textverarbeitung der Spitzenklasse, umfangreiche Funktionen, ARexx-Port, Funktionstastenbelegung, u.v.m.
- **MegaBall 2.1:** Stark verbesserte Version des Break-Out-Spiels. Läuft auch unter Amiga-OS 3.0
- **Energie-Manager:** Durch umweltbewußtes wirtschaften können Sie hier den hochdotierten Energiepreis gewinnen.
- **TSMorph:** Das ist ein hervorragendes Morph-Programm, mit dem Sie aus einer Mücke einen Elefanten machen können.
- **Eishockey:** Ein Super-Spiel der Firma Karamalz. Kämpfen Sie um die Eishockeymeisterschaft. Gute Grafik und flüssige Spielabläufe.

je Diskette nur 4,90 DM

+ Nachnahme 8,00 DM bzw. Vorkasse 5,00 DM
Mindestbestellwert: 14,70 DM

Kreitz Computer KG
Brauerstr. 2 • 47058 Duisburg
Tel.: (02 03) 34 17 93 • Fax.: (02 03) 33 61 34
Unsere Mailboxen mit ständig aktuellen Info's und Preislisten:
(0 21 51) 60 84 21 (24 h) • (02 03) 33 61 34 (20-9 Uhr)
Öffnungszeiten:
Mo-Fr: 10 - 13 u. 15 - 18.30 Uhr, Sa: 10 - 14 Uhr

TIPS & TRICKS

DIE SOLIDEN

oben oder nach unten gehen wollt. Entscheidet weise – wählt also unten. Oben findet Ihr nämlich absolut nichts und landet außerdem wieder am Anfang des Levels.

ENDMONSTER: Das Monster in dieser Welt dürfte kein Problem sein. Ihr müßt, um es zu besiegen, lediglich von den seitlichen mittleren Federn abwechselnd nach rechts und links abspringen. Dabei könnt Ihr bequem auf das Untier in der Mitte des Szenarios einschlagen.

World 2 (Underworld):

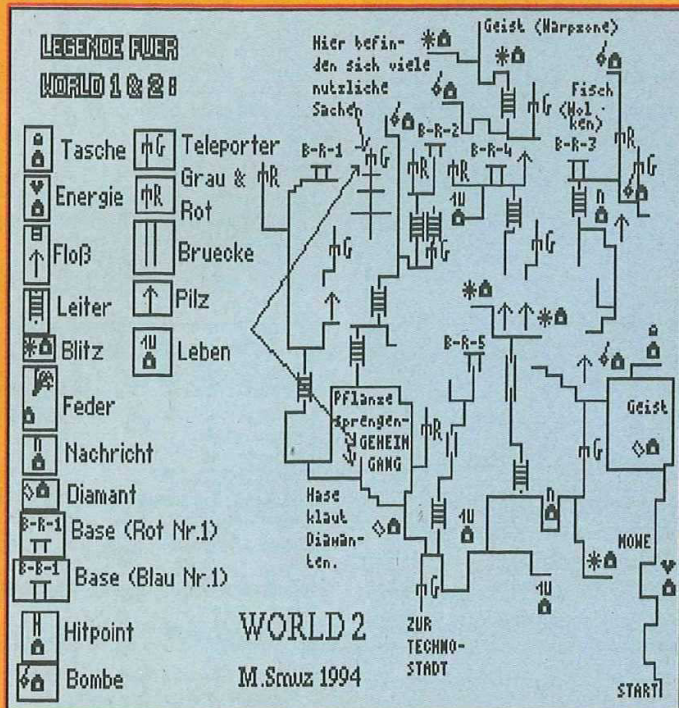

KARTENLEVEL: Hier gibt es einen recht unfreundlichen Hasen, der sich als Meisterdieb auf die Diamanten von Hühnern spezialisiert hat. Um seine Schatzkammer betreten zu können, müßt Ihr einen Busch sprengen (s. Karte). Dadurch wird ein unsichtbarer Teleporter frei, der Euch zu den Hasenschätzen aus Diamanten, Leben und einer Energiekugel, mit der Ihr Euch in einen Blitz verwandeln könnt, beamt. Ab diesem Zeitpunkt lassen sich auch alle geschlossenen Kisten pro-

blemlos öffnen – in ihnen befinden sich Energiekugeln. Außerdem gibt es in dieser Welt zwei Transportertypen. Die einen führen Euch zu Stein-Teleportern und die anderen zu Busch-Teleportern.

BASE 1 (ROT): Wenn Ihr in diesem Level ganz nach links lauft, findet Ihr Energie. In diesem Level lassen sich an einer Stelle bis zu sechs (!) Leben finden: Am ersten Level-Markierer (bei Verlust eines Lebens fängt man an dieser Stelle wieder an) lauft Ihr nach rechts. Es folgt ein langer

Tunnel mit einer Plattform nach oben. Ihr springt jedoch von der Plattform ab und lauft nach unten. Dort angekommen, sprintet Ihr nach rechts durch ein unsichtbares Loch in der Wand. Im Geheimraum dahinter liegen die sechs Extraleben. Verliert Ihr irgendwann mal ein Leben, beginnt Ihr wieder bei dem obengenannten Level-Markierer und wandert auf demselben Weg in den Geheimraum – und siehe da, die Extraleben stehen erneut zur Verfügung!

BASE 2 (ROT): Hier steht un-

gefähr in der Mitte des Levels ein Kamin. Es ist möglich, reinzuklettern und nach oben zu springen. In luftiger Höhe findet Ihr sehr viele Diamanten, Leben und Energie.

DER DRACHE: Das Schuppenvieh tritt in so manchem Level dieser Welt auf. Er kann folgendermaßen recht leicht erledigt werden: Stellt Euch links in die Ecke und wartet, bis der Drache ganz nach unten fliegt. Dann hüpfet Ihr ihm einmal aufs Dach und lauft schnell wieder nach links. Dies wird so lange wiederholt, bis der Schurke tot ist.

ENDMONSTER: Das Endmonster ist etwas schwerer zu besiegen – aber keine Panik, mit etwas Taktik geht alles! Euer Gegner hat die unangenehme Eigenschaft, Euch zu jagen. Aus diesem Grund müßt Ihr ständig in Bewegung bleiben. Hier ein Beispiel: Ihr bewegt Euch nach rechts, Euer Feind auch; Ihr lauft nach links, das Endmonster stoppt, und Ihr springt dem Kerl auf die Rübe. Nach einigen dieser Manöver ist der Unhold weg vom Fenster.

AUSSERDEM IN DIESER WELT: Die blauen Basen sind nur über die Warpzone zu erreichen.

World 3 (Waterworld):

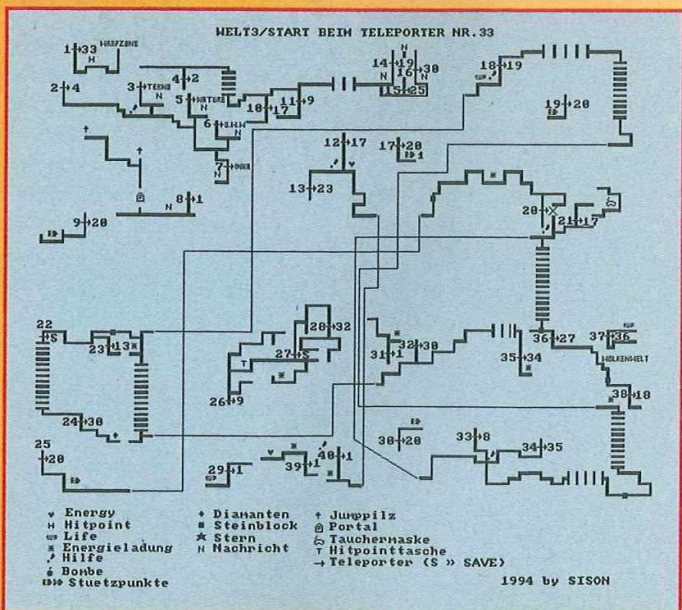

KARTENLEVEL: Die ganze Welt ist ein einziges Labyrinth. Daher solltet Ihr ständig das Floß und die Teleporter benutzen. Außerdem müßt Ihr

eine Taucherbrille finden, um überhaupt eine Base betreten zu können. Wo sich diese Brille befindet, könnt Ihr der Karte entnehmen.

BASE 1 (ROT): Am Anfang des Levels ganz nach rechts oben laufen. Dort befindet sich ein Herzchen (Energie).

SÄGEFISCHE: In dieser Welt gibt's äußerst nervige Sägefische. Sie haben die Eigenschaft, Euch unter Wasser zu jagen. Wenn Ihr jedoch im letzten Moment aus ihrer Jagdbahn abspringt, schwimmen diese Dumpfbacken meistens gegen die Wand – und sterben.

ENDMONSTER: Dieser Kerl ist meiner Meinung nach der schwierigste Gegner im ganzen Spiel. Hier eine probate Kampfaktik: Als erstes solltet Ihr alle Fische im Becken ausradieren. Dazu eignet sich die gleiche Taktik, die auch schon bei den Sägefischen Anwendung fand. Nachdem alle Flossenträger das Zeitliche gesegnet haben, springt Ihr mit Hilfe der Federn auf die Plattform, die sich auf der Wasseroberfläche befindet. Sichtet Ihr von dort aus einen Wasserstrudel, müßt Ihr auf ihn springen – dadurch erhaltet Ihr einen roten Schild. Nun könnt Ihr unbesorgt auf

das Fischmonster einspringen. Wiederholt diesen Vorgang, bis es erledigt ist. Der Ausgang befindet sich oben rechts. Nochmals zur War-

weiter auf S.64

ANTWORTEN

DIE HEISSERSEHNTEN

Wie der Wächter, der in **Whale's Voyage** am Sky Boulevard die Tür zum Computerraum bewacht, tatsächlich mittels CP4-Falle erledigt werden kann, beschreibt Euch Tobias Schmitt:

Der Trick dabei ist, die Falle an einem ganz bestimmten Punkt auszulösen. Stellt Euch dazu direkt vor den gestrengen Wachposten und tretet von dort aus so viele Schritte zurück, bis die Wache gerade aus dem Bildschirmbereich verschwunden ist. So Ihr weit genug rückwärts gegangen seid, müßt Ihr nun direkt in einer T-Kreuzung stehen. Hier wird anschließend die CP4-Falle nicht einfach fallengelassen, sondern mittels der Option „Fallenstellen“, die Ihr Euch durch den Aufstieg in höhere Erfahrungsstufen inzwischen angeeignet haben solltet, aktiviert – und siehe da, alles funktioniert wie am Schnürchen, sogar die Tür zum Generatorraum steht bereits sperrangelweit offen.

Zwei ausgefuchste T-Rex-Dompteure sind unserem Aufruf zu **Jurassic Park** (Ausgabe 4/94) gefolgt und berichten Euch nun, wie man den scharfen Beißerchen der urzeitlichen Riesenechse auf etwas unkonventionelle Art zu entfleuchen vermag. Die erste Methode stammt von Paul Nimisch:

Anstatt vor dem Untier abzuhausen, trabt man gleich zu Beginn der Hatz oben in einer Ausbuchtung nach links. Ein paar Etagen tiefer stößt man recht bald auf einen Mülleimer. Dieser ergibt, wenn man ihn sogleich in die Tiefe schubst, eine prima Treppe nach unten. Am Fuß des Abhanges angekommen, wird man mit Freuden feststellen, daß man sich bereits auf dem „Todespfad“ befindet – ohne auch nur eine Schuppe des bösen Viehs zu Gesicht bekommen zu haben! Der Weg bis zum Levelausgang kann von hier aus nun gemütlich und gefahrlos zurückgelegt werden.

Methode Nummer zwei verrät Euch Martin Dreisbach:

Wer sagt denn, daß man unbedingt nach rechts vor dem T-Rex flüchten muß? Sprintet man nämlich nach links und wirft dem Dino eine Fackel zu, so ist es ohne größere Probleme möglich, den gefräßigen Tyranno unbehelligt zu passieren. Ist dies gelungen, heißt es allerdings Beine in die Hand nehmen und bis zur nächsten „Ausfahrt“ spurten. Dort hinaus, und Tatata – T-Rex ade!

1-111-94
V, mö = Vorbestellung möglich • dt = Deutsche Anleitung oder Version

Amiga		02871 / 86 31
		18 30 88
		18 06 37 • 18 54 43
		FAX 0 28 71 / 86 31
A-Train /dt	85,95	
Alien Breed 2 /dt	46,95	
Ambermoon /dt	72,95	
Anstoss /dt	67,95	
Apocalypse /dt	45,95	
Aufschwung Ost /dt	59,95	
B17 Flying Fortress /dt	67,95	
Battle Isle & Data Disk. /dt	66,95	
Battle Isle Data Disk. 2 /dt	47,95	
Beneath a Steel Sky /dt	59,95	
Benefactor /dt	V,mö	
Big Sea /dt	51,95	
Blues Brothers Jukebox Adventure /dt	59,95	
Body Blows /dt	47,95	
Body Blows Galactic /dt	48,95	
Brian the Lion /dt	47,95	
Bubba 'n' Stix /dt	47,95	
Bundesliga Manager Professional 2.0 /dt	66,95	
Burntime /dt	68,95	
Campaign 2 /dt	71,95	
Cannon Fodder /dt	51,95	
Chaos Engine /dt	47,95	
Chartbreaker /dt	V,mö	
Christoph Kolumbus /dt	73,95	
Civilization /dt	78,95	
Cool Spot /dt	53,95	
Darkmere /dt	71,95	
Das Schwarze Auge /dt	73,95	
Dennis /dt	46,95	
Der Clou /dt	66,95	
Der Patrizier /dt	68,95	
Der Schatz im Silbersee /dt	V,mö	
Desert Strike /dt	57,95	
Die Siedler /dt	79,95	
Disposable Hero /dt	46,95	
Dogfight /dt	67,95	
Dune /dt	52,95	
Dune 2 /dt	52,95	
Eishockey Manager /dt	73,95	
Elfmania /dt	49,95	
Elite 2 - Frontier /dt	53,95	
F-117A Stealth Fighter 2.0 /dt	67,95	
Flashback /dt	62,95	
Formula 1 Grand Prix /dt	78,95	
Globdule /dt	58,95	
Goal! /dt	52,95	
Goblins 3 /dt	71,95	
Gunship 2000 /dt	67,95	
Hanse Deluxe /dt	42,95	
Historyline 1914-1918 /dt	69,95	
Indiana Jones 4 - Fate of Atlantis /dt	87,95	
Jurassic Park /dt	57,95	
King's Quest 6 /dt	64,95	
King's Table /dt	57,95	
Liberation /dt	53,95	
Lords of Power /dt	74,95	
Lothar Matthäus /dt	64,95	
Lotus 1-3 Compilation /dt	58,95	
Micro Machines /dt	46,95	
Mortal Kombat /dt	51,95	
Mr. Nutz /dt	47,95	
Naughty Ones /dt	47,95	
Penhelon /dt *	53,95	
Pinball Dreams & Fantasies /dt	59,95	
Pizza Connection /dt	76,95	
Puggsy /dt	58,95	
Reunion /dt	V,mö	
S.U.B. /dt *	52,95	
Second Samurai /dt	58,95	
Secret of Monkey Island 2 /dt	87,95	
Sensible Soccer '93 /dt	47,95	
Siegfried Copy /dt	58,95	
Sim City De Luxe /dt	85,95	
Sim Life /dt	85,95	
Simon the Sorcerer /dt	71,95	
Skidmarks /dt	47,95	
Soccer Kid /dt	54,95	
Software Manager /dt	67,95	
Stardust /dt	29,95	
Syndicate /dt	61,95	
Team 17 Collection /dt	53,95	
Theatre of Death /dt	58,95	
Tornado /dt	59,95	
Traps 'n' Treasures /dt	59,95	
Turrican 3 /dt	46,95	
UFO /dt *	67,95	
Uridium 2 /dt	47,95	
Winter Olympics '94 /dt	63,95	
Wiz 'n' Liz /dt	58,95	
Wonderdog /dt	46,95	
X-Copy & Tools /dt	76,95	
Zeppelin /dt	67,95	
Zool 2 /dt	46,95	

02871 / 86 31
18 30 88
18 06 37 • 18 54 43
FAX 0 28 71 / 86 31



Bachler
Computersoftware

Amiga
1200

CD 32

Alien Breed & Qwak /dt	45,95
Bubba 'n' Stix /dt	53,95
Castles 2	53,95
Chambers of Shaolin /dt	54,95
Chaos Engine /dt	57,95
Chuck Rock /dt	45,95
Dangerous Streets /dt	58,95
Der Clou /dt	66,95
Disposable Hero /dt	53,95
Elite 2 /dt	52,95
International Karate + /dt	37,95
James Pond 2 - RoboCod /dt	53,95
Labyrinth of Time	46,95
Liberation /dt	63,95
Lotus 1-3 Compilation /dt	58,95
Microcosm /dt	94,95
Morph /dt	53,95
Nick Faldo Golf	72,95
Overkill & Lunar C /dt	53,95
Pinball Fantasies /dt	53,95
Pirates! Gold /dt	58,95
Prey	V,mö
Project X & F17 Challenge /dt	45,95
Seek & Destroy /dt	47,95
Sensible Soccer '93 /dt	46,95
Super Putty	37,95
Trolls /dt	53,95
Whale's Voyage	53,95
Zool /dt	53,95

Sonder-
ANGEBOTE

Alien Breed Special Edition	21,95
Another World /dt	29,95
Assassin Special Edition /dt	20,95
Eye of the Beholder 1 /dt	36,95
Great Courts 2 /dt	21,95
Gunship /dt	23,95
Indiana Jones 3 /dt	36,95
Indianapolis 500 /dt	28,95
King's Quest 1 /dt	27,95
Leisure Suit Larry 1 /dt	27,95
Links /dt	31,95
Loom /dt	36,95
MI Tank Platoon /dt	29,95
North & South	21,95
Pinball Magic /dt	21,95
Pirates! /dt	24,95
Project-X	23,95
Railroad Tycoon /dt	29,95
Secret of Monkey Island /dt	36,95
Silent Service 2 /dt	29,95
Sim Ant oder Sim Earth /dt	je 35,95
Street Fighter 2 /dt	26,95
Turrican 1 oder 2 /dt	je 14,95
WWF European Rampage Tour	21,95
Wing Commander /dt	39,95
Zool /dt	23,95

ZUBEHÖR

1 MB-Erweiterung für Amiga 500	49,95
2. Laufwerk 3,5" für Amiga	139,00
Gravis Joystick	54,95
Gravis Game Pad	33,95

MEGA-HITS

Beneath a Steel Sky /dt	59,00
Christoph Kolumbus /dt	74,00
Darkmere /dt	72,00
Der Clou /dt	68,00
Die Siedler /dt	79,00
Hanse Deluxe /dt	43,00
Mr. Nutz /dt	48,00
Pizza Connection /dt	77,00

So könnt Ihr gleich bestellen:
Einfach bei uns anrufen und Eure Bestellung durchgeben, oder eine Postkarte/Brief mit Euren Wünschen an uns schicken. Der Versand erfolgt dann per Nachnahme (+ 9,- DM) oder per Vorkasse (+ 4,- DM). Ab 150,- DM Bestellwert liefern wir grundsätzlich portofrei. Auslandskunden bestellen bitte nur schriftlich gegen Vorkasse.

Postfach 1113 • 46361 Bocholt Blücherstr. 24 • 46397 Bocholt

TIPS & TRICKS

DIE SOLIDEN

nung: Nicht ohne roten gaunern könnt, haben wir Schutzschild auf den Fisch Euch bereits in der letzten springen! Ausgabe verraten. Wollt Ihr

World 4 (Inkaworld):

allerdings völlig „legal“ zum

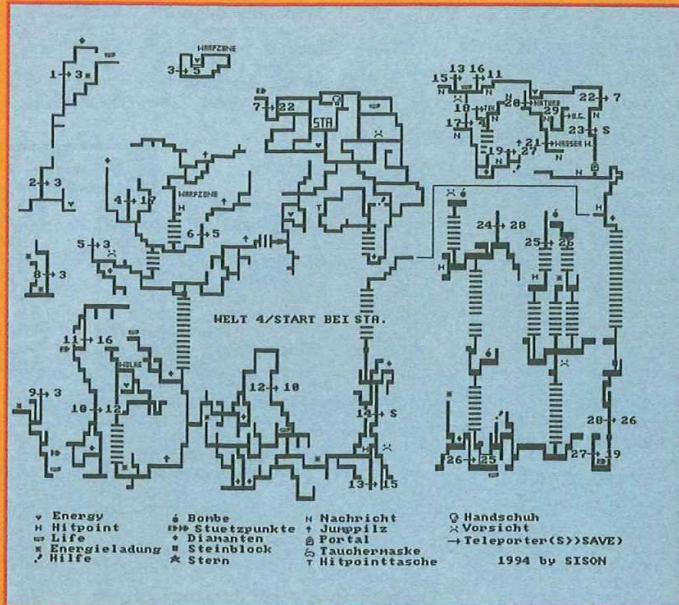

KARTENLEVEL: In dieser Welt müßt Ihr besonders auf die Hühner achten, diese haben es nämlich auf Eure Diamanten abgesehen. Irgendwo trifft Ihr auf einen Fisch, der behauptet, ein Geist auf einem Berg würde alle Warpzone-Touristen ausbeuten. Dieser Wasserbewohner bietet Euch, so Ihr ihm die Antworten 2, 1, 1, 1 gebt, eine Reise in die Warpzone an. Der Preis: alle Eure Diamanten. Glücklicherweise funktioniert die Sache auch, wenn Ihr keine Diamanten besitzt – der Fisch bringt Euch trotzdem in die Warpzone.

DAS ENDMONSTER: Das Ober-Huhn ist der letzte Gegner im Spiel. Die Taktik gleicht der aus der zweiten Welt. Nachdem Ihr das Riesenfederfieh ausgelöscht habt, dürft Ihr den Abspann genießen...

Wie Ihr Euch als Chef der **Pizza Connection** quasi in Null Komma nix ein beträchtliches Sümmchen er-

absoluten Pizza-Imperator aufsteigen, solltet Ihr schnell Euren Amiga auf 220° C vorheizen und Sven Moderows privates Einsteiger-Rezept ausprobieren.

Standortbestimmung: Als erstes müßt Ihr die Stadt wählen, in der Ihr Eure große Karriere zu starten gedenkt. Ich würde Euch zu Berlin raten. Sucht Euch dort ein Restaurant zur Miete. Es sollte nicht mehr als 2.000 DM kosten. Achtet auf den potentiellen Kundenkreis.

Ausstattung: Wählt einen der ersten (ein Stern) Möbellieferanten aus. Kauft ca. zwei bis drei Tische vier bis sechs Stühle. Seht Euch anschließend nach einem vernünftigen Bodenbelag um. Im Untermenü „Küchengeräte“ sucht Ihr Euch einen billigen Backofen aus. Achtet darauf, daß Euer Kontostand möglichst nicht unter die 3.000-DM-Grenze absinkt.

Rezepte: Übernehmt ca. vier Standardpizzen in Eure Speisekarte (Salami- und Schin-

kenpizza sowie Hähnchen- und Krabbenpizza sind empfehlenswert). Die Beliebtheit sollte in den meisten Bevölkerungsschichten auf grün oder minimal gelb sein. Die Preise legt Ihr zwischen 8 DM und 10 DM fest. Bei gutem Verkauf einer Pizza könnt Ihr ihren Preis um ca. 20 bis 50 Pfg. erhöhen. Im Verlauf des Spiels das Angebot an Pizzen zunehmend vergrößern.

Eigenkreationen: Diese sind nach Möglichkeit eng an vorgegebene Rezepte, die Ihr noch nicht übernommen habt, anzulehnen oder völlig neu zu entwerfen. Dabei ist darauf zu achten, daß die Dinge gut aussehen und den vorhandenen Bevölkerungsschichten zusagen. Verscheuert Eure Eigenkreationen mit einer Gewinnspanne von ca. 5 DM pro verkaufter Pizza. Eigene Rezepte verkaufen sich übrigens in Freizeit- und Einkaufsgegenden besonders gut.

Vorräte einkaufen: Eine mittelmäßige Qualität (30 - 40) sollte für den Anfang reichen. Bis Euer Restaurant richtig läuft, keine Verträge schließen! Bunkert zu Beginn jede Ware für ca. zehn Tage. Später dem Bedarf anpassen.

Personal: Stellt einen mittelmäßigen Koch und eine mittelmäßige bis gute Bedienung ein. Denkt daran, daß ein Koch nicht gut managen, eine Bedienung nicht gut kochen muß! Das Personal sollte in seinem Fachbereich mindestens 40% aufweisen können. Alle anderen Eigenschaften sollten so hoch wie möglich sein. Ein Manager wird erst bei mehreren Restaurants nötig. Laßt die Personalkosten am Anfang nicht die 1.000-DM-Grenze überschreiten.

Orte: Befindet sich in der Nähe Eures Lokals eine Kirche, steigt dadurch der Seniorenanteil der Gäste. Eine Bank sorgt für weniger Kinder, mehr Angestellte sowie Senioren und überwiegend Geschäftsleute. Ein Kino steigert hingegen den Kinder- und Arbeiteranteil, versorgt Euer Restaurant mit überwiegend Jugendlichen, dafür besuchen

Euch weniger Senioren. Schule = weniger Geschäftsleute und Senioren, mehr Jugendliche, sehr viele Kinder. Disco = viele Jugendliche, weniger Senioren.

Bar = viele Arbeiter, weniger Kinder.

Kaufhaus = mehr Angestellte. Hotel = weniger Kinder, viele Geschäftsleute.

Ansehen: Dieses hängt vorwiegend von zwei Faktoren ab:

1. Unterwelt: Um hier einen Rang höher zu steigen, müßt Ihr Aufträge ausführen, regelmäßig Kontakte mit der Mafia knüpfen, Euch rücksichtslos gegenüber Euren Konkurrenten verhalten, Euch an dubiosen Geschäften beteiligen und diverse Haftstrafen absitzen.

1. Welt: Hier treiben das erfolgreiche Führen möglichst vieler Restaurants, Euer Vermögen, Eure Beliebtheit, das Kreieren erfolgreicher Pizzen, hoher Umsatz, Geschäftsverbindungen, Auszeichnungen, sowie das Kontrollieren eines möglichst großen Teils der Stadt Euer Ansehen in die Höhe.

Achtet darauf, daß Euer Rang in beiden Gruppen immer etwa den gleichen Level erreicht.

Gegendtypen: Es folgen eine Liste der verschiedenen Gegenden und Tips, worauf Ihr bei diesen Gebieten besonders Wert legen solltet:

Wohngegend: Komfort; Qualität; Standardpizzen.

Industrie: Preis; Standardpizzen.

Gewerbegebiet: Zeit; Standardpizzen; Qualität.

Freizeit: Eigenkreationen; Qualität.

Einkaufsgegend: Zeit; Eigenkreationen.

Durchfahrgegend: Zeit; Standardpizzen.

Meine sehr verehrten Damen und Herren, Carsten Bochner heißt Sie heute herzlich zu seinem Kursus für angehende **Software Manager** willkommen. Bitte nehmen Sie Platz, und folgen Sie möglichst aufmerksam seinen Ausführungen:

Besonders schwer fällt der Start natürlich in absatzschwachen Regionen. Anstatt also seine wertvolle Zeit in wirtschaftlichen Katastrophengebieten wie Rußland zu verplempern, sollte man lieber so lange neu starten, bis man Nordamerika oder Europa als Ausgangsposition zugewiesen bekommt. Die ersten Einstellungsgespräche scheitern oft an ungenügend ausgefeilter Verhandlungstaktik. Um neue Mitarbeiter für sich zu gewinnen, ist folgende Vorgehensweise ratsam: Begrüßung, Smalltalk (freundlich), Lob, Smalltalk (freundlich), Lob und schließlich Geldangebot. In 99,9% aller Fälle sind unsere Bemühungen sogar bei höchster Schwierigkeitsstufe (Abwerbung von der Konkurrenz) von Erfolg gekrönt. Arbeitslosen Programmierern bietet man dabei lediglich das zweit- bzw. dritt niedrigste Gehalt, abzuwerbenden Profis sollte man hingegen mindestens das zweithöchste Gebot machen.

Jetzt aber zur Sache: Zunächst wird umgehend der erstbeste Programmierer angerufen und verpflichtet. Er soll in Alleinregie (also verantwortlich für Grafik, Musik und Programm) ein Spiel aus dem Genre Simulation kreieren, da diese Art Spiele momentan mit großer Wahrscheinlichkeit die beste Qualität erreichen wird. Sein Arbeitslohn sollte fürs erste auf 1.500 DM festgesetzt werden – das senkt die Gefahr eines Firmenwechsels. Es ist ratsam, das Abgabedatum von Anfang an hoch anzusetzen, da die ersten Games ohnehin sehr schnell fertiggestellt werden und die Bewertung bei frühzeitigem Abbruch schnell unter 10% sinken kann. Die Meinung der firmeneigenen Testabteilung spiegelt im übrigen immer ungefähr das von der Fachpresse zu erwartende Urteil wider (Anm. d. Red.: Hier geht der Bezug zur Realität leider ein wenig verloren, hähähä...). Man sollte sich jedoch nicht von einer 25%-Wertung schocken lassen, denn in den ersten Jahren kann

sogar ein solches Game, zum richtigen Zeitpunkt mit vernünftiger Werbekampagne veröffentlicht, Kultstatus erlangen und somit zum absoluten Kassenschlager werden. Nur Mut, zu Beginn darf ruhig jedes Spiel released werden! Bei der Bestellung für die Erstabnahme ist darauf zu achten, daß sie höchstens 300 Einheiten über der vom Vertrieb abgenommenen Menge liegt. Andernfalls gammeln zu viele nicht verkaufte Exemplare in Euren Regalen vor sich hin. Laßt es jedoch nie zu, daß Eure Spiele ausverkauft sind. Da es später schwer wird, den Überblick zu behalten, lohnt rechtzeitige Nachbestellung! Die Zeitungen sollten jeden Monat eingehend studiert werden. Nach einiger Zeit, wenn zu viele Blätter zur Auswahl stehen, reicht es, sich auf die vier wichtigsten, nämlich Europa, USA, Japan und Australien, zu beschränken. Sucht diese stets nach neuen Adressen ab und übernehmt diese in Euer Notizbuch. Da in späteren Jahren die Produkte viele Monate Entwicklungszeit verschlingen werden, sind besonders die in unregelmäßigen Abständen erscheinenden Prognosen über die Beliebtheit eines Genres interessant. Somit weiß man frühzeitig, was nächstes Jahr „in“, bzw. „out“ sein wird, und kann seine Produktion entsprechend darauf abstimmen.

Das nächste Game sollte nun, dem Geschmack der Kunden angepaßt, aus dem in dieser Region vorherrschenden Lieblingsgenre stammen. Dazu wird ein weiterer Mann eingestellt, jedoch kein Programmierer (dieser würde nur die Fertigstellung des Games verkürzen), sondern ein „Facharbeiter“, also ein Grafiker oder Musiker. Diesem wird selbstverständlich sein Spezialgebiet zugeteilt. Schon beim nächsten Test wird man feststellen, daß diesmal ein Fachmann seine Finger im Spiel hatte! Von nun an sollten jedes Jahr ein, zwei neue Angestellte hinzukommen, bis man schließlich ein Team von vier

Programmierern, vier Grafikern und zwei Musikern zusammengestellt hat. Damit lassen sich nun zwei Produkte gleichzeitig bearbeiten – jeweils mit zwei Programmierern, zwei Grafikern und einem Musiker. Die Jungs dürfen ruhig von den Konkurrenzfirmen abgeworben werden. Dies ist zwar nicht ganz billig, lohnt sich aber doppelt, da man zum einen selbst einen guten Mann mehr, die Konkurrenz zum anderen einen Profi weniger hat.

Nach einiger Zeit werden in den Zeitungen auch Filmlizenzen angeboten. Da die so beworbenen Games in der Regel weitaus höhere Verkaufszahlen als „normale“ Produkte bringen, lohnt der Erwerb, so man die nötige Kohle hat, allemal. Bei telefonischen Verhandlungen mit den Vertreibern der Rechte sollte man wie folgt verfahren: Begrüßung, Kritik, Smalltalk (freundlich), Lob, Geldangebot. Der angebotene Betrag sollte nicht unterhalb der zur Auswahl stehenden Summen liegen. Welchem seiner Produkte man nun die neue Werbung verpaßt, ist eigentlich egal, jedoch ist es anzuraten, ein Game aus einem beliebten Genre zu wählen. **Achtung:** Wer momentan kein Spiel produziert und alle bereits fertiggestellten Produkte schon released hat, muß vor dem Anruf ein neues Projekt in Angriff nehmen!

Pünktlich zum großen WM-Auftakt wird auch auf dem digitalen Fußballacker wieder kräftig das Leder getreten. Und damit wenigstens hier, in der Welt der Bits und Bytes, das richtige Team die Meisterschaft gewinnt, verrät Euch Matthias Stern schon jetzt seine ganz persönlichen Tricks und Taktiken zu **Manchester United Premier League Champions.**

Vorweg ein paar Hinweise allgemeiner Art: Die beste Mannschaft, die das Spiel zu bieten hat, ist logischerweise Manchester United. Mit diesem nahezu perfekten Team

solltet Ihr eure ersten Gehversuche unternehmen. Sobald Euch die Steuerung so richtig in Fleisch und Blut übergegangen ist, könnt Ihr, um den Schwierigkeitsgrad zu steigern, auf eine etwas schwächere Mannschaft umsteigen.

Im eigentlichen Spielgeschehen läßt sich die Abwehr des Gegners am leichtesten durch kurze Pässe knacken. Wird Euch in der Nähe des gegnerischen Strafraums ein Einwurf zugesprochen, versucht den Ball so weit wie möglich Richtung Tor zu werfen – meistens ergibt sich daraus eine ganz gute Tormöglichkeit. Wer gerne einen Elfmeter schinden möchte, muß im gegnerischen Strafraum lediglich auf einen Abwehrspieler zulaufen – in ca. 50% der Fälle werdet Ihr von diesem gefoult. Diese „Taktik“ lohnt vor allem dann, wenn Euer Team kurz vor Schluß mit einem Tor im Rückstand ist und der Gegner, zwecks „Mauern“, nun alle seine Spieler im und um den Strafraum versammelt hat. Um den Elfmeter schließlich auch sicher zu verwandeln, solltet Ihr erstens Euren Goalgetter als Elfmeterschützen festlegen und zweitens die Pille hoch in eine der beiden Ecken knallen. Bei Freistößen in Tornähe heißt die Devise: Immer direkt aufs Tor schießen. Weiter vom Tor entfernte Freistöße sind hingegen lieber als Paß auszuführen. Wer dabei den Freistoß kickt, ist nicht so entscheidend.

Da MUPLC über einen umfangreichen Taktikteil verfügt, könnt Ihr viele Spiele allein durch geschicktes Taktieren für Euch entscheiden. Wer sich längere Zeit mit dem Programm beschäftigt, wird allerdings recht bald feststellen, daß die mitgelieferten Taktiken auf Dauer nicht sonderlich effizient sind. Aus diesem Grund habe ich mir drei eigene Taktiken gebastelt. Diese solltet Ihr besonders während des Spiels einsetzen. Liegt Euer Team z.B. 10 Minuten vor Schluß 1:0 vorn, wechselt Ihr auf Defensivtaktik, um den

TIPS & TRICKS

DIE SOLIDEN

Vorsprung bis zum Schlußpfiff zu halten. Trefft Ihr hingegen auf eine besonders starke, offensiv ausgerichtete Mannschaft, ist es ratsam, gleich zu Beginn mit Defensivtaktik aufzulaufen.

Nun zu den einzelnen Taktiken:

Normal-Taktik: Verfügt Ihr

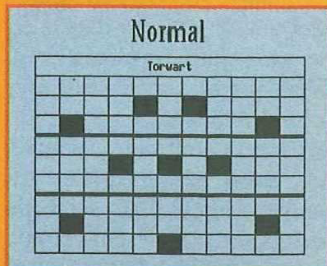

über ein Team, welches in allen vier Mannschaftsteilen etwa gleichstarke Spieler aufweist, solltet Ihr Euch für diese Taktik entscheiden. Wich-

tigste Position ist hier der zentrale Mittelfeldspieler, da er

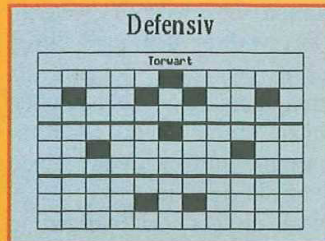

die meisten Ballkontakte hat. **Defensiv-Taktik:** Sind in Eurem Team viele Defensivkünstler zu finden, ist es natürlich nicht sonderlich empfehlenswert, mit Offensivtaktik aufzulaufen. Sehr wichtig bei dieser Taktik ist der Libero. Stellt Euren besten Abwehrspieler auf diese Position. Damit der Angriff nicht zu kurz kommt, ist ein schneller Stürmer für effektives Konter-

Offensiv-Taktik: Mannschaft-

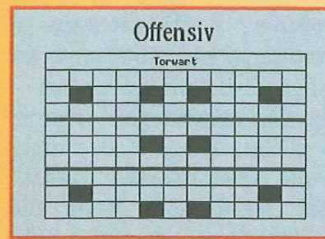

ten mit Stärken im Offensivbereich bevorzugen diese Taktik. Um die vielen Torchancen, die Ihr Euch mit Sicherheit erspielen werdet, auch nutzen zu können, benötigt Ihr einen echten Goalgetter. Da die Abwehr bei dieser Taktik leider etwas offen ist, empfiehlt sich ein guter Torwart, der mögliche Konter des Geg-

ners zu entschärfen vermag. Die bei den unterschiedlichen Taktiken von den Spielern einzunehmenden Positionen gehen aus den von mir gezeichneten Grafiken hervor. Welche Nummer ein Spieler hat, ist egal, wichtig ist, daß er auf der richtigen Position eingesetzt wird. Wer eine eigene Taktik entwerfen will, sollte sie oft testen, um zu sehen, wie sich die Veränderungen im Spiel auswirken. Zum Schluß noch ein paar probate Torschuß-Taktiken. Die exakte Ausführungsweise ist den Torschußskizzen zu entnehmen:

zu 1): Spielt vom Flügel einen

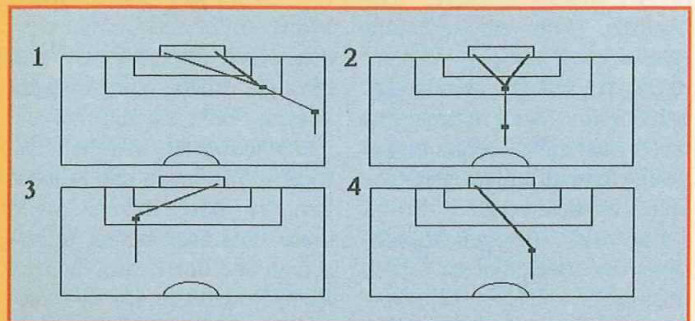

CS Computersysteme GmbH
Postfach 100607 - 44006 Dortmund - Fax 0231/393240

Tel.: 0231-393753

CD-ROM Kit

- * läuft mit günstigen AT-BUS CD-ROM Laufwerken (auch Double- und QuadraSpeed)
- * läuft auf allen Amiga 600, 1200 und 4000 sowie allen Amiga 2000, 500(+) mit AccessX Controller
- * läuft parallel zu vorhandenen Festplatten
- * mit entsprechendem Filesystem kompatibel zu MS-DOS, APPLE, PhotoCD, CDTV, CD32
- * komplett mit Adapterplatine, Device und FileSystem (sofort lauffähig)
- * Beim Kauf von Speedup werden 50,- DM angerechnet

99,- DM

CD-ROM Drive

- * Audio Ausgang * Double-Speed
- * X/A Ready * ohne lästigen Caddy

399,- DM

CD-ROM FileSystem

- * CDTV, CD32, MS-DOS und PhotoCD fähig.
- * Mit PhotoCD Converter
- * Unterstützt Speedup, CD-ROM Kit und AccessX
- * Deutsches Handbuch
- * Mit Audio-Playback
- * Läuft ab Kickstart 1.3

99,- DM

MULTI DRIVE Adapter

- * Bis zu 4 Festplatten und 2 CD-ROM Laufwerke parallel an jedem Amiga 600, 1200 und 4000
- * Bei Amiga 600 und 1200 können auch die internen 2,5" Festplatten weiterbetrieben werden
- * Lauffähig auf jedem Amiga mit Speedup-System

59,- DM

- Festplatten:**
- 3,5"/130MB/Cache 369,-
 - 3,5"/210MB/Cache 459,-
 - 3,5"/260MB/Cache 499,-
 - 3,5"/420MB/Cache 719,-
 - 2,5"/130MB/Cache 519,-
 - 2,5"/210MB/Cache 769,-

- Wechselplatten: (IDE/3,5")**
- 105MB/14,5ms Int. 539,-
 - 105MB/14,5ms ext. 589,-
 - 128,-
 - 270MB/14,5ms Int. a.A.
 - 270MB/14,5ms ext. a.A.
 - 270MB Medium a.A.

- Zubehör:**
- 3,5" Kabel 10,-
 - 2,5" Kabel 15,-
 - Adapter 2,5" -> 3,5" 39,-
 - Kickstart ROM 2.04 39,-
 - Workbench 2.1 109,-
 - Aktivboxen für CD-ROM Laufwerke a.A.

- Drucker:**
- Citizen Swift 200 469,-
 - Citizen Swift 240C 659,-
 - pass. Einzelblatteinzug 219,-
- Software auf Diskette:**
- AHDIS (HD Installation für A600/1200 Inkl. Kabel) 39,-

- Software auf CD:**
- AmiNet CD 39,-
 - Demo Collection 1 69,-
 - Demo Collection 2 69,-
 - 17Bit Collection 1 109,-
 - 17Bit Collection 2 59,-
 - Fresh Fish I 59,-
 - Fresh Fish II 59,-
 - CDPD 1 - 3 je 59,-
 - Giga PD 109,-
 - 100 Games CD I 59,-
 - 100 Games CD II 59,-
 - Pandora's CD 29,-
 - Pinball Fantasies 99,-
 - Microcosm 99,-
 - Zool 79,-
 - Trolls 79,-
 - Sleepwalker 99,-

Viele weitere Produkte auf Anfrage !!

Double DRIVE Adapter

- * 2,5" und 3,5" Festplatten sowie CD-ROM Laufwerke können parallel am AMIGA 600 und 1200 betrieben werden.

69,- DM

CD32 E.S.A.

- * CD32 Emulations-System für Amiga
- * Läuft auf allen Amiga 1200 und 4000 mit CD-ROM Kit
- * Läuft parallel zum normalen Amiga

249,- DM

AccessX

* 4 Festplatten anschließbar * Autoboot ab Kickstart 1.3 * Schneller als die meisten SCSI-Systeme * Wechselplattenfähig * Durchgeführter Expansion-Port * Formschönes Gehäuse * Viel zusätzliche Software * Gute deutsche Dokumentation * CD-ROM Option

HD's	AccessX für A2000	AccessX für A500(+)
ohne	148,- DM	198,- DM
210 MB	619,- DM	669,- DM
340 MB	789,- DM	829,- DM
SQ3105	699,- DM	749,- DM

32 BIT POWER

So urteilt die Fachpresse:



SPEEDUP SYSTEM

for 1600, 1200, 4000

HD-TUNING for AMIGA

* Vielfache Beschleunigung der Festplattenoperationen (Standard-Amiga 1200 mit Seagate ST3144A bis zu SIBEN MAL SCHNELLER)

* Volle Wechselplattenunterstützung

* Keine Commodorefestplattenbeschränkung, AHDIS enthalten

SPEEDUP AMIGA 600 98,- DM	SPEEDUP AMIGA 1200 148,- DM	SPEEDUP AMIGA 4000 198,- DM
-------------------------------------	---------------------------------------	---------------------------------------

So urteilt die Fachpresse:

AMIGA Test sehr gut 12/93	AMIGA Test gut 1/94
---------------------------	---------------------

kompetent - schnell - preiswert - zuverlässig

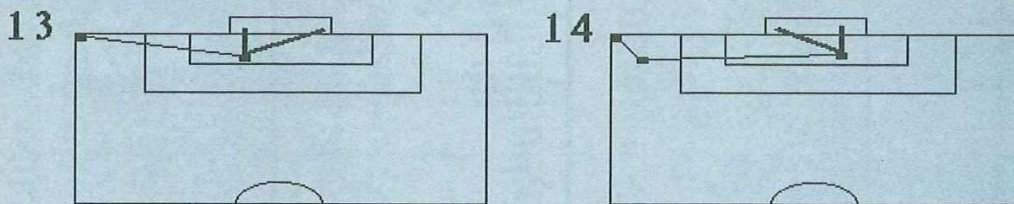
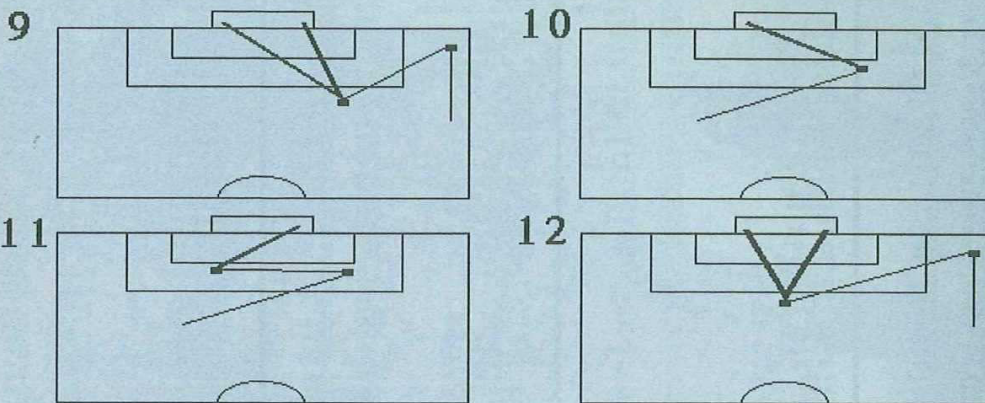
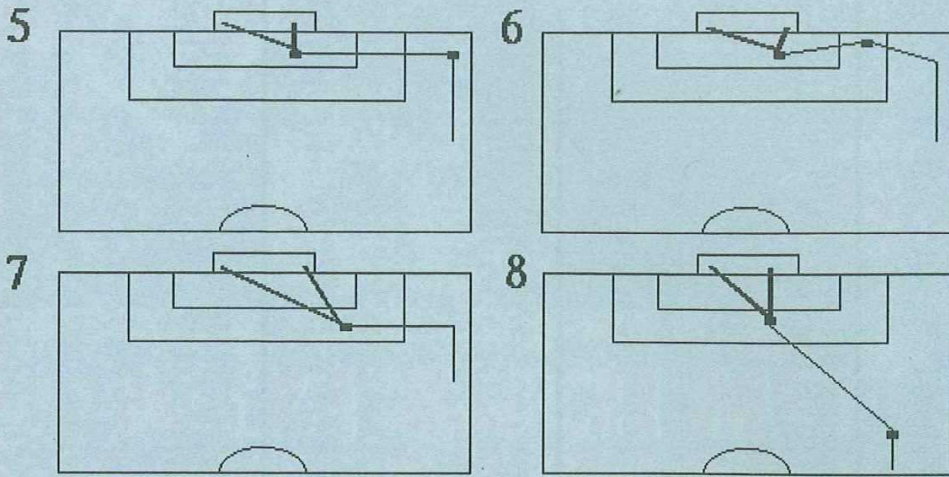

LEGENDE

- SPIELER | WEG DES SPIELERS
 | PASS | SCHUSS

diagonalen Paß auf einen Spieler im Strafraum. Dieser zieht flach entweder in die kurze oder lange Ecke des Tores ab.
 zu 2): Der zentrale Mittelfeldspieler spielt einen Paß in den Strafraum. Vom Elfmeterpunkt aus knallt Ihr dann das Leder in die rechte oder linke Torecke.
 zu 3): Halblinks oder halb-

rechts in den Strafraum laufen und in die linke bzw. rechte Torecke schießen.
 zu 4): Ballert das Ei aus der 2. Reihe unerreichbar in die lange Ecke.
 zu 5): Sprintet die Außenlinie entlang und flankt genau in den Strafraum. Dort versucht Ihr mit einem Stürmer, die Pille per Kopfball im Gehäuse unterzubringen.

zu 6): Wie bei 5), nur daß Ihr, anstatt sofort zu flanken, noch bis in den Strafraum vordringt und von dort einen kurzen Paß spielen, den der Stürmer leicht verwerten kann.
 zu 7): Spurtet den Flügel entlang und biegt in den Strafraum ein. Von hier aus versucht Ihr, die Kugel in einer der beiden Ecken zu donnern.
 zu 8): Vom Mittelfeld aus

hoch in den Strafraum flanken. Mit dem Kopf läßt sich das Leder nun leicht im Tor versenken.
 zu 9): Sprintet den Flügel entlang, und legt den Ball zurück auf einen mitgelaufenen Spieler, der daraufhin voll abziehen kann.
 zu 10): Lauft diagonal in den Strafraum ein und zieht diagonal in die lange Ecke ab.
 zu 11): Wie bei 10), nur daß Ihr anstatt zu schießen noch einen Querpaß spielt und dann erst vollstreckt.
 zu 12): Wieder mal den Flügel entlang und den Ball so zurückgelegt, daß ein mitgelaufener Spieler den Ball voll in die Maschen dreschen kann. Wem das gelingt, dem ist das Tor des Monats sicher!
 zu 13): Eckball! Der Ball wird in Kopfhöhe hineingegeben. Auf diese Weise haben gleich mehrere Spieler die Möglichkeit, per Kopf einzubunkern.
 zu 14): Der Eckball wird kurz ausgeführt und erst dann geflankt. Der Gegner wird dadurch sicher etwas irritiert.



City-Software-GmbH

**Röderbergweg 63,
60314 Frankfurt/M.
Tel.: 069/443179**

**Computerspiele-Verkauf für
Amiga + PC.**

Alien III	DM 55,90
Anstoß	DM 77,80
Christoph Kolumbus	DM 87,80
Civilization	DM 77,90
Dennis	DM 55,90
Der Glou	DM 77,90
Die Siedler	DM 91,90
Batman returns	DM 33,90
Desert Strike	DM 55,90
Eye of the Beholder 1	DM 29,90
Eye of the Beholder 2	DM 80,-
Flashback	DM 69,90
Frontier Elite II	DM 69,90
History Line 1914-1918	DM 39,90
Lothar Matthäus	DM 69,90
Lotus III	DM 55,90
Lotus Turbo Challenge 2	DM 25,90
Pinball	DM 55,-
Pinball Dreams	DM 69,90
Pinball Fantasies	DM 69,90
Populous II	DM 65,80
Seek & Destroy	DM 44,90
Stardust	DM 25,-
Space Hulk	DM 74,90
The Chaos Engine	DM 55,90

CD³²

Arabian Nights	DM 35,-
D/Generation	DM 55,90
Dennis	DM 44,90
Fire Force	DM 59,90
Morph	DM 65,90
Pinball Fantasies	DM 69,90
Psycho Killer	DM 45,90
Seek & Destroy	DM 55,90
Town with no Name	DM 63,90
Zool	DM 63,90

Jetzt neu: Ab sofort reinigen wir Ihren Monitor, Drucker, Tastatur, Homecomputer, PC etc. von innen und außen und führen Reparaturen durch. Fordern Sie ein Angebot bei uns an.

**Und weitere Angebote auf Anfrage.
Bei tel. Rückfragen 069/4990653**

KNOW HOW INDEX

Alle Tips auf einen Blick

Abandoned Places	11/92	Tip	Colonel's Bequest	10/90	Lösung	Great Giana Sisters	12/90	Tip	Missiles Over Xenon	4/94	Cheat	Soccer Kick	12/93	Tip
Abandoned Places	12/92	Tip	Conquests of Camelot	10/90	Lösung	Gremlins 2	1/91	Tip	Monkey Island 2	9/92	Cheat	Sonic Boom	11/91	Tip
Abandoned Places II	11/92	Freerzer	Carmelita's Camelot	11/92	Tip	Gremlins 2	4/91	Tip	Monkey Island 2	4/91	Tip	Soul Crystal	7/92	Lösung
Abandoned Places 2	11/93	Tip	Cast of Cool Twins	10/92	Codes	Gurbot	10/91	Tip	Moonstone	5/92	Cheat	Space Ace 2	5/92	Tip
Addams Family	9/92	Tip	Croc	3/94	Tip	Gyros	10/92	Tip	Morph	10/93	Tip/Freerzer	Space Ace 2	4/92	Freerzer
Afterburner	1/91	Cheat	Corruption	3/92	Tip	Hambl	10/91	Codes	Marial Kombar	4/94	Cheat	Space Crusade	1/93	Freerzer
Apoxy	5/92	Cheat	Crazy Cars III	11/92	Freerzer	Hänsel	9/93	Tips	Mortville Manor	4/91	Lösung	Space Gun	7/92	Tip
Apocalypse	5/92	Cheat	Crazy Sue 2	11/92	Freerzer	Hard'n'Drivin' 2	1/93	Tip	Motocross	1/93	Cheat	Space Hulk	12/91	Tips
Alien Breed	2/92	Cheat	Crash Bow	5/91	Tip	Hard'n'Heavy	10/90	Cheat	Mr. Nutz	5/94	Tip	Space Quest 1	4/91	Tip
Alien Breed	2/92	Freerzer	Creators	7/93	Cheat/Frz.	Harlequin	7/93	Tips	Myth	10/92	Cheat	Space Quest 3	7/92	Tip
Alien Breed	3/92	Cheat	Cruise for a Corpse	12/91	Lösung	Heimdal	3/92	Tip	Narco Police	2/91	Cheat	Space Quest 4	4/92	Log./Kart.
Alien Breed Special Ed. 1992	5/93	Cheat/Tip	Cruise for a Corpse	7/92	Tip	Heimdal	5/92	Log./Kart.	Narco Police	5/91	Tip	Special Forces	7/92	Cheat
Alien Breed Special Ed. 1992	3/93	Freerzer	Crystal of Anubis	9/94	Cheat	Hellmail	7/92	Tip	Navy Seals	10/91	Cheat	SpeedBlitz 2	4/91	Tip
Alien Breed Special Ed. 1992	1/93	Tip	Curse of Enchantia	1/93	Tip	Hellmail	7/92	Tip	Navy Seals	1/92	Tip	SpeedBlitz 2	1/92	Freerzer
Alien Breed 1992 Special Ed.	9/93	Tips	Curse of Enchantia	12/92	Tip	Hollow	9/90	Lösung	Nebulus 2	12/91	Codes	Spell Bound	1/92	Freerzer
Alien Breed 2	1/94	Tips/Frz./Cod.	Cyberpunks	4/94	Codes/Cheat	Horo Quest	7/91	Tip	Neocron	1/92	Codes	Spherical	12/90	Codes/Cheat
Alien Breed 2	4/94	Karten	D/Generations	10/90	Freerzer	Huxuma	1/93	Lösung	Neocron	3/92	Freerzer	Spiral	4/91	Codes/Cheat
Alien Breed 2	5/92	Cheat	Darkman	3/92	Cheat	Huxuma	12/92	Tip	Nick Faldo's Golf	9/93	Cheat	Spiral	1/92	Cheat
Alien Breed 2	1/94	Lösung/Karten	Das Boot	9/91	Cheat	Hill Street Blues	12/92	Tip	Nicky 2	9/93	Codes	Spirit of Adventure	10/91	Cheat
Ambermoon	3/94	Tip/Karten	Das Erbe	9/92	Tip	Hired Guns	5/94	Cheat	Nicky Boom	11/92	Codes/Frz.	Stadt der Löwen	1/91	Tip
Ambermoon	5/94	Tip	Das Schwarze Auge	10/92	Tip	History Line 1914-1918	1/93	Codes	Nicky Boom	12/92	Cheat	Starbyte Supersoccer	1/93	Freerzer
Amberstar	11/92	Freerzer	Day of the Viper	3/91	Tip	Hook	10/92	Cheat/Log.	Nightbreed	7/91	Tip	Starglider 2	3/94	Freerzer
Amberstar	7/92	Lösung	Days of Thunder	11/91	Cheat	Honor Zombies	3/91	Codes	Nightbreed (Act.)	11/91	Cheat	Starglider 2	1/91	Cheat
Amnesia	12/91	Codes	Deep Core	1/94	Codes	Honor Zombies	9/91	Cheat	Night Hunter	12/90	Codes	Stone Age	9/92	Cheat/Codes
Anarchy	4/91	Codes	Defender 2	3/91	Cheat/Codes	Hudson Hawk	5/92	Cheat	Night Shift	2/91	Codes	Stornball	12/91	Cheat
Another World	2/92	Log./Kart.	Defender of the Crown	5/91	Cheat	Human Race	7/93	Codes	Night Shift	5/91	Cheat	Storm Master	7/92	Cheat
Anatoli	1/94	Tips	Deliverance	9/92	Freerzer	Hunter	4/92	Tip	Ninja Remix	4/91	Lösung	Streetfighter 2	4/93	Cheat/Tips
Anatoli	4/94	Tips	Der Schatz	4/94	Tips	Hunter	7/92	Tip	Ninja Remix	9/90	Cheat	Streetfighter 2	3/93	Cheat
Antares	9/91	Tip	Der Schatz	6/92	Tip	Hybris	2/91	Cheat	Ninja Spirit	2/91	Cheat	Strike 2	11/91	Tip
Antares	11/91	Tip	Der Schatz in Silbersee	4/94	Lösung	Hydra	1/92	Cheat	Obit	3/91	Karten	Striker	11/92	Freerzer
Antares	3/92	Tip	Der Spion, der mich liebt	3/91	Tip	Immortal	1/91	Codes	Oh no! More Lemmings	1/92	Codes	Stundglas	7/91	Tip
APB	1/91	Cheat	Der Spion, der mich liebt	4/91	Cheat	Impact	4/91	Codes	One Step Beyond	10/93	Codes	Sturmtuppen	11/92	Cheat
Apolya	1/92	Cheat	Desert Strike	7/93	Tip/Karten/Frz.	Imperium	1/91	Tip	Operation Stealth	2/91	Tip	Suburban Commando	3/94	Codes
Apolya	4/92	Cheat/Tip/Frz.	Desert Strike	12/93	Tip	Imperium	9/90	Cheat	Operation Th. (ind.)	9/90	Cheat	Super Cars 2	7/92	Tip
Aquaventure	10/92	Freerzer	Devil's	1/92	Tip	Impassabile	10/90	Cheat	Ork	3/93	Codes	Superfrog	7/93	Codes
Arabian Nights	9/93	Cheat/Freerzer/Tips	Devious Designs	3/92	Codes	Indiana Jones 3	12/90	Tip	Ork	7/92	Freerzer	Superfrog	5/93	Codes/Frz.
Arkanoïd 2	5/91	Cheat	Devious Designs	4/92	Codes	Indiana Jones 3	1/91	Tip	Ork	12/92	Cheat	Super Hang On	2/91	Cheat
Armalyn	4/92	Freerzer	Devious Designs	5/92	Codes	Indiana Jones 3	3/91	Tip	Ork	4/94	Tips	Super Hang On	3/91	Tip
Armour Geddon	10/91	Cheat	Devious Designs	3/94	Tip/Freerzer	Indiana Jones 3	9/91	Cheat	Orbis	5/91	Cheat	Super Hot Rod Racer	9/93	Codes
Armour Geddon	10/91	Cheat	Diaq Dan	12/92	Cheat	Indiana Jones 3	4/91	Cheat	Or Run	2/91	Cheat	Super Wonderboy	5/91	Tip
Arnie	7/92	Cheat	Dominator	7/91	Tip	Innocent until Caught	5/94	Lösung	Ouzone	11/91	Codes	Supremacy	12/90	Tip
Assassin	4/93	Cheat	Donk	4/94	Freerzer	Inspector Griffu	12/90	Lösung	Overdrive	12/93	Karten	Switch Blade	1/92	Freerzer
Assassin	3/93	Karte/Tips	Doodlebug	3/93	Cheat	Interceptor	10/90	Cheat	Over the Net	9/91	Tip/Cheat	Switch Blade 2	2/92	Cheat
Assassin	4/94	Cheat/Tip	Doodlebug	9/91	Cheat	Interceptor	4/94	Tip	Over the Net	9/91	Tip	SWT	12/90	Cheat
Assassin Special Edition	4/94	Cheat/Freerzer	Double Dragon	10/91	Tip	Interchange	10/91	Codes	Pacific Islands	9/93	Codes	Sword of Honour	1/93	Cheat
Assassin Special Edition	5/94	Karten	Double Dragon 3	1/92	Cheat	International Karate	1/92	Cheat	Paidand	1/92	Cheat	Swords of S. (ind.)	10/91	Tip
Asterix Operation Hinkelstein	11/92	Tip	Double Dragon 3	12/92	Freerzer	Interphase	12/90	Cheat	Pang	9/91	Cheat	Syndicate	10/93	Tips
A-Tron	9/93	Tip	Drachen von Laos	1/92	Tip	Invest	12/90	Tip	Panza Kick Boxing	2/91	Tip	Tangram	7/91	Codes
A-Tron II	11/92	Tip	Dragon Breed	1/94	Tip	Invest	12/92	Tip	Parasol Stars	12/92	Freerzer	Team Yankee	12/90	Cheat
Atomic Robo-Kid	3/91	Cheat	Dragonlight	12/90	Tip	Iron Lord	9/90	Tip	Parasol Stars	9/92	Cheat	Team Yankee	1/93	Freerzer
Atomino	11/91	Codes	Dragonlight	1/91	Tip	Iron Lord	12/90	Tip	Parasol Stars	7/92	Tip	Teenage Mutant Turtles	4/91	Cheat
Awesome	4/91	Tip	Dragonlight	2/91	Tip	Ishar	11/92	Lösung	Pegasus	12/91	Codes	Telemundo III	3/94	Lösung
Awesome	5/91	Cheat	Dragonlight	3/91	Tip	Ishar 2	11/93	Lösung/Karten	Penhouse - Hot Numbers	5/93	Freerzer	Terminator 2	3/92	Cheat/Frz.
Avatar's Magic Hammer	1/92	Codes	Dragonlight	4/91	Tip	Ishar 2	11/93	Lösung/Karten	Penhouse - Hot Numbers	5/93	Freerzer	Test Drive 2	12/90	Cheat
Baby Joe	1/92	Codes	Dragon's Lair	3/91	Cheat	Ironhorse	10/90	Cheat	Pitball Demos	5/92	Freerzer	Test Drive 2	4/91	Cheat
Backstage	3/94	Lösung	Dragon's Lair Timewarp	2/91	Cheat/Log.	Jaguar XJ 220	9/92	Cheat	Pitball Fantasies	1/93	Freerzer	The Games: Espana '92	12/92	Tip
Back to the Future 3	7/91	Cheat	Dragon's Lair 2	2/92	Tip	James Bond	1/91	Cheat/Tip	Pitball Fantasies	12/92	Cheat	The Humans	1/93	Tip
Back to the Future 3	9/91	Tip	Dragon's Lair 3	3/93	Cheat	James Bond 2	4/92	Tip	Pracy on the High Seas	3/93	Tips	The Humans	12/92	Codes
Bar Games	12/90	Lösung	Dragon Scope	9/91	Cheat	Jim Power	4/92	Cheat/Freerzer	Prairie	9/90	Cheat	The Last Vikings	12/90	Cheat
Barbarian	3/91	Cheat	Dragon's Lair 3	3/93	Cheat	Joe & Mac: The Covenent Ninja	3/93	Tips/Freerzer	Priestlyer	2/92	Freerzer	The Last Vikings	10/93	Lösung (Teil 1)
Barbarian	2/92	Tip/Frz.	DSG - Die Schicksalsklinge	10/92	Tip	John Madden Football	7/92	Codes	Priestlyer	7/92	Cheat	The Last Vikings	11/93	Lösung
Bar's Tale 3	5/91	Tip	Dune	5/93	Tip	John Madden Football	11/92	Tip/Freerzer	Pizza Connection	5/94	Tip	The Oath	1/92	Cheat
Bar's Tale 3	2/92	Tip	Dune 2	12/93	Tips	Jonathan	9/93	Tip	Plague	9/90	Cheat	The Oath	2/92	Cheat
Bar's Tale 3	4/94	Tips	Dune 2	5/94	Tip	Jonathan	3/94	Tip	Plague	1/91	Tip	Think Cross	12/91	Tip
B.A.T. 2	4/94	Tips	Dungeon Blaster	1/93	Lösung	Jurassic Park	1/94	Tips/Codes	Plan 9 from Outer Space	10/92	Lösung	Third Courier	1/91	Tip
Batman	9/90	Tip	Dungeon Master	12/90	Tip	Katalki	2/91	Cheat	Player Manager	9/90	Tip	Third Courier	2/91	Tip
Battle Command	4/91	Tip	Dungeon Master	5/92	Tip	Kathedrale	1/92	Tip	Player Manager	1/92	Freerzer	Thunderhawk	11/91	Tip
Battle Command	11/91	Tip	Dungeons of Avalon	10/92	Tip	Kathedrale	3/92	Lösung	Police Quest	12/91	Tip	Thunderhawk	3/92	Tip/Frz.
Battle Isle	9/92	Codes	Dungeons of Avalon 2	5/92	Tip	KCB	5/93	Lösung	Police Quest 1	12/91	Tip	Thunderhawk	1/92	Cheat
Battle Isle Data Disk I	9/92	Codes	Dungeons of Avalon 2	9/93	Tips	Kick Off 2	7/91	Tip	Police Quest 1	12/91	Tip	Time Machine	3/91	Tip
Battle Isle Data II	7/93	Codes	Dynablasters	4/92	Codes	Killing Game Show	4/91	Cheat	Police Quest 2	10/90	Lösung	Tiny Snakes	12/92	Codes
Battle Squadron	12/90	Cheat	Dynamix Dux	7/91	Cheat	King's Bounty	11/91	Tip	Police Quest 2	2/92	Tip	Tony's Fox	7/93	Tips
Battle Valley	9/91	Cheat	Eurocity Manager	7/93	Tips	King's Quest 5	5/92	Tip	Police Quest 2	2/92	Tip	Tony's Fox	5/92	Codes
B.C. Kid	9/93	Karten/Tips	El	11/91	Cheat/Log.	Knightriser	9/93	Karten	Popolous 1	12/91	Cheat	Toki	9/91	Tip
B.C. Kid	3/93	Cheat/Tips	Ella 2	12/93	Tips	Krusty's Fun House	1/94	Codes	Popolous 2	3/92	Tip	Toki	1/92	Tip
B.C. Kid	1/93	Freerzer	Ella 2	3/94	Tips	Kult	3/93	Tips	Popolous 2	3/92	Tip	Tony Wrestling	9/92	Cheat
Beast III	11/92	Log./Frz.	Elvira	2/91	Log./Tip	Last Ninja 2	3/91	Tip	Popolous 2	7/92	Cheat	Torvak the Warrior	5/91	Cheat
Beast III	5/92	Cheat	Elvira	5/91	Tip	Last Ninja 2	4/91	Tip	Popolous 2	3/93	Codes	Total Recall	5/91	Cheat
Beavers	9/93	Tip	Elvira 2	1/93	Tip	Last Ninja 3	12/91	Lösung/Cheat	Powermanger	4/92	Tip	Total Recall	3/91	Tip
Beavers	10/93	Cheat	Elvira 2	5/92	Freerzer	Leander	1/92	Codes	P.P. Hammer	10/91	Codes	Toyota Celica GT	5/91	Tip
Beneath a Steel Sky	5/94	Lösung	Elvira 2	7/92	Freerzer	Leander	2/92	Tip	Preditor 2 (ind.)	7/91	Cheat	Transactor	7/93	Tip/Log./Kart./Frz.
Beyond the Gates	9/91	Cheat	Elvira (Arcade)	7/92	Freerzer	Leander	3/92	Cheat	Premiere	10/92	Cheat	Transworld	1/91	Tip
Big Snack Zone	9/91	Lösung	Elvira (Arcade)	7/92	Freerzer	Leander	4/92	Tip	Premier Manager	4/93	Cheat	Troops 'n' Treasures	10/93	Kart./Frz./Cod.
Birds of Prey	2/92	Tip	Elvira High Inten. Soccer	1/91	Tip	Leander	5/92	Tip	Premier Manager	7/93	Tip	Troops 'n' Treasures	9/90	Karten
Black Crypt	4/92	Tip	Emmatia	10/90	Cheat	Legend	10/92	Cheat/Freerzer	Premier Manager 2	3/94	Cheat	Treasure Island Dizzy	2/91	Tip
Black Crypt	5/92	Lösung	E-motion	10/90	Cheat	Legend of Foerghoil	12/90	Karten	Prince of Persia	3/91	Cheat	Treasure Island Dizzy	1/91	Lösung
Black Crypt	12/92	Tip	Enduro Racer	5/91	Cheat	Legend of Foerghoil	12/90	Tip	Prince of Persia	9/92	Freerzer	Treasure Island Dizzy	4/91	Cheat
Black Crypt	4/92	Tip	Enity	9/93	Freerzer	Legend of Foerghoil	7/92	Codes	Project X	9/92	Freerzer	Treasure Island Dizzy	5/91	Tip
Black Gold	7/92	Freerzer	Epic	7/92	Codes	Legend of Foerghoil	2/91	Karten	Project X	11/92	Freerzer	Treasure Island Dizzy	1/92	Tip
Black Tiger	9/90	Cheat	Esowat (ind.)	7/91	Codes	Legend of Foerghoil	12/92	Lösung	Puggy	5/94	Codes	Troddlers	12/92	Codes/Frz.
Blaster	11/93	Cheat	Extase	3/91	Codes	Legend of the Lost	3/91	Tip	Push Over	9/92	Codes	Troddlers	7/93	Freerzer
Blazing Thunder	9/91	Cheat	Eye of the Beholder	10/91	Karten	Legends of Valour	4/93	Freerzer	Quiz	3/91	Tip	Turbo Out Run	4/91	Tip
Blab	11/94	Codes	Eye of the Beholder	11/92	Tip	Legends of Valour	12/93	Lösung/Karten	Quest of Glory 2	12/93	Freerzer	Turn 'n Burn	10/91	Codes
Blab	1/94	Codes	Eye of the Beholder 1	1/93	Tip	Lemmings	2/91	Codes	Quest of Glory 2	10/91	Lösung	Turrican	12/90	Tip
Bloodwych	9/90	Tip	Eye of the Beholder 2	5/92	Log./Karte	Lemmings	1/92	Freerzer	Quest of Glory 2	12/90	Codes	Turrican 2	4/91	Cheat
Bloodwych	4/91	Tip	Eye of the Beholder 2	11/92	Freerzer	Lemmings 2	5/93	Tip	Railroad Tycoon	5/91	Tip	TwinWolf	10/90	Tip
Blues Brothers	2/92	Tip/Freerzer	Eye of the Beholder 2	9/93	Tips	Lemmings 2	4/93	Tip	Railroad Tycoon	4/93	C			



AMIGA

CD-*JOKER*

MULTIMEDIA
AUF AMIGA

**JETZT AUCH MIT
TIPS & TRICKS**



CD-NEWS



CD-TESTS



KONVERTIERUNGEN

SPEZIELL FÜR CD-FREAKS

MULTIMEDIA-PROGIS, UTILITIES,
TOOLS, PD UND SHAREWARE!



IM TEST
THE RYDER CUP • ZOOL 2
SURF NINJAS • STRIKER
HUMANS • BEAVER
u.v.a.

AMIGA
CD
JOKER



CD NEWS

CD-CLUBBING

Wer seine Schillerscheiben künftig zehn bis zwanzig Märker unter dem üblichen Ladenpreis erstehen und bald auch in einer Clubzeitschrift über das Hobby Gleichgesinnter schmökern will, der wende sich an den **CD-Club**. Die Mitgliedschaft ist kostenlos, nur muß man ge-

entlich Artikel aus dem Club-Sortiment erstehen – da gibt es neben Highlights wie „Pirates! Gold“ oder „Sensible Soccer“ auch viel weniger Bekanntes bzw. Exotisches wie Erotik-Scheiben. Mehr dazu bei:

Petra Lill Laserdruckservice, Tel. 0203/479 16 07



Auch im Club-Umfang erhalten

CD-KARAOKE

Den akustischen Rahmen für das stilvolle Gegröle in privater Atmosphäre liefern die neuen **Sunfly Karaoke**-Scheiben: Fortan dröhnen von der CD die Instrumente, während Ihr am Monitor den Text mitlesen bzw. -trällern dürft. Die Serie umfaßt fünf Ausgaben zu je 59 DM, all-

überall ist eine bunte Mischung aus Pop, Rock und Chart-Dancefloor enthalten – darunter neben vielen Klassikern auch aktuelle Melodien wie „Mr. Vain“ oder „What's up“. Auch die Infos hierzu gibt's von:

Petra Lill Laserdruckservice, Tel. 0203/479 16 07



Hilfe, Joe singt!

COMPUTER KOMPLETT

Im letzten Heft haben wir mit der „Rap Box 32“ aufgezeigt, wie sich das CD³² zum vollwertigen Compi hochrüsten läßt – hier kommt eine weitere Möglichkeit: Das **SX 1** findet am Expansionport An-

schluß und macht aus der Konsole praktisch einen A1200; der Einbau einer 2,5"-Festplatte ist ebenso möglich wie das Betreiben von externen Amiga-Floppies bzw. eines Druckers am Par-

allelport. Dank dem durchgeschliffenen Expansionport muß man auf das MPEG-Modul nicht verzichten, zudem läßt sich der RAM-Speicher mittels Simm-Modulen stufenweise auf 1, 2, 4 oder 8 MB ausbauen. Die Erweiterung kostet je nach Aus-

führung zwischen 450 und 550 Mark, dazu kommen die Ausgaben für eine externe Tastatur (ab ca. 30 DM) und ein stärkeres Netzteil, weil dem Standardtrafo bei soviel Peripherie die Puste ausgeht. Info & Bezug: **Fa. Compustore, Tel. 069/56 73 99**

NEUES JOYPAD

Endlich gibt's eine Alternative zum qualitativ nicht immer überzeugenden Kontrollknochen des CD³²! Das **Super CD³² Pad** aus der Schmiede des renommierten Joysticks „Competition Pro“ kann Konsoleros und Besitzern eines A1200 mit CD-ROM gleichermaßen empfohlen werden, zumal es prima in der Hand liegt,

separat zuschaltbares Turbo- und Autofeuer für alle sechs Buttons sowie eine zusätzliche Slow Motion-Funktion bietet. Das steile Teil gibt's bereits für 49 Mark; entweder im Fachhandel oder bei: **GTI, Tel. 06171/859 34**



MAKROERFOLG IM MIKROKOSMOS

Weil der Action-Blutrausch „Microcosm“ als eines der ersten Spiele die Power einer Amiga-CD ordentlich aufgezeigt hat, wurden bereits am ersten Tag über 14.000 Stück

verkauft – also mehr, als von so manchem Klassiker je insgesamt über den Ladentisch gingen! Als Dank verspricht Hersteller Psygnosis von den kommenden Schiller-Knallern „Scavenger 4“ und „Megamorph“ besonders gelungene CD³²-Versionen... (rl)



Megamorph



MULTIMEDIA & MEHR

Daß Schillerscheiben einen prima Spielpartner abgeben, ist bekannt, doch könnte sich auf dem CD-Plattenteller auch manch nützliches Tool drehen – was alles in den Händlerregalen liegt, wollen wir uns hier mal ansehen.

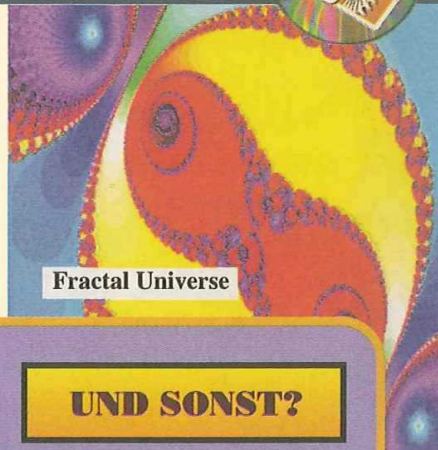

Fractal Universe

Während Multimedia-CDs oder PD-Sammlungen anno CDTV aufgrund mangelnder Hardwarevoraussetzungen noch mit einem ziemlich schlechten Ruf zu kämpfen hatten, stehen dem Amiganer mit einer Kombination aus A1200 und CD-ROM oder einem zum Computer ausgebauten CD³² ja ganz andere Möglichkeiten offen. Welche das sind, soll unsere Beispiel-Auswahl aufzeigen, wobei mit rund 60 Mark pro Scheibe gerechnet werden muß. Und neben Joystick bzw. Joypad sollten halt zumindest Maus und Tastatur vorhanden sein, eine Floppy oder Festplatte zum Speichern eventueller Ergebnisse wäre empfehlenswert.

CDPD III

Wie bei den bereits vor einem Jahr besprochenen Vorgängern enthält auch die neueste Sammlung von Almathera wieder ausgewählte PD-Programme. Neben den gesammelten Fish-Disks 761 bis 890 warten allerlei Emulatoren für MS-DOS-, Spectrum-, Atari ST- oder Sinclair QL-Programme, Astrologiesoft, ein digitales Planetarium, Bio-rhythmus-, Terminal- oder Malprogis sowie haufenweise nützliche Tools und Utilities. Besonders interessant sind die Programmierkurse für C, Assembler oder AMOS-Basic, wer also mal selbsttexturierte 3D-Labyrinth à la „Ambermoon“ kreieren will, findet hier Anleitung und Beispiele. Zur Abrundung sind dann noch tolle Weltraum-Motive in bester 24-Bit-Qualität sowie rund drei Dutzend (englische) Buchtexte bekannter Autoren wie Jules Verne oder Karl Marx auf der feinen Scheibe.



CDPD III

NOW THAT'S WHAT I CALL GAMES 1, 2 & 3

Dieses Dreigestirn vertreibt Multi Media Machine auch unter dem Namen „Games & Goodies“; jede Ausgabe enthält rund 100 PD- und Shareware-Programme, dazu viele Grafikdemos und Animationen. Beispielsweise beherbergt die Numero uno den Plattformhüpfer „Bombjacky“, die Action-Labyrinth von „Crossfire“ und den Klassik-Knaller „Missile Command“, während sich auf der zweiten Edition die 3D-Autobahnen von „Trailblazer“ oder die glühenden Laser von „Asteroids“ bzw. „Transplant“ finden. Dank „Fighting Warrior“ ist auch für Prügelknaben gesorgt, und Rätselstücke dürfen sich u.a. an der Knobelei „FlipIt!“ versuchen. Der Dritte im Bunde hat dann etwa die Knallerei „Air War“, das optisch hervorragende Fernost-Puzzle „Shanghai '93“ und den umfangreichen PD-Rolli „Wastelands“ im Angebot – also hier wie dort viel Spiel für wenig Geld!



Now that's what I call games

UND SONST?

Gänzlich Überflüssiges wie multimediale Lexika oder Briefmarkenalben auf CD lassen wir mal beiseite; interessanter wäre schon Almatheras **Fractal Universe** mit seinen fixfertigen Bildern und Animationen sowie dem Baukasten für Mandelbrot- und Apfelmännchen-Fans. Unter dem Namen **Demo I & II** offeriert Almathera überdies noch zwei weitere PD-Compilations mit jeweils über 100 Spielen, Animationen, Grafikdemos und Musikmodulen bzw. Samples. Als kleine Schatztruhe entpuppt sich auch Optonicas **Pandora's CD**, die einen Riesenschatz an Cliparts, Raytracing-Textures, Animationen und Demos bereitstellt – Erläuterungen zu Amiga und CDTV, ein Mathe-Lernprogramm und ein praktisches Directory-Tool sind außerdem enthalten. (rl)

Info & Bezug:

GTI Software
Zimmersmühlenweg 73
61440 Oberursel
Tel. 06171/859 34

GIGER-TETRI



Demo



Pandora



Auf Disk sorgte Oceans Golfsimulation trotz ihrer speziellen Ausrichtung auf Nobelsportler mit noble A1200 nicht eben für Begeisterung. Doch nun geschah das Wunder: Die CD-Version kann sich sehen lassen!



wird ein (neuerdings sehr engmaschiges!) Gitternetz zur Abschätzung der Geländeunebenheiten darübergerlegt, und beim Einputten kommt eine Powersäule zum Einsatz, der allerdings immer noch die Längenangaben fehlen. Was die Verbesserungen im einzelnen betrifft, sei als erstes die sichtbar verfeinerte und mit mehr Schattierungen



Freie Flugbahn für freie Bälle



Ich glaub', ich steh' im Wald...



Übung macht den Kleister

Verweilen wir aber zunächst noch kurz beim sportlichen Wesenskern, an dem sich gegenüber der vorangegangenen Fassung nichts geändert hat. Nach wie vor dürfen bis zu vier menschliche Ballquäler als Mitglieder zweier Golfclubs oder gemeinsam im Team gegen die rechnergesteuerte Konkurrenz antreten. Grünschnäbel können zuvor noch einen Übungsparcours besuchen, dann sattelt man die 13 Schläger und sucht sich einen der vier vorrätigen Plätze aus.

Auf dem rundherum mit Icons bepflasterten Screen wartet jetzt ein adrett gezeichneter Golfer inmitten der Wiesen, Bäume, Bäche und Sandbunker auf den Schlagbefehl. Dieser läßt sich in fünf verschiedenen Varianten (Chip, Punch, Normal...) erteilen, dazu stehen zwei Steuermöglichkeiten zur Wahl: Die schon beim Vorgänger „International Open Golf Championship“ zu zweifelhaftem Ruhm gelangte Wackeltechnik besteht darin, ein nervös hin- und herzuckendes Fadenkreuz möglichst exakt auf dem vergrößert dargestellten Ball zu positionieren. Viel praktikabler ist die an die klassische „Links“-Methode angelehnte Alternative; dabei werden die Schläge zielgenau mit Hilfe eines schnell ablaufenden und dreifach abstoppbaren Powerkreises durchgeführt. Natürlich verdient auch der wechselhafte Wind besondere Beachtung, genauso die Lage der Murmel und die Reichweite des verwendeten Schlaginstruments. Sollte das eigensinnige Bällchen mal im Wasser oder außerhalb des Clubgeländes landen, gibt's einen Strafschlag und die Erlaubnis zur Wiederholung der gescheiterten Aktion. Sobald man das Grün erreicht hat,

versehene Optik angeführt. Damit sich niemand über mangelnde Übersicht beklagt, kann man das anstehende Loch aus drei unterschiedlichen Blickwinkeln und dazu den ganzen Platz von oben betrachten. Die Steuerung via Gamepad funktioniert ebenfalls deutlich besser als mit der schwammig reagierenden Maus, welche Golfer mit einem Hang zur Selbstbestrafung und/oder mit CD-Laufwerk aber nach wie vor benützen dürfen. Schließlich klingt auch die Soundbegleitung ein ganzes Stück besser als früher; trotzdem sind noch ein paar Gründe zur Klage übriggeblieben: Es lassen sich keine Spielstände speichern, die Ballflugsequenz ist völlig unrealistisch animiert, und die Maus ist wie gesagt ein Graus.

Unter dem Strich ist also auch der silberne Ryder Cup noch nicht die ultimative Golfsimulation – aber aufgrund der vorgenommenen Verbesserungen doch eine recht brauchbare. (md)

THE RYDER CUP (OCEAN)

GOLF-SIMULATION

66%
„BESSER“



GRAFIK	75%
ANIMATION	63%
MUSIK	65%
SOUND-FX	52%
HANDHABUNG	63%
DAUERSPASS	68%

FÜR FORTGESCHRITTENE

PREIS **DM 89,-**



EINGABEMEDIUM	JOYPAD/MAUS
SPEICHERBAR	NEIN
DEUTSCH	ANLEITUNG



Kaum haben wir uns im letzten Heft bitterlich über die lieblos hingeschluderte 1200er-Version dieses lebenswerten Plattformgames beklagt, schon haben die Götter der Silberscheibe unser Flehen erhört!

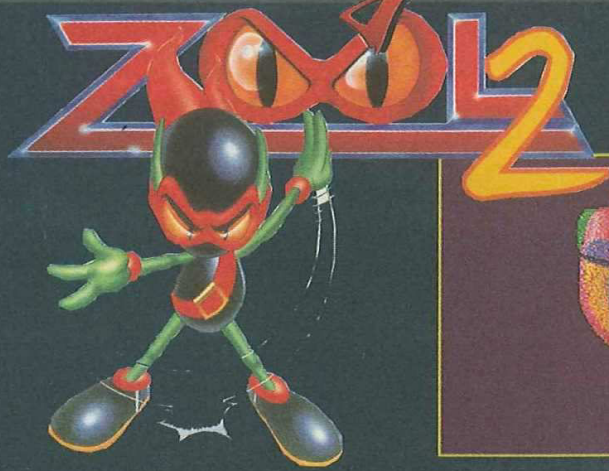

Zool ist cool!



Ist Zool nicht süß?

SC 011260 778 → T 242 L 06



Völlig neu: der Startabschnitt in der Welt des Papiers

An Story und Spielprinzip wurde natürlich auch hier nichts verändert: Zool und seine putzige Gefährtin Zooz hüpfen weiterhin solo oder nacheinander durch bonbonbunte Landschaften mit so verräterischen Namen wie Schlangenpaß, Schwanensee, Bulberry Hill, Eisberg und Hupenanger. Am Ende wartet dann das Eigenheim von Oberfiesling „Mental Block“, dessen Chef Krool am liebsten die ganze Phantasie von der Erdoberfläche verschwinden lassen würde, auf Heldenbesuch. Die erste Verbesserung kommt sogar schon vor dem eigentlichen Spielstart ans Tageslicht, weil die Programmierer der CD-Version zusätzlich ein witziges Intro verpaßt haben. Und der nächste Streich folgt sogleich, denn der Paper Plains genannte Anfangsabschnitt ist ebenfalls nigelnagelneu. Hier erleben unsere Dimensions-Ninjas die Abenteuer des Büroalltags und hüpfen z.B. über Papierschiffchen, schrauben sich via Tacker-Trampolin in luftige Höhen und sammeln dort auf den Plattformen eines Papierfliegers fleißig alle Boni ein. Dieser Startlevel mit seinem moderaten Schwierigkeitsgrad

ermöglicht dem Spieler nicht nur einen sanften Einstieg in das sprungstarke Vergnügen, er verleiht auch dem ganzen Game ein völlig anderes Gesicht: Gerade bei einem verhältnismäßig anspruchsvollen Jump & Run (ohne Paßwortsystem!) verliert man ja leicht die Lust an der Sache, wenn bereits der Anfang frustrierend schwer ist...

Davon abgesehen wurden sämtliche Abschnitte nun besser aufeinander abgestimmt, so daß insgesamt ein sehr homogenes Spiel herausgekommen ist – das natürlich immer noch strotzt vor Gegnern und Boni. Am meisten beeindruckt daran jedoch die phänomenale Spielbarkeit, die keine noch so schillernde Konkurrenz zu fürchten braucht. Jeder Sprung von Zool und jede Pirouette von Zooz läßt sich exakt timen, und selbst hochakrobatische Ninja-Artistik stellt kein unüberwindbares Problem dar. Ganz nebenbei sollte auch nicht unerwähnt bleiben, daß es hier die (Zwischen-) Ladezeiten nicht mehr gibt,

welche sich bei der Diskfassung doch recht störend bemerkbar machten. Der Grafik hat man ein paar zusätzliche 3D-Animationssequenzen zwischen den Levels gegönnt, die zum Teil hinreißend gelungen sind. Neu ist auch die astreine Musikbegleitung, wobei man sich die einzelnen Stücke über das Optionsmenü auch einfach so anhören kann. Die rundherum gelungene Padsteuerung setzt dem Ganzen schließlich die Krone auf, und als besonderes Bonbon sind auf der Scheibe vier spielbare Demos bekannter Gremlin-Produkte („Lotus Trilogy“, „Zool“, „Nigel Mansell's W.C.“ und „Disposable Hero“) enthalten. Wir konnten also gar nicht anders, als tief in die Notenkiste zu greifen und für diese wahrhaft goldige Silberversion einen wohlverdienten Joker Hit hervorzukramen! (ms)



Irgendwie ist man hier immer auf dem Sprung...



ZOOL 2	
(GREMLIN)	
JUMP & FUN	
85%	
„TOLL!“	
GRAFIK	83%
ANIMATION	83%
MUSIK	87%
SOUND-FX	83%
HANDHABUNG	85%
DAUERSPASS	86%
VARIABLE: 3 STUFEN	
PREIS	DM 79,-
	
EINGABEMEDIUM	JOYPAD
SPEICHERBAR	NEIN
DEUTSCH	ANLEITUNG





STRIKER

Gremlins Soccergame riß schon vor knapp zwei Jahren auf Disk kaum einen Fan vom Stadionhocker – um so rätselhafter ist es, daß bei der neuen CD-Version genau genommen rein gar nichts verbessert wurde!

Wie gehabt dürfen ein oder zwei menschliche Bolzer ein kleines Freundschaftsspielchen wagen oder an der kompletten WM teilnehmen. Bevor man sich eines der 64 unterschiedlich starken Nationalteams herauspickt, werden erst noch die dreifach variiere Lebensnähe der Ballkontrolle, die Windstärke und die Mannschaftsformation (5-3-2, 4-4-2 etc.) festgelegt; im Anschluß geht's auf das schräg von oben gezeigte und vertikal scrollende Spielfeld.

Hier kann nun jederzeit ein Ra-

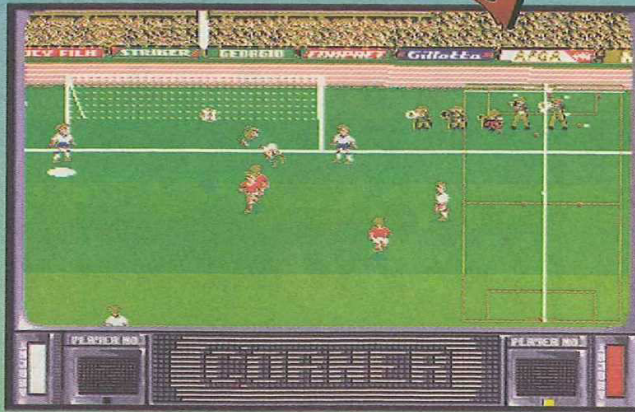

darschirm eingeblendet werden, und der gerade aktive Spieler ist mit einem weißen Fleck markiert – die einzige Ausnahme bildet der (außer bei Elfmeter) vom Rechner gesteuerte Torwart. Bei Standardsituationen wie Freistößen, Eckbällen usw. darf die gewünschte Schußrichtung mit einer gestrichelten Linie bestimmt werden, aber auch Kopfbälle, Fallrückzieher und ähnliche Akrobatik-Schmankerl sind durchaus drin. Nach dem Abpfiff gibt's dann noch ein paar Statistiken zu bewundern.

So, fangen wir bei der Manöverkritik mit dem Positiven an, denn das läßt sich recht schnell abhaken: Die akzeptabel gezeichnete Grafik ist übersichtlich, und die Steuerung würde rein theoretisch ebenfalls in Ordnung gehen. Nur hat man in der Praxis wenig davon, weil das in affenartigem Tempo vonstatten gehende Gekicke nur mit dem Reaktionsvermögen von Superman einen sinnvollen Spielaufbau zuläßt. Als passende Ergänzung dazu gibt's Sound auf Kreisliganiveau, aber

keine Saveoption. Kurzum, diese Scheibe solltet Ihr trotz WM-Jahr weiträumig umdribbeln! (md)

STRIKER (GREMLIN)	
DIGI-FUSSBALL	
45%	
„ÜBERHOLT“	
GRAFIK	59%
ANIMATION	66%
MUSIK	44%
SOUND-FX	31%
HANDHABUNG	46%
DAUERSPASS	42%
FÜR GEÜBTE	
PREIS	DM 79,-
	
EINGABEMEDIUM	JOYPAD
SPEICHERBAR	NEIN
DEUTSCH	ANLEITUNG

Surf Ninjas

Die Filmvorlage lief in Deutschland als reine Videopremiere und war selbst als solche noch ein gigantischer Flop – als reinrassige CD-Premiere ist die Versoftung nun etwa genauso mies ausgefallen. Verglichen mit dieser Actiongurke ist selbst „Dangerous Streets“ noch eine wahre Softwareperle, die das CD³² gnadenlos ausreizt. Dabei lassen sich die guten Ansätze nicht verleugnen: Man stelle sich ein Beat'em Up à la „Double Dragon“ vor, bei dem zusätzlich ein paar Gegenstände einzusammeln sind. Dazu darf man ausgiebig auf seinen Feinden herumtrampeln und allen besiegten Opfern das Herz herausreißen – was ja zumindest für CD-Sadisten ein wahres Fest sein müßte... Auch die restlichen Hand-

lungsmöglichkeiten wären ganz annehmbar, gäbe es da nicht diese verbockte Steuerung mit der mißratensten Kollisionsabfrage seit Erfindung der Gegner: Die Sammelobjekte machen nix wie Ärger, und erzielte Treffer beruhen auf einer Mischung aus Glück, Zufall und einem Funken Absicht. Recht lästig ist auch die ständig wechselnde Spielgeschwindigkeit, was wohl mit den ausgiebigen Ladeaktionen von der CD zusammenhängt. Man fragt sich bloß, was hier eigentlich geladen wird, denn die screenweise umgeschaltete Grafik er-

innert eher an das alte „Ninja Master“ vom C64 als an ein aktuelles Schillergame. Okay, die Animationen von Freund und Feind sind noch erträglich, nur darf man sich nicht eben allzuviel Abwechslung bei den Gegnern erhoffen. Die wahlweise angebotene Musik- und FX-Begleitung orientiert sich wiederum am unteren Durchschnitt, und zur Abrundung wird man gelegentlich mit

dem einen oder anderen Bug konfrontiert. Fehlt bloß noch eine abgespeckte Disk-Version zum vollen Unglück – aber auch die hat Microvalue schon angedroht! (mm)

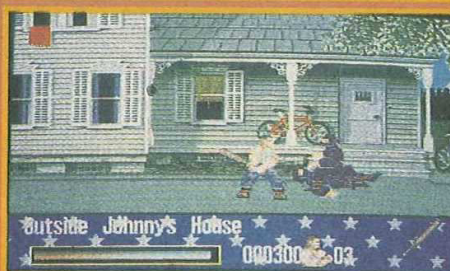

Aus dir mach' ich Sushi!

SURF NINJAS (MICROVALUE)	
PRÜGEL-ACTION	
25%	
„BADEVERBOT“	
GRAFIK	58%
ANIMATION	58%
MUSIK	52%
SOUND-FX	46%
HANDHABUNG	19%
DAUERSPASS	22%
FÜR FORTGESCHRITTENE	
PREIS	DM 49,-
	
EINGABEMEDIUM	JOYPAD
SPEICHERBAR	NEIN
DEUTSCH	ANLEITUNG

DER JOKER UNTER DEN KONSOLEN-MAGS!

MEGABLAST
MEGABLAST
MEGABLAST

JOKER VERLAG

MEGABLAST Nr. 2/94
8,50 DM/69,- 65
8,50 sfr/8,50 Lit
9.000 Lit

**EXTRA-TEIL
ZUM SAMMELN!**
TIPS · TRICKS · CHEATS
PLÄNE · LÖSUNGEN

**DIE BESTEN
KONSOLEN UND VIDEOGAMES
FÜR ALLE KONSOLEN
UND HANDHELDS!**

**TESTS ZU ALLEN
AKTUELLEN
TOP-MODULEN & CDs!**

**REICHLICH NEUE
SOFT- & HARDWARE
FÜR EURE KONSOLE!**

**TEIL ZUM SAMMELN:
DIE BESTEN
MEDIA-GAMES!**

MESE-NEUHEITEN
INTERNATIONALE GAME-CHARTS
DOPPELLOSER
WERTFARBEN



**DIE GANZ NEUE AUSGABE
JETZT AM KIOSK!**



FURY OF THE FURRIES

Auf Diskette sorgen Mindscapes akrobatische Pelzkugeln bereits seit Februar für gute Laune, jetzt kommt auch mit Schillerscheibe Freude auf – obwohl dieses Hektical grafisch immer noch ein „Schlichtical“ ist... Bei der ebenso an „Lemmings“ wie an „Morph“ erinnernden

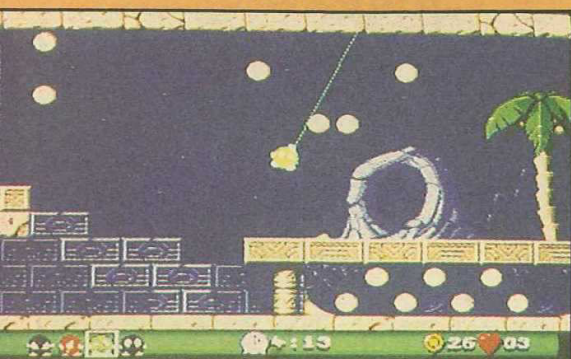

Ich Tarzan, wo Ausgang?

Plattform-Strategie muß man die kugeligen Bewohner des Planeten Sklumph unter Zeitdruck durch insgesamt 100 Levels zum Ausgang lotsen. Die soft in alle Richtungen scrollenden Landschaften sind dabei von der Seite zu sehen und bestehen aus acht Grafikwelten wie Eisreich, Wüste oder Dschungel – und das Gameplay hat es in sich: Die mit sechs Bildschirmleben ausgestatteten Heldenkugeln können (je nach Level) bis zu vier verschiedene Farben nebst

dazugehöriger Spezialfähigkeit annehmen. In Blau wird geschwommen, der Rote futtert sich durch dickstes Gestein, als Grünling hat man eine Liane dabei, und in Gelb werden Feuerbälle verschossen. Diese

Eigenschaften werden abwechselnd benötigt, um trotz der brandgefährlichen Spinnen, Piranhas, Kakteen und Fledermäuse die Wanderschaft zu beenden. Auf der anderen Seite erleichtern Teleporter, geheime Bonusräume, Aufzüge, Farbwandler und allerlei Boni wie Zusatzleben oder Extrazeit das Meistern der abwechslungsreich gestalteten Miniwelten.

Die laue Grafik und die anfangs gewöhnungsbedürftige Steuerung hat der Silberling mit der Diskette gemein, immerhin ist die Klangkulisse doch etwas wohltönender geworden. Wenn uns das Spiel trotzdem erneut eine ganze halbe Seite wert war, dann wegen der zwar kniffligen, aber stets lösbarer Aufgaben, die den Besuch auf Sklumph als bald zum Sucherlebnis machen – und das kommt auf Amiga-CD halt leider nach wie vor nicht allzu oft vor! (md)



FURY OF THE FURRIES

(KALISTO/MINDSCAPE)

PLATTFORM-STRATEGIE

71%

„PELZIG“



GRAFIK	60%
ANIMATION	62%
MUSIK	76%
SOUND-FX	71%
HANDHABUNG	69%
DAUERSPASS	74%

FÜR FORTGESCHRITTENE

PREIS DM 79,-



EINGABEMEDIUM
SPEICHERBAR
DEUTSCH

JOYPAD/JOYSTICK
SPIELSTÄNDE
KOMPLETT

TOTAL CARNAGE



Erst im letzten Heft hatten wir die mäßige A1200-Konvertierung des gleichnamigen Midway-Automaten im Test und gaben unserer Hoffnung auf eine hübschere CD-Version Ausdruck – umsonst gehofft!

Von Verbesserungen kann keine Rede sein, denn hier gibt's weder ein Intro noch irgendwie aufgewertete Grafik oder Sounds – lediglich, daß nun auch mit dem Joypad des CD³² geballert werden darf, ist als positive Neuerung zu verzeichnen. Dafür hat ICE die zwei Schwierigkeitsgrade der Diskversion gestrichen...

Böse Sache, denn was dem Gameplay an Originalität fehlt, sucht es durch Härte wettzumachen: Schwerebewaffnete Solo- oder Teamsöldner müssen es im von oben gezeigten und multidirektional scrollenden Feindterrain oft mit Dutzenden von Söldnern gleichzeitig aufnehmen; dazu kommen dicke Endgegner. Theoretisch wird die Ballerorgie durch Sammelboni erleichtert, praktisch haben aber selbst bessere Waffen (die oft gar nicht besser sind oder eine

Reichweite haben), Tretninen oder Luftunterstützung kaum eine Chance gegen die ungnädige Kollisionsabfrage in Tateinheit mit der Trägheit der Heldensprites. Da ist es direkt

noch ein Glück, daß auch die Feinde unerhört langsam über den Screen kriechen!

Kurzum, dem Spiel fehlt es an Pep, was sich auch und gerade in einer herzlich eintönigen Optik bemerkbar macht. So läuft man dauernd über öde Braun- und Grünflächen hinweg, die nur von Felsformationen oder Mauern durchbrochen werden. Auch die Animation der unscheinbaren Sprites ist angesichts der Hardware eher traurig – sollte mit 32 Bit unter der Haube nicht etwas mehr mög-



Totale Action – von wegen!

lich sein? Fast noch trauriger, daß von einer CD keine Begleitmusik zu hören ist! Tja, das gibt Punktabzug... (rl)

TOTAL CARNAGE

(ICE)

SÖLDNER-ACTION

54%

„SCHLAPP“



GRAFIK	52%
ANIMATION	58%
MUSIK	—
SOUND-FX	46%
HANDHABUNG	61%
DAUERSPASS	55%

FÜR GEÜBTE

PREIS DM 79,-



EINGABEMEDIUM
SPEICHERBAR
DEUTSCH

JOYPAD/JOYSTICK
—
ANLEITUNG



HUMANS

Als diese Action-Puzzelei vor bald zwei Jahren erstmals erschien, zeichnete Mirage als Hersteller verantwortlich; das „Versilbern“ der putzigen Neandertaler hat nun Gametek besorgt – mit Erfolg.

Nicht, daß hier die Möglichkeiten der 32-Bit-Hardware

ausgereizt würden, indem man dem Game mehr Farben oder Parallax-Scrolling spendiert hätte; der Fortschritt ist inhaltlicher Natur: Auf der CD finden sich neben dem Originalprogramm noch die Zusatzlevels der ehemaligen Datadisk „Human Race“, wodurch Freunde actionlastiger Knobelei wirklich voll auf ihre Kosten kommen!

Das Gameplay, welches wegen seiner Ähnlichkeit mit „Lemmings“ schon das Gericht beschäftigte, überzeugt noch heute. Eine je Level verschieden große Anzahl von uralten Menschlein turnt durch scrollende Höhlen, Berge oder über Palmenstrände, um diverse Missionen zu erfüllen – mal gilt es, einen Ausgang zu

erreichen, dann nützliche Gegenstände wie das Rad oder Feuer zu entdecken und aufzusammeln. Per Knopfdruck wird zwischen den Stammesbrüdern hin und her geschaltet, um sie jeweils einzeln zu dirigieren, Räuberleitern zu bilden, Seile zu erklettern und sich in ausgetüfteltem Teamwork zu üben. Dazu gehört auch der geschickte Einsatz prähistorischer Errungenschaften, etwa Stabhochsprung oder Speerwurf auf Saurier.

An Charme und Witz fehlt es den 150 Abschnitten somit nicht, allenfalls ein wenig an Abwechslung. Knobelfreaks werden diese Schillerscheibe dennoch lieben, zumal sie gegenüber der Disk-Version drastisch verkürzte Ladezeiten und stark verbesserte Pad-Handhabung bietet. Und die Optik mit den launigen Zwischen-Animationen war ja schon immer so nett, wie

es die Akustik mit CD-Musik und/oder FX jetzt geworden ist. (rl)



Der Aufbruch der Menschheit

BEAVERS

Schon beim ersten Auftritt vor gut einem Jahr überzeugte der Langzahn Jethro mehr durch seine süßen Kulleraugen denn durch inhaltliche Qualitäten – und bei CD-Amiganern dürfte der Hüpfper erst recht auf Granit beißen!

So putzig der heldenhafte Biber sein mag, so altbacken ist er auch: Die Vorgeschichte singt mal wieder das alte Lied von der entführten Freundin, und das Gameplay mit den Plattformen, Bonus-Sternchen und gegnerischen Viechern (Vögel, Fische etc.) ist ebenfalls keine Offenbarung. Manche der Feinde kann man dabei per Spin-Attacke niederrotieren, andere nicht; dazu kommen natürlich Endgegner, ein paar kleinere Rätsel und ein, zwei Speedabschnitte. Was fehlt, das sind Extras sowie an vielen Stellen die gebotene Fairneß.

Wer nun hofft, daß man den faden Einheitsbrei für die CD zumindest mit ein paar zusätzlichen Farben, verbesserten Animationen oder Parallax-Scrolling gewürzt habe, den müssen wir leider enttäuschen –

bei dieser Silberscheibe handelt es sich offensichtlich nur um einen Schnellschuß, der nochmals ein wenig Klimpergeld in die Kasse bringen soll. Die Meeres-, Höhlen- oder Baumlandschaften sind also bunt wie eh und je, das Scrolling klappt perfekt, und die zucker süßen Sprites verursachen Karies beim bloßen Hingucken; allerdings alles in der gewohnten 16-Bit-Qualität. Daß die Steuerung nun auch das SechsbUTTON-Pad des CD³² unterstützt, ist in diesem Fall ja eher eine selbstverständliche Notwendigkeit... Ob es allerdings auch notwendig ist, daß man hier per einfachem Tastendruck und damit schnell versehentlich einen

Spielreset auslösen kann, sei einmal dahingestellt – vielleicht war's ja wirklich weise Voraussicht?! (rl)

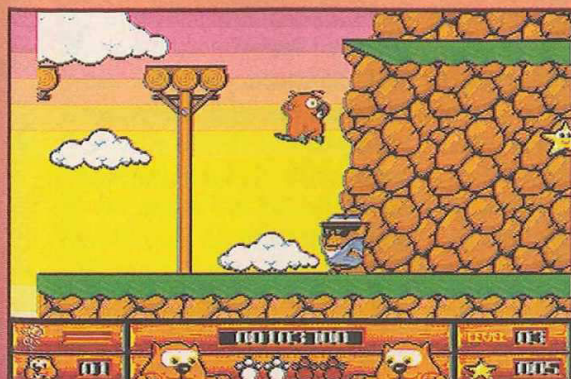

Der CD-Biber: Ein hüpfender Langweiler mehr...



HUMANS (GAMETEK)	
ACTION-STRATEGIE	
78% „NETT“	
GRAFIK	74%
ANIMATION	76%
MUSIK	74%
SOUND-FX	69%
HANDHABUNG	84%
DAUERSPASS	80%
VARIABLE: 3 STUFEN	
PREIS	DM 89,-
EINGABEMEDIUM	JOYPAD
SPEICHERBAR	LEVELCODES
DEUTSCH	KOMPLETT

BEAVERS (GRANDSLAM/UNIQUE)	
JUMP & BEISS	
58% „ABGENAGT“	
GRAFIK	69%
ANIMATION	72%
MUSIK	68%
SOUND-FX	47%
HANDHABUNG	64%
DAUERSPASS	55%
FÜR GEÜBTE	
PREIS	DM 69,-
EINGABEMEDIUM	JOYPAD/JOYSTICK
SPEICHERBAR	—
DEUTSCH	ANLEITUNG



TIPS & TRICKS für ZOCKER

Um in **BRUTAL FOOTBALL** ein bestimmtes Match anzuwählen, braucht man nur den entsprechenden Code einzugeben:

4. Liga

- 2. Spiel: D7BF8F!!
!!BGDFBBF
- 3. Spiel: WH3335FKY
RK7V58637
- 4. Spiel: 5B9WMTCDK
WFXU9Z573
- 5. Spiel: WYDDVHPV8
P411GRBJC
- 6. Spiel: 2710Z13FN
3N3C23XZ7

3. Liga

- 1. Spiel: FQ8OQD9KN
QS5WYWWW
- 2. Spiel: 7BX3SHCCC
CC9578917
- 3. Spiel: Z4KZGQVVV
VVTKRNR
- 4. Spiel: P8B2F4000
00NJLDTML
- 5. Spiel: RG!!VCO39
3Q4FW311V
- 6. Spiel: MFDNY8Y3O
WWM5QBMPN

2. Liga

- 1. Spiel: T1YB3G5V7
53TKHKKKK
- 2. Spiel: HTD860MCM
MMOX012Z
- 3. Spiel: HVF69QLLL
LL1!OW2OY
- 4. Spiel: C92SNX999
99BRFMBHG
- 5. Spiel: 51HK5WRRR
RRYDV4Y0Z
- 6. Spiel: 3HLGT7BBB
BB9P8X823

1. Liga:

- 1. Spiel: 3VVT8MK7W
K77NLNNNN
- 2. Spiel: PC2T1RSLO
F39NQRSSR
- 3. Spiel: F74PPDCK6
7QWMFKBCG
- 4. Spiel: CTNTMWXOW
!G59V6WY2
- 5. Spiel: X0XL5M5RL
2MD5LJMPD
- 6. Spiel: 8PXL5MK7X
DNC9LHMPC

Wer in **BUBBA 'N' STIX** das Stöckchen schwingt, dürfte mit den folgenden Stage-Codes gut bedient sein:

- Stage 2: 16QTJQ7GLZ
- Stage 3: ?FVN4QRCXM
- Stage 4: R9CGRB8XXG
- Stage 5: P!!77GS3DP

Unendlich Energie und volle Bewaffnung im Grafikhammer **MICROCOSM**? Kein Problem, wenn Ihr folgenden Cheat benutzt: Im Spiel zunächst „Pause“ drücken. Wenn man nun einen der übrigen sechs Knöpfe drückt oder das Steuerkreuz betätigt, ertönt ein Piepser. Jetzt gilt es, die Buttons in einer Reihenfolge zu betätigen, bei der nur hohe Piepstöne erklingen – diese Folge ändert sich übrigens jedesmal. Anschließend ist ein Specialsound zu hören, und man kann ins Spiel zurückkehren. Durch diesen Trick kann man auch auf der Karte mit Grün zu den ausgewählten Kreuzungen des Levels beamen bzw. mit Gelb oder Blau die Beamorte wechseln; vorausgesetzt, diese wurden schon

Auf dieser Seite erwarten Euch heute Tips, Tricks, Codes und mehr – speziell für CD-Spiele. Einiges davon mag Euch vom regulären Know How her bekannt vorkommen, doch wurden alle Lösungshilfen extra von uns nochmals auf ihre Schillerscheiben-Tauglichkeit hin durchgecheckt!

einmal durchflogen. Der Nachteil an der Sache ist zwar, daß alle Zwischenanimationen in Schwarzweiß erscheinen (siehe Programmiererkommentar im Hauptmenü), aber der Endkampf und der Abspann machen das locker wett. Wer nicht mogeln möchte, sollte sich folgende Tips zu Gemüte führen: grünelbe Pille = Energie
graugelbe Pille = voller Schild
rotgelbe Pille = volle Smartbombs
blausosa Pille = volle Weapon-Power

Die Levels sollte man in folgender Reihenfolge durchspielen („Warp“ bedeutet, durch eins der „Portale“ zu fliegen und woanders auf der Map wieder aufzutauchen):
CEPHLIC VEIN – Der optimale Weg durch diesen Level verläuft so: links, oben, rechts unten (Energy); wenn man nach rechts unten gewarpt wurde: zum Start beamen, rechts, oben; wenn man nach links oben gewarpt wurde: zur Junction2 beamen, geradeaus.
Guardian: Einen kleinen Kreis fliegen, Bombs ausweichen und aufs „Auge“ ballern.
CAROTID ARTERY – Die meiste Zeit muß man nur ausweichen statt ballern. Zielsuchende Gegner entweder mit Smartbomb vernichten oder ihnen kreisförmig ausweichen.
Richtungen: rechts, rechts, links, links, links, rechts, links (Shield), links, rechts (zweimal Weapon-Power), oben (Bombs, Shield), links oben.
Axiom-Pod: Den Schild wegpusten, später nach rechts abbiegen. Wenn der Pod nicht mehr schießt, mit Zweifach-Schuß ballern (falls er entkommt, heißt's Game Over).
BRAIN LEFT – Rechts, rechts,

nach zweimal Warp Beam zum Start, rechts, links, rechts, nach dreimal Warp Beam zum Start, rechts, links, links, rechts, nach Warp Beam zum Start, rechts, links, links, links, rechts, nach Warp Beam zu X-Junc5, geradeaus, nach Warp Beam zu X-Junc5, links, nach Warp Beam zu Start, links, nach Warp Beam zum Start, geradeaus.
Guardian: Einfach in der Mitte bleiben und draufhalten. Den Bombs ausweichen!

FEMUR BONE – Hier gilt es wieder, auszuweichen und ziel-suchende Gegner mit Laser oder Bombs zu beseitigen.
Richtungen: rechts, rechts, links, geradeaus (Shield), nach Warp Beam zur Junction, links, rechts, nach Warp Beam zur Junction, links, links, links, links.
Guardian: ballern. Vorsicht, Missiles!
BRAIN RIGHT – Nö, Leute, alles soll nun auch wieder nicht verraten werden!

Dem bekannten Flossen-Spion wurden in **JAMES POND 2** ja noch ein paar Bonuslevels gestiftet, und die sind folgendermaßen zu finden: Gleich zu Anfang düst man nach rechts und hüpf über die Eingangstore von Level 1 und 2 hinweg. Dann so weit wie möglich nach rechts und hoch aufs Dach. Von hier aus führt der Weg nach links, und schon steht man im ersten Geheimlevel. Wer auch noch nach zwei Zusatzleben giert, tut gut daran, im Level hinter dem ersten Tor auf der letzten Fragezeichenplattform nach oben zu springen. Man gelangt in eine Nische, spaziert noch ein Stückchen nach links, und... voilà, zwei Leben mehr sind ergattert!

COMPUTER Vesalia

Industriestraße 25
46 499 Hamminkeln
Autobahn A3
Ausfahrt
Wesel-Hamminkeln
Fax: 02852 / 1802

TIPS DES MONATS

A 570 CD-ROM A 500/A500 Plus	149,-
AMIGA 1200 2 MB 420 MB-HD	1199,-
Amiga 2000 deutsch	529,-
CD-32-Console mit 2 CD's	489,-
AMIGA 4000-030 4 MB	1698,-
Risc PC 600 (Acom) 210 MB	2899,-

Bestellannahme: 02852 / 9140-10

Bestellannahme: 02852 / 9140-11

Bestellannahme: 02852 / 9140-14

Autorisiertes
Commodore **AMIGA**
SERVICE-CENTER

AMIGA 1200

AMIGA 1200 2MB u.DesktopDynamite	649,-
AMIGA 1200 2MB inkl. HD-LW	699,-
AMIGA 1200 2MB 20MB- Harddisk	699,-
AMIGA 1200 mit HD- 40MB 849,-/ 130MB	978,-
inkl. 260MB 1079,-/ 340MB 1129,-/ 420MB	1199,-
Interface: CD32-Console an AMIGA1200	269,-
Desktop Dynamite Software-Paket	99,-
Wordworth, Deluxe Paint IV, Pr.-Manager, Oskar, Dennis	
Computer Combat Software-Paket	149,-
Wordworth, Pers. Paint, Pr.-Manager, Organizer, 2 Spiele	

A 1200 RAM und Turbokarten

0 MB Karte A 1200, Uhr, Copro-Opt.	129,-
1 MB Karte A 1200, Uhr, Copro-Opt.	249,-
4 MB Karte A 1200, Uhr, inkl. Copro.	479,-
0 MB M-TEC-Turboboard 68030/28	379,-
8 MB / 4 MB / 1 MB-Modul	598,-/349,-/ 99,-
Coprozessor 68881/2, 12 - 50 Mhz	ab 29,-

Harddisk u. Controller A 1200-extern

25 Amiqest- Contr.	189,-	3.5 Overdrive Contr.	199,-
Amiqest 64 MB	499,-	Overdrive 170 MB	649,-
Overdrive 250 MB	699,-	Overdrive 340 MB	739,-

AMIGA 4000

AMIGA 4000 - 030 - 4MB o. HD	1598,-
AMIGA 4000 - 030 - 4MB 260 MB HD	2048,-
AMIGA 4000 - 030 - 4MB 420 MB HD	2198,-
AMIGA 4000 - LC 40 - 6MB o. HD	2498,-
AMIGA 4000 - LC 40 - 6 MB 260 MB HD	2848,-
AMIGA 4000 - LC 40 - 6 MB 420 MB HD	2998,-
AMIGA 4000 -40 -Tower 6MB SCSI-Contr.	3999,-

Monitore

AKF 52 (34cm/14") für A 500 - A 4000	549,-
AKF 50 (MPRII) für A 500-A 4000	679,-
Autoscan 1438 (MPRII) A 500 - A 4000	689,-
Stereo-Aktiv-Boxen für alle AMIGA	ab 49,-
Monitor/TV für alle Amiga	a.Anfr.
MF 5017 (43cm/17") für A500-A4000/Acorn	1948,-

RAM-Karten A 500 - A 4000

2 Jahre Garantie

512 KB RAM-Karte A 500 mit Uhr/Akku	55,-
2.0 MB RAM-Karte A 500 mit Uhr/Akku	199,-
1.0 MB RAM-Karte A 500Plus	79,-
8/2 MB Box A 500 (Plus), durchgef. Bus	299,-
1.0 MB RAM - Karte A 600 Uhr/Akku	89,-
2.0 MB A 26Turbo-Karte A 2000	348,-

AMIGA-Laufwerke

HD-Laufwerk (880 KB/1,76MB) extern	läuft an allen AMIGA ab Kick-ROM 2.0	259,-
HD-Laufwerk (880 KB/1,76MB) intern	Einsetzbar in alle AMIGA ab ROM 2.0 x	219,-
Promigos Drive, für alle Amiga extern	durchgeführter Bus, abschaltbar	109,-
WINNER Drive, für alle Amiga extern	Metallgeh., durchgeführter Bus, abschaltbar	139,-
Color Drive, für alle Amiga extern	in rot, schwarz, blau, weiß, gelb, grün	119,-
Laufwerk A 500/ A 500Plus-intern	kompl. mit Auswurfaste und Zubehör	99,-
Laufwerk A 600 / A1200-intern		99,-
Laufwerk A 2000 - intern		99,-

CD-32 Software

Fast alle CD-32 Titel ständig vorrätig ab 39,-
Premiere, Donk!, Total Carnage, The Chaos Engine,
Beavers, Projekt-X / F17 Challenge, Alien Breed Spezial,
Humans, Elite II, Global Effect, Microcosm, usw.
Tägl. erscheinen neue CD's Fragen Sie nach !

CD-32 Video-Filme und Musik-Video's

Wir führen zahlreiche CD's ab 39,95
Die Nackte Kanone 2 1/2, Bon Jovi, Star Trek VI, Bryan
Adams, Andrew Lloyd Webber, Die Stunde der Patrioten,
Ghost, Top Gun, Eine verhängnisvolle Affäre, Black Rain, Jagd
auf roter Oktober, Tina Turner, Eric Clapton, The Cure Show,
Sting, usw. (dt. & engl.)
CD-32 - Console mit 2 CD's, 4 Spiele 489,-
MPEG - Modul 449,-
Interface: CD-32 an A 1200 269,-
CD-32 -Tastatur/ CD-32 - Joypad 169,-/49,-
RAP 32-Box mit 3.5 LW, AT-Bus usw. 669,-

A 570, CDTV u. PC- CD's

A 570 - CD -ROM - LW mit 4 CD's	199,-
Aminet, Aminet II, Women of Venus (PC)	je 39,-
17 Bit Continuation, CDPD 1, CDPD 2, CDPD 3	je 49,-
Demo Collection, Demo Collection 2	je 49,-
Fresh Fish 1, Fresh Fish 2, Fresh Fish 3	je 49,-
Saar / Amok 46,- Deutsche Edition	59,-
Shiftrix / Lettrix, Die Stadt der Löwen	je 29,-
Cubulus/Magic Serpent 29,- Pandora	25,-
Gif's Galore 33,- Gif Galaxy (PC)	89,-
17 Bit Collection 89,- Giga-PD 2.1	89,-
Imagine (PC) 69,- Ultimate MOD (PC)	65,-

Drucker usw.

Canon BJC- 600 Tintenstrahl, Color	1299,-
Citizen ABC Printer 24 Nadel, 240 Z./sec.	349,-
Fujitsu DL-1150 C 24 Nadel, Color	699,-
HP 4 L Laser, 4 S./min, 300x300 dpi (RET)	a. Anfr.
Oki ML- 380 24 Nadel, 180 Z./sec.	549,-
Andere Typen, sowie Zubehör (Kabel, Switch...)	a. Anfr.

Nützliches Zubehör

A 2060 Arcnet-Karte für A 2000	119,-
A 560 Arcnet-Box für A 500/A 500 Plus	119,-
A 2091 SCSI-Contr. mit 8MB-RAM Option	149,-
AS 216: Workb. 2.1, 5 Disk, 2 dtsh. Handbücher	79,-
AS 217: Zusätzliche Handbücher für A 1200	49,-
3.0 Install Disk, Harddisk-HB., A Rexx-HB, DOS-HB	
1.3 ROM mit A 600 Umschaltplatine	99,-
1.3 ROM mit A 500/A 2000 Umschaltpl.	99,-
2.0 ROM mit A 500/A 2000 Umschaltpl.	99,-
A 500/ A 2000 Umschaltpl. f. 3.0 ROM's	59,-
Netzteil für A 500/ A600 / A1200, 4,3 A,	69,-
WINNER-Stereo-Sound-Sampler	89,-
bis 50 KHz, Microphoneanschluß, inkl. Software	
WINNER-Midi, durchgeführter Bus	69,-
WINNER - AMIGA Maus, (300DPI)	39,-
in weiß, gelb, schwarz, rot, rot-transparent	
Optische Maus m. Pad, (Alfa Optic-300-DPI)	69,-
autom. Mouse / Joystick - Switchbox	39,-
Alfa-Data / Sunnyline-Trackball	79,-/ 69,-
AMIGA Handy-Scanner m. Druckerinterface	249,-
OCR- Software f. AMIGA Handy-Scanner	159,-
Piccolo Grafikkarte f. A 2/3/4000 (Z II/III) auf Anfr.	

Controller / Harddisk A 500 - A 4000

SCSI-Contr.-RAM-Opt. für A 2 / 3 / 4000	269,-
mit Treiber für Kodak -Foto- CD's, CDTV/ A 570/ CD 32 Software	
SCSI-Contr.-RAM-Opt. A 500 (+)	269,-
A 2000	249,-
A 500 AT- Contr.-RAM-Opt. Sockel f. Kick-ROM	179,-
A 2000 AT-Contr. 8 MB RAM-Option	149,-
CD/AT - Contr. A 2000/ A 4000	159,-
A 570 -CD-ROM SCSI-Contr.	149,-

Harddisk ohne Controller

210 MB Conner	419,-	261 MB Seagate	449,-
340 MB Conner	549,-	420 MB Conner	599,-
452 MB Seagate	659,-	540 MB Seagate	819,-
SCSI Harddisk (Quantum, Maxtor, Seagate)	a. Anfr.		

2.5 Harddisk A 500/ A 600/ A 1200 int

40 MB Harddisk	289,-	64 MB Harddisk	389,-
84 MB Harddisk	479,-	130 MB Harddisk	529,-
A 600/ A1200 HD-Kabel, Installdisk, usw	39,-		
2,5 - 3,5 HD-Adapter- u. Stromkabel, Software	69,-		
A 500/ A500Plus AT-Contr. intern für 2,5 HD	149,-		

Modems usw.

ZyXEL U - 1496 EG BZT	869,-
Tischmodem, 16800 bps, postzugelassen	
ZyXEL U - 1496 EGPlus BZT	1129,-
Tischmodem, 19200 bps, postzugelassen	
GP (Amiga)- Fax Software f. ZyXEL	Aufpr. 49,-

Irrtümer und Preisänderungen
vorbehalten!

Geschäftsz.: Mo.-Fr. 8.00-18.30 Uhr
Sa. 9.00-13.00 Uhr

Vesalia-Shop-Duisburg

Dr. Wilhelm Roelen Str.386
Tel.: 0203 / 495797

Nachnahme-Versand mit Post oder
UPS ab 10,-DM.

Großgeräte nach Gewicht.
Ausland: Vorkasse

Vesalia-Shop-Salzwedel

Tel.: 03901 / 24130
Kein Verkauf

Nicht alle Artikel sind zu Versandpreisen in den Shops erhältlich

7 Jahre VESALIA * WINNER-Produkte = Made in Germany * 7 Jahre WINNER

Joker Galerie

So stellt sich Thomas Lockowicz aus Marl den Joker Verlag im Jahr 2000 vor. Na, sooo viel anders sieht unser aktueller Betonpalast auch nicht aus...
(A1200 & DPaint IV AGA)

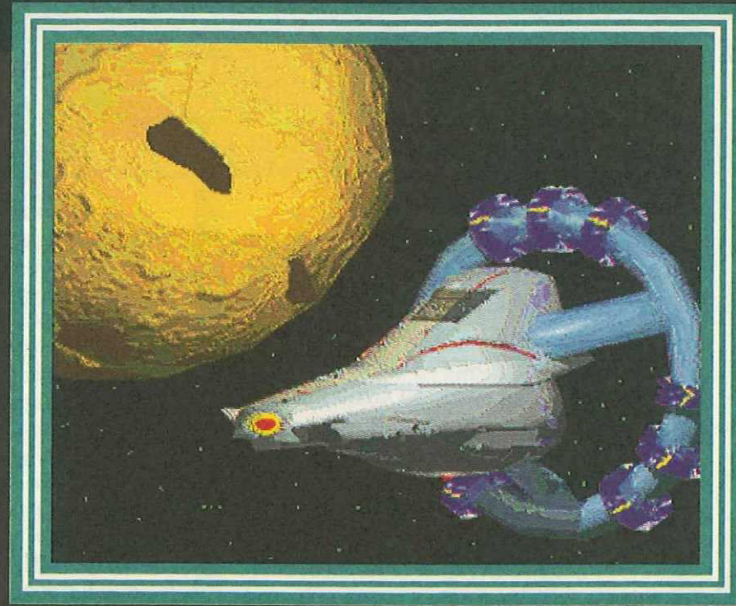
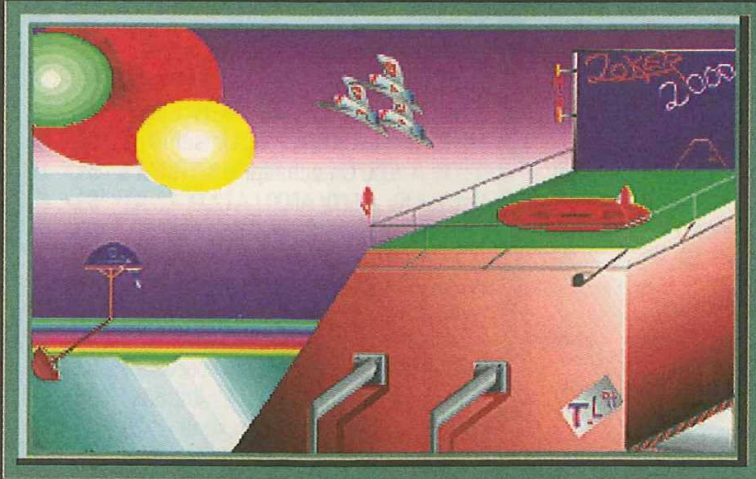

Dieses intergalaktische Gebilde namens „Torus“ beamte A. van Balen aus Wuppertal in die Grasbrunner Galaxie. Aber womit hat er es nur gemacht? Wachsmalkreide? Zeichenkohle?? Glasfaserkabel???



Rolf Hammerschmidt aus Sarstedt weiß, wie man uns glücklich macht: Er hat uns nicht nur verraten, daß sein stimmungsvolles Bild den Titel „China“ trägt, sondern auch, daß es auf einem brandneuen 1200er mit DPaint IV AGA im LoRes-Modus mit 256 Farben entstanden ist.



Jannis Tegxizoglu aus Hagen machte sich über unsere Joker-Köpfe her und zeigt hier seine eigenen Versionen – zumindest unseren Redaktionsboten Brork hat er damit schon restlos begeistert...

„Der Tod fährt mit“ – wenn er nicht sogar selbst am Steuer sitzt, wie auf dem etwas gruseligen Bild von Kalle Göde aus Berlin. Gepixelt hat er es mit Personal Paint in 16 Farben und dem Format 640 x 480.

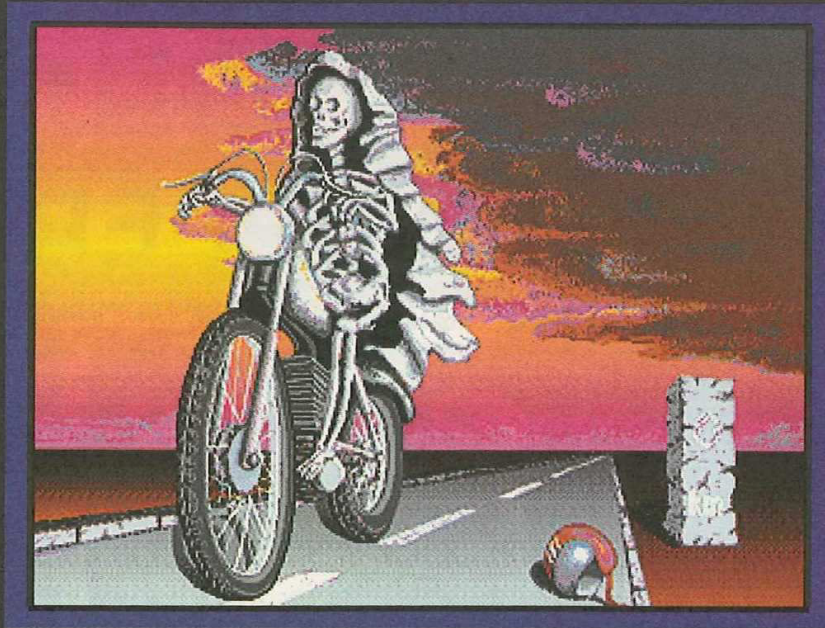

Und wenn sich das Wetter auf den Kopf stellt – sobald unsere erste Doppelausgabe an die Kioske rollt, ist einfach Sommer, basta! Deshalb haben wir diesmal auch ein paar besonders heiße Kunstwerke ausgesucht...

NUR HITZEFREI IST SCHÖNER

Zukunft! von Lars Hillesheim / 1994



Unser stilles Flehen nach guten Comics wurde von Lars Hillesheim aus Berlin erhört, dem wir diese zukunftsweisende Bildgeschichte verdanken!

Schlangenbeschwörer Dennis Busch aus Weddingstedt schwört Stein und Bein, daß er seinen wunderhübschen Giftwurm ganz allein mit DPaint III gemalt hat – tja, warum eigentlich nicht?

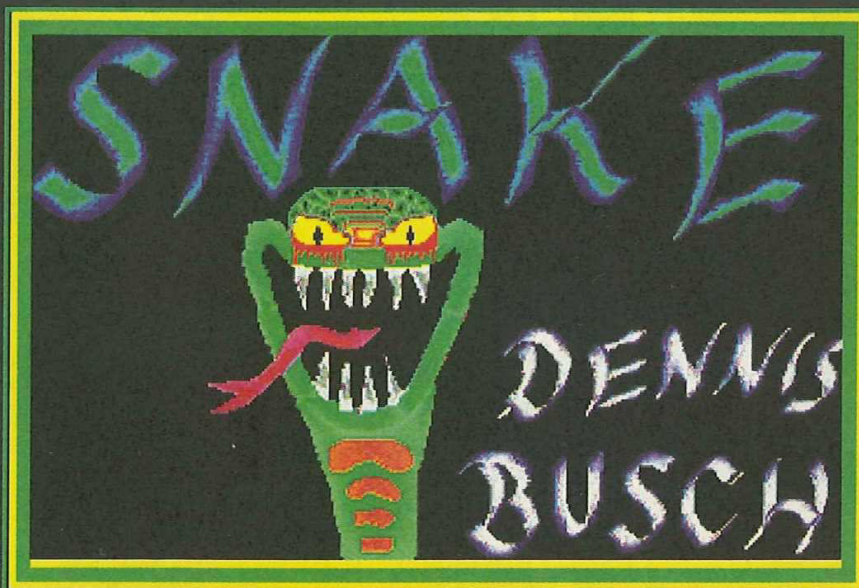

...als unsere Galerie! Damit das auch so bleibt, sollten zumindest die Künstler unter Euch schön cool bleiben und uns weiterhin mit ihren gezeichneten, gepinselten oder (auf Disk) gepixelten Werken versorgen. Vergesst bitte auch nicht dazuschreiben, welches Malprogramm, welchen Compi oder welchen Bleistift Ihr dabei benutzt habt. Außerdem weisen wir nochmals darauf hin, daß hier nur **SELBSTERDACHTE UND SELBSTGEMACHTE** Bilder der Öffentlichkeit präsentiert werden. Wer so zu Ruhm und Ansehen gekommen ist, kriegt sein Werk dann wieder zurück – allerdings dürft Ihr dazu wiederum das Rückporto nicht vergessen. Unsere Adresse lautet:

Joker Verlag
 „Joker Galerie“
 Bretonischer Ring 2
 D-85630 Grasbrunn

Amiga Amiga Amiga

1869 1990 93er Edition 3D Construct. 2.0 A-Train -Construction Set AA - War i.Laskies Addams Family Airball Airbus A 320 Airbus A 320 Amer. Alien 3 Alien Breed 2 Alien Breed SE 92 Ambermoon Anstoss Apocalypse Aquaventura Arabian Nights A.McLeans Pool Bi Armatee Assassin Sp.Edit. Aufschwung Ost Austerlitz B 17 Flying Fortr.	66,- D 36,- D 117,- D 72,- D 42,- D 60,- H 29,- H 12,- H 66,- D 84,- H 48,- H 48,- H 25,- E 78,- H 66,- D 49,- H 29,- H 59,- D 48,- H 24,- H 27,- H 60,- D 19,- E 66,- H	Elyrium Emerald Mine Emerald Mine 2 Emerald Mine 3 Pro Epic Erben des Throns Excellent Games	66,- D 25,- H 30,- H 25,- H 60,- H 66,- D 60,- H	Pinball Dreams Pinball Fantasies Pinball Wizard Pirates! Pizza Connection Pools of Darkn.DY Popul.+Promis.Land Premier Manager 2 Prime Mover Prince of Persia I Project X Puggy Purity Quartermple Quini Qwak Reach i.Laskies Return Medusa Gold Robocop 3 Rocket Ranger Schatz i.Sibersee Second Samurai Secret Monkey Ild Sens.Soccer 92/93 Shuttle Silkworm Sim Ant Sim City Deluxe Sim Earth Sim Life Simon the Sorcerer Simbad+Thro.Falc Skybus Slip Stream Soccer Kid Software Manager Space Dudes Space Hulk Space Legends	48,- H 54,- H 21,- H 32,- H 39,- D 39,- D 39,- H 48,- E 54,- H 32,- H 27,- H 63,- H 39,- H 61,- D 18,- D 27,- H 35,- H 67,- D 59,- H 19,- E 78,- D 60,- H 39,- D 48,- H 39,- H 19,- H 39,- D 78,- H 39,- H 78,- D 19,- H 19,- H 9,- H 59,- H 67,- D 9,- H 66,- H 66,- H
---	---	--	--	---	--

Chartbreaker * 69,- D

Eye of Beholder I Eye of Beholder 2 F 117A Nighthawk F 17 Challenge F-19 Stealth Fight Fallen Empire Fed.Free Traders Fire And Ice First Samurai Flashback Fury o.the Furries Genesis Globdude Goal! Goblins Goblins 2 Goblins 3 Greatest Comp. Gunship 2000 Hannibal Hattrick Heart of China Hired Guest History Line 14-18 Hook Human Race Standal Humans Indiana Jones 3 Indiana Jones 4 Innocent un.caught Intern.Open Golf Ishar Ishar 2 Jack Nicklaus Golf Jonathan Jug Jurassic Park Kings Quest 6 Legend of Valour Legends a.Kyandia Lemmings 2 Links Lion Heart Lords of Power The Lost Viking Lothar Matthäus Lotus Compil.(1-3) Lure of Tempress M I Tank Platoon Mad News Mad TV Magic of Endoria Manchester United McDonald Land Night and Magic 3 Nissiles onAerion Monkey Island 2 More Lemmings Data Morph Mortal Kombat Mr. Nutz Nick Faldo Golf No Second Price On the Road One step beyond Onslaught Ork Overdrive Parasol Stars Passing Shot	39,- D 39,- D 149,- E 186,- D 67,- D 66,- D 60,- H 78,- D 69,- H 49,- H 60,- H 54,- H 54,- D 60,- H 60,- H 54,- D 72,- D 12,- H 49,- H 54,- H 36,- H
---	--

Anstoss 66,- DH

Battle Bound Battle Isle 2 Battle Team -Battleisle Data 2 BC Kid Beneath a Steelsky Big Sea Blaster Body Blows Body Blows Galac. BudoKan Bund.Man.Prof.2.0 Burntime Cannon Fodder Cardraxe Carrier Command Championshh.Man.93 Chaos Engine Chartbreaker Christoph Kolumbus Chuck Rock Chuck Rock 2 Coco Meat Civilization Combat Air Patrol Combat Classics Conflict Europe Cool Spot Crazy Cars 3 Crazy Sports Footh Cruise f.a.Corpse Curse of Enchania D-Generation DIA	12,- H 78,- D 46,- H 48,- H 59,- H 69,- D 60,- H 48,- H 48,- H 48,- H 32,- H 66,- D 66,- D 54,- H 27,- H 19,- H 60,- H 59,- H 19,- H 54,- H 39,- H 54,- H 59,- D 60,- H 42,- H 72,- D
---	--

Aufschwung Ost 60,- D

Death Knig.a.Krynn Delivery Agent Del.Music Cons.2.0 Deluxe P.A.S. AGA Der Clou Der Patrizier Desert Strike Die Stedler Dogfight Doofus Dream Team Com. Dreamlands Dune 2 Dungeon M/Chaos 5 Dyna Blaster Dynamatch Endohockey Manager Etc.Pool Billard Eftmania Elite 2 Ehira Arcade Game	39,- D 37,- D 149,- E 186,- D 67,- D 66,- D 60,- H 78,- D 69,- H 49,- H 60,- H 54,- H 54,- D 60,- H 60,- H 54,- D 72,- D 12,- H 49,- H 54,- H 36,- H
---	--

Mr. Nutz 49,-H

Penthouse Hot Numb Penthouse Deluxe Perfect General -Data Disk	36,- D 54,- D 72,- D 42,- H
---	--------------------------------------

Amiga CD 32

Alien Br.SE + Qwak Microcosm 99,- H Der Clou Elite 2 Frontier Fire Force Jurassic Park	55,- H 69,- D 63,- D 57,- H 67,- H	Labyrinth of Time Lotus Trilogy Microcosm Pinball Fantasies Pirates Gold Project X + F 17 Seek + Destroy Sensible Soccer	57,- E 56,- H 99,- H 63,- H 63,- H 55,- H 51,- H 51,- H	Soccer Kid TFX * 69 H TFX Ultimate Body Blow Whales Voyage Zool	63,- H 69,- H 57,- H 57,- H 57,- H
---	--	---	--	--	--

Amiga 1200

1869 Alien Breed 2 Anstoss 69,- D Body Blows Galac. Burntime Der Clou Eftmania Elyrium	69,- D 57,- H 69,- D 57,- H 69,- D 51,- H 69,- D	Hattrick Ishar Jurassic Park Kings Quest 6 Morph Penthouse Deluxe Pinball Fantasies Schatz i.Sibersee Second Samurai Simon the Sorcerer Soccer Kid	69,- D 63,- D 63,- H 63,- D 63,- H 57,- H 82,- D 82,- D 63,- H	Star Trek SUB TFX Troits Whales Voyage Zool Zool 2	75,- H 59,- D 69,- H 51,- H 63,- H 51,- H 51,- H
---	--	--	--	--	--

Händleranfrage erwünscht - Ladenpreise können abweichen

* Bei Anzeigenschluß noch nicht lieferbar E = englische Version D = Spiel ganz in Deutsch H = Handbuch in Deutsch A = besterpreis Preisänderung Irrtum und Lieferung vorbehalten
 Preise für Amiga, PC und C64 gegen fraktionierten Rückzahlung, Vorauszahlung 1,-, Ab 250,- ohne Vorauszahlung, Anzahl (per Verluste) 12,-, Ab 400,- ohne Vorauszahlung + Lieferung per Kartenzug, Bar, EC-Scheck bis 400,- oder V-Scheck. Bei V-Scheck Lieferung erst nach Guthaben • Nachnahme zusätzlich 5,- Nachnahme-Gebühr + 3,- Zahlkartengebühr

Schriftliche Bestellung und Abholung nach Absprache:
 34121 Kassel, Dornmannweg 48 b, Tel. 0561-577-110 od. 577-510

KAMPFREISE! THOMAS PFISTER • SPIELEVERSAHD • DORMANNWEG 48 b • 34123 KASSEL

CD 32 Immer aktuelle Preise, immer aktuelle Spiele
 MPEG- Videomodule vorrätig, deutschsprachige Filme
 Amiga alle Systeme, die neusten Spiele vorrätig oder schnell
 verfügbar
 PC Top-Spiele immer auf Lager

WUPPERTAL
 #0202 2505050
 Amiga Forum Sedanstraße 136 42281 Wuppertal
 Tel.: (0202) - 250 50 50 Fax.: (0202) - 250 50 55
 Mo-Fr 12:00 - 18:30 Sa 10:00 - 14:00

IMPRESSUM

Herausgeber
 Michael Labiner (verantwort.)
Chefredakteur
 Oskar Dzierzynski (od)
Redaktion
 Manfred Duy (md)
 Brigitta Labiner (bl)
 Richard Löwenstein (rl)
 Max Magenauer (mm)
 Joachim Nettelbeck (jn)
 Werner Ponikwar (wp)
 Steffen Schamberger (st)
 Waltraud Schmidt (ws)
 Michael Schnelle (mic)
 Monika Stoschek (ms)

Druck & Gesamtherstellung
 Druckerei Gerstmayer
 A-3105 St. Pölten
Vertrieb
 Verlagsunion, 65203 Wiesbaden für In-
 land (Groß-, Einzel- und Bahnhofsbuch-
 handel), Österreich, Schweiz, Schweden,
 Niederlande, Italien und Griechenland

Aktuelle Auflage (I/94)
 Verbreitung: 93.167

Erscheinungsweise
 AMIGA JOKER erscheint monatlich, zum
 jeweils letzten Freitag des Vormonats.
 Doppelausgaben 6/7 und 8/9

Abonnement
 Jahrespreis (10 Ausgaben): DM 63,- /
 Ausland: DM 75,-. Bestellungen bitte über
 die Verlagsanschrift. Das Abonnement gilt
 mindestens für ein Jahr. Es verlängert sich
 automatisch um ein weiteres Jahr, falls es
 nicht gekündigt wird (jederzeit zum Ende
 des Bezugsjahres möglich). Einzahlungs-
 konto: Postgiroamt München, Kto.Nr
 444714-806, BLZ 70010080

Manuskripte
 Manuskripte, Listings und Bauanleitungen
 werden gerne von der Redaktion ange-
 nommen. Sie müssen frei von Rechten
 Dritter sein. Sollten sie schon anderweitig
 zur Veröffentlichung angeboten worden
 sein, so muß das angegeben werden. Mit
 der Einsendung gibt der Verfasser die Zu-
 stimmung zum Abdruck in den Publikatio-
 nen des Joker Verlags. Honorar nach Ver-
 einbarung. Für unverlangt eingesandte
 Manuskripte wird keine Haftung über-
 nommen. Der Verlag behält sich das Recht
 vor, Einsendungen im Falle einer Veröf-
 fentlichung ohne Angaben von Gründen
 zu kürzen oder nach eigenem Gutdünken
 zu verändern.

Urheberrecht
 Alle in AMIGA JOKER erschienenen Bei-
 träge sind urheberrechtlich geschützt. Alle
 Rechte, auch Übersetzungen, vorbehalten.
 Reproduktion jeder Art (Fotokopien,
 Microfilm oder Erfassung in Datenverar-
 beitanlagen usw.) bedürfen der schrift-
 lichen Genehmigung des Verlags.

Verlag und Redaktion
 Joker Verlag
 Inh. Michael Labiner
 Bretonischer Ring 2
 85630 Grasbrunn
 Tel. Verlag: 089/463700
 Tel. Redaktion: 089/463823 oder 4605822
 Hotline jeden Mittwoch von 16-19 Uhr
 Telefax: 089/4604977

Anzeigenbetreuung
 Carsten Borgmeier
 Tel.: 04221/120004
 Fax: 04221/17789
Anzeigenverwaltung
 Regine Nellissen
 Tel.: 089/4605822
Produktionsleitung
 Brigitta Labiner
Reproduktion
 Prolit-Studio GmbH
 85630 Grasbrunn

WAS MACHT EIGENTLICH



Niki, Hannes und David Rowe (der Mann mit dem Schlips)

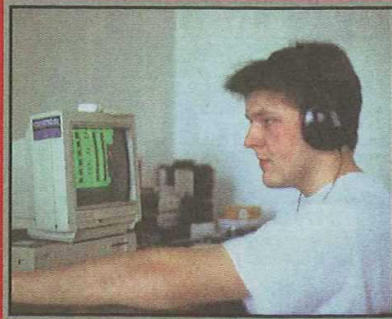

Hannes Seifert: Es ist schon ein Kreuz mit dem Kreuz!

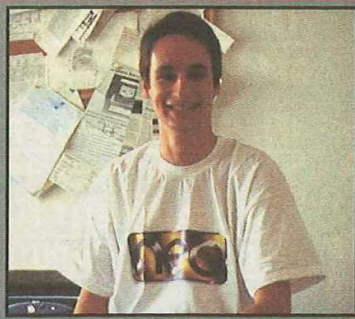

Niki Laber und sein kleidsames T-Shirt

Eigentlich sind die Jungs von der NEO Software Produktions GmbH ja noch Frischlinge in der digitalen Spielarena, mischen sie hier doch erst seit gut einem Jahr mit. Aber durch „Whale’s Voyage“ und „Der Clou!“ kennt man die Österreicher auch überall im Flachland!

Während die Mannen aus der Alpenrepublik beim handelsstrategischen SF-Rollenspiel „Whale’s Voyage“ neben dem Lob für den neuartigen Genremix noch Kritik zur etwas umständlichen Sticksteuerung einstecken mußten, waren Presse und Kunden von ihrem jüngsten Baby gleichermaßen begeistert: Die wahnwitzige Gaunerkomödie „Der Clou!“ ist der Byte gewordene Traum jedes taktisch orientierten Einbrechers! Wir haben uns mit den beiden NEO-Gründervätern Niki Laber und Hannes

Seifert zusammengesetzt, um zu erfahren, ob sich das Team nach zwei Games und zwei Erfolgen nun etwa in einem Schloß am Wörthersee auf den geernteten Lorbeeren ausruhen will...

?: Niki, zunächst einmal würde uns interessieren, wer sich alles hinter eurem Pseudonym verbirgt – laßt uns die Neologen outen!

NL: Der harte Kern von NEO besteht aus Hannes Seifert, Peter Baustädter und meiner Wenigkeit; wir drei haben die

Firma Anfang 1993 aus der Taufe gehoben. Zuvor hatten wir schon ein paar nicht so berühmt gewordene Spiele und Programme für andere Firmen entwickelt, und zwar teils alleine und teils gemeinsam. Während nun die Grafik teilweise auch von Freiberuflern stammt, zeichnete meist Peter intern dafür verantwortlich, Hannes ist für alles zuständig, was mit Amiga und Musik zu tun hat, und mir obliegen die Bereiche Story, Handbuch und Recherche.

?: Wenn von einem harten

Kern die Rede ist, muß es auch eine weiche Schale geben; sind eure Personalverhältnisse etwa so kompliziert?

NL: Ja, durchaus. Zum einen hat uns Peter nach „Whale’s Voyage“ verlassen, um seinen Wehrdienst beim Bundesheer abzuleisten, wird aber wohl in absehbarer Zeit wieder zu uns stoßen. Zum anderen wurde beispielsweise „Der Clou!“ von einer Wiener Gruppe entwickelt, die sich „...and avoid panic by“ nennt – dieser kuriose Name steht für Helmut Gaberschek, Kaweh Kazemi,



Am Anfang war der Wal: „Whale’s Voyage“

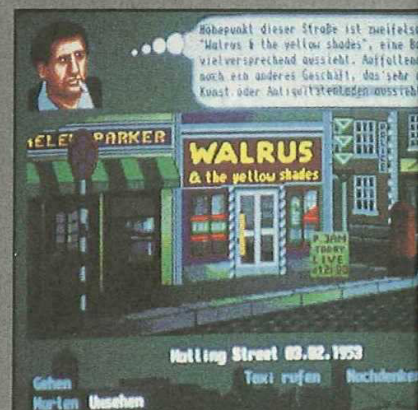

NEO?

GESPRÄCHE MIT PROMINENTEN VON GESTERN UND HEUTE

Markus Hudolin und Karam Nada. Den genialen Sound dazu hat wiederum Clemens Helbock komponiert, während von uns noch ein bißchen zusätzliches Spieldesign untergerührt wurde.

?: Im Interesse unserer geistigen Frische wollen wir das Thema lieber nicht weiter vertiefen. Aber wie ihr auf den Namen NEO gekommen seid, würde uns schon noch interessieren.

NL: Der Name hängt einfach mit unserer Firmenphilosophie zusammen, die einerseits von stetigen Innovationen und andererseits von einer erweiterten Produktpalette mit zusätzlichen Büchern, CDs etc. geprägt ist. Da paßt doch NEO wie die Faust aufs Auge, oder?

?: Keine Frage. Würdet Ihr uns denn auch verraten, wie ihr diesen Anspruch zukünftig einzulösen gedenkt?

HS: Na klar! Auf dem Spielesektor basteln wir derzeit heftig an den PC- und CD-Versionen vom Clou, und für Ende 94 ist „Whale's Voyage II“ geplant – mit vielen optischen Verbesserungen und einer superkomfortablen Maussteuerung. Michael Sormann aus Graz werkelt dafür schon an Bildern und Animationen, während wir für das Design der 3D-Dungeons den engli-

schen Stargrafiker David Rowe gewinnen konnten, von dem u.a. die Cover-Artworks zu „Beast III“ und „Populous“ stammen.

Inhaltlich wird das Game an den ersten Teil anknüpfen, allerdings dürfen sich Händler und Rollenspieler gleichermaßen auf eine deutliche Vertiefung dieser beiden Spielelemente freuen.

?: Wenn das keine guten Nachrichten sind! Wie...

HS: Hey, ich war noch nicht fertig! Wir publizieren nämlich des weiteren gerade ein Programm auf dem Mega Drive, für das Umsetzungen auf sämtliche Amiga-Systeme geplant sind. Das ist aber alles noch furchtbar geheim und soll euch bloß schon mal den Mund wäßrig machen. Last not least planen wir für Anfang 95 ein vorerst noch namenloses Adventure, das zunächst nur für CD-ROM am PC gedacht ist. Abhängig vom weiteren Marktverlauf spricht aber auch hier nichts gegen eine Amigaversion. Im Zusammenhang mit solchen Konvertierungen formieren wir übrigens gerade freiberufliche Teams – falls sich also der eine oder andere Joker-Leser berufen fühlt, soll er sich ruhig bei uns melden!

?: Alsdann, Leute – stürmt die NEO-Zentrale, und macht das Arbeitsamt arbeitslos! Doch ist uns in deinen Ausführungen das in solchen Gesprächen eher seltene Wort

„Spielesektor“ aufgefallen. Es stehen also noch Neuigkeiten aus der sonstigen Produktpalette an?

NL: Mit Sicherheit, besonders was die Musik betrifft. So wird jetzt im Sommer erst mal die Single-Auskopplung „The Clou!“ erscheinen, und für den Spätherbst steht unser erstes Album auf dem Programm.

?: Was soll denn da drauf sein?

NL: Na, erst mal die Titeltracks von „Der Clou!“ und „Burntime“, dann das „Whale's Voyage II“-Thema, außerdem haben sich im Laufe der Zeit noch eine Reihe weiterer Stücke bei uns angesammelt. Laßt euch halt einfach überraschen!

?: Wir wären noch nicht einmal überrascht, wenn wir euch demnächst auf MTV wiederbegegnen würden! Aber wenn man nicht weiß, daß ihr auf der letzten Kölner Messe eine enge Kooperation mit euren Kollegen und Landsleuten von Max Design angekündigt habt, könnte man vom „Burntime“-Track auf der Scheibe überrascht sein...

NL: Ja, obwohl sich die Verbindung hauptsächlich auf Dinge wie Vertrieb und Publishing bezieht, während wir in der Spiele-Entwicklung weiterhin eigene Wege gehen. Aber gerade in Sachen Sound wird es da wohl noch so manches gemeinsame Projekt geben.

?: Damit wäre der geschäftli-

che Teil langsam vom Tisch, und wir können etwas intimer werden. Wie alt seid ihr eigentlich? Was für Hobbies habt ihr? Und welche Schuhgröße?

HS: Also, ich bin jugendliche 22, habe aber trotzdem schon Kreuzweh. Das kommt bestimmt vom Volleyball – obwohl die Leute ja immer sagen, Sport sei gesund. Außerdem kann man mich als absoluten Kinofreak bezeichnen. Unser abwesender Peter ist zwar genauso alt wie ich, steht aber mehr auf Underground-Musik. Vielleicht, weil er auch die andere Seite des Showbusiness quasi aus eigener Erfahrung kennt? Er arbeitet nämlich gelegentlich für Werbespots, wo er etwa Politikern den allzu hohen Haaransatz wegreuschert!

?: Und du, Niki? Rührst du mit Peter die Reklametrommel oder gehst Du mit Hannes ins Kino?

NL: Letzteres! Außerdem stehe ich auf alles, was mit Karate, Japan und fernöstlicher Weisheit zu tun hat. Liegt sicherlich an meinem gereiften Alter von 23.

?: Dann bedanken wir uns mal für das nette Gespräch und überlassen dich noch für einen Moment einer Gefährtin im Geiste, unserer Ninja-Moni. Hey, so war das nicht gemeint! Moni, wirst du wohl sofort aufhören, Niki abzuknutschen! Moni! Moniiii!!! (jn)



Ein echter Clou, dieser Clou!

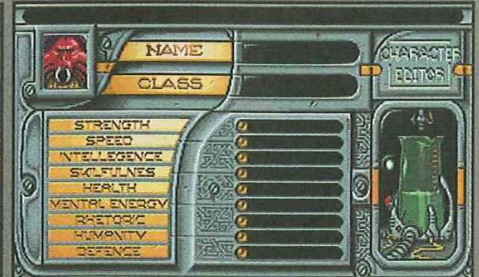

Allererste Bilder von „Whale's Voyage II“

ANSTOSS

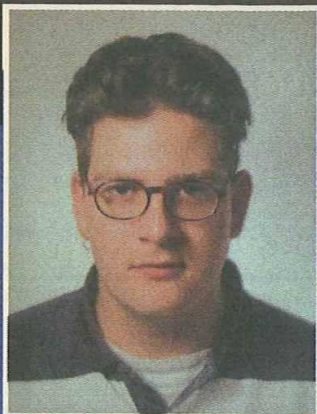

Ascons strategisches Bravourstück hat ja bereits viele Fußballfans in das Amiga-Stadion gelockt – darunter auch unseren heutigen Gasttester, den 22jährigen **Robert Werner** aus Kohlscheid.

„Anstoß – Der Meister aller Klassen“, treffender konnte die Überschrift im Joker nicht sein, denn trotz der nicht gerade neuen Spielidee hat dieses Game neue Maßstäbe für das Fußballmanager-Genre gesetzt!

Bis zu vier Spieler kämpfen hier um das Amt von Berti „Terrier“ Vogts, und das innerhalb von zehn Computerjahren. Nach der Paßwortabfrage kommt man zu den obligatorischen Eingaben wie Namen, Schwierigkeitsgrad (kann für jeden Spieler unterschiedlich sein), Auswahl der Mannschaft, Entlassungen und der Kalkulation für die kommende Saison – ein sehr wichtiger Punkt, denn eine Fehlkalulation kann den Lizenzentzug für den angehenden Bundestrainer zur Folge haben.

Im eigentlichen Spiel sollte man als erstes die Mannschaftsaufstellung vornehmen. Doch reicht es hier nicht, bloß elf Kicker aufzustellen, denn es werden noch ein Libero, ein Spielmacher, ein Freistoß- und ein Elfmeterschütze gesucht. Dann sind das Training sowie Eintrittspreis, Taktik, Siegesprämie, Abseitsfalle, Schwalben und schließlich der Einsatz der Mannschaft im nächsten Spiel zu bestimmen. Im Stadion wird man von neun Kameraperspektiven und einem Scrollkommentar verwöhnt, wobei die Animationen das mit Abstand Beste sind, was man bisher auf diesem Sektor zu sehen bekam. Begleitet wird das komplette Game von drei fetzigen Musikstücken und Fangeräune während der Spielszenen.

Lobenswerterweise hat sich Ascon noch umfangreiche Statistiken, Interviews nach

Live-Übertragungen, Einladungen ins Sportstudio, ca. 40 Verletzungsarten, den Weggang von Topspielern ins Ausland, teils makabre Ereignisse und jährliche Trainerscheinprüfungen einfallen lassen. Um als Bundestrainer eine Horde von Millionären über den heiligen Rasen scheuchen zu dürfen, sind auch noch nationale und internationale Erfolge zu erringen, und man muß sich gut mit der Öffentlichkeit stellen. Weitere pikante Zutaten wären die Ausländerregel sowie der Stadionrasen, dessen Pflege gerne vergessen wird, was zu unnötigen Gegentoren führen kann. Zudem sollte man seine Finanzen im Auge behalten, denn zeichnet sich dort ein Minusbalken von Kohlscheid bis Grasbrunn ab, bleibt bloß noch der Verkauf eines Spielers – und die Transferlisten sind nur bis zum 18. Spieltag geöffnet...

Unter dem Strich also eine fast perfekte Management-Si-

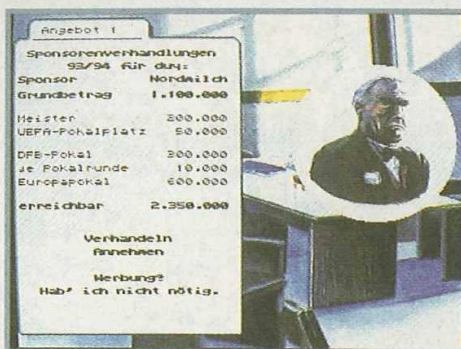

mulation, deren einzige Mankos das mühsame Eingeben der Originalnamen und die relativ häufigen Systemabstürze sind. (Robert Werner)

DIE AKTION GEHT WEITER!

Beteiligen kann sich jeder – schickt uns einfach einen Test (etwa eine Schreibmaschinenseite) über ein maximal zwölf Monate altes Amigaspiel samt Bewertung, einem (Paß-) Foto und Eurem Alter. Nicht teilnahmeberechtigt ist dagegen der Rechtsweg!

Joker Verlag
„Aktion Lesertest“
Bretonischer Ring 2
D-85630 Grasbrunn

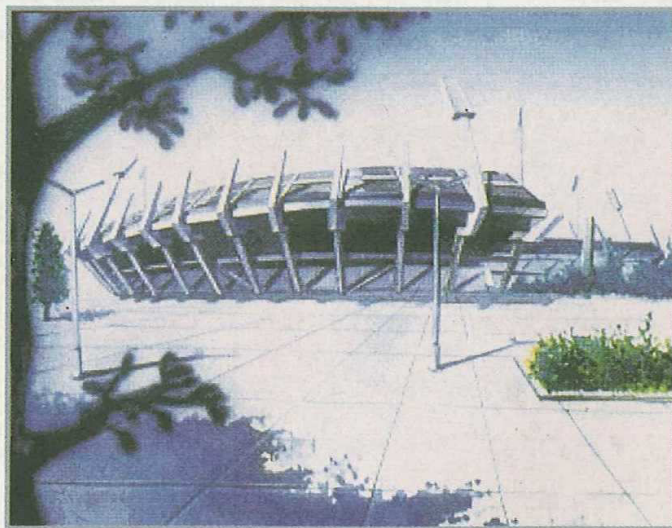

ocker herunter!
Gelbe Karte (1) für
Diekkamp (Frankfurter SpVer).
Eckball von der rechten
Seite für:
M'Gladbacher SV

Hamburger SC
SC Nürnberg 1:0

Eintracht Dor.
VfB Karlsruhe 0:0

TSV Köln
FC Kaiserslau. 1:2

ANSTOSS (ASCON)

LESERWERTUNG ORIGINALWERTUNG

95% | **91%**

94% GRAFIK 90%

93% ANIMATION 93%

88% MUSIK 83%

80% SOUND-FX 85%

87% HANDHABUNG 81%

98% DAUERSPASS 92%

TOP-SOFTWARE

ANWENDER-PROGRAMME

0003 D-SORT III Diskettenverwaltung	0001 VIDEODATEI UND ETIKETTENDRUCK
0008 HAUSHALTSBUCHFUHRUNG	0007 AKTIEN eine Aktienverwaltung
0011 POWERPACKER V2.3b ein super Datenkomprimierer	0008 HAUSHALTSBUCHFUHRUNG
0031 DISKEY Diskettenmonitor	0128 LOTTOMASTER überprüft Ihre wöchentlichen Zahlen auf Gewinne
0040 COPY-DISK 4 sehr gute Amiga-Kopierprogramme für bis zu 4 Laufwerken	0129 CHARAKTERTEST auf Grund von Schlaf- und Blumentest, dem chinesischem Horoskop, Sternzeichen usw.
0044 FESTPLATTEN-BACKUP-PROGRAMME	1127 LIGAWERALTUNG - neue Version
0047 GIROMAN V3.20 Girokontoverwaltung	1233 PLATINEN-LAYOUT-PROGRAMM
0060 DATAMADE eine komfortable Adressenverwaltung und DaBa, die modular aufgebaute Datenbank für Daten aller Art	1138 CROSS - erstellt Kreuzworträtsel
0068 TURBO-IMPLODER V3.1 ein super Datenruncher!	1158 DART-PUNKTE-VERWALTUNG
0069 DFÜ-PROGRAMME 8 Amiga-DFÜ-Programme	1170 STARLIGHT - Astronomieprogramm
0070 ICONS eine Diskette randvoll mit neuen gemalten, überwiegend animierten Icons	1178 AK LOTTO-VERWALTUNG, SPACE-ARCHIV verwalten von Himmelskörpern
0071 KRYPTOR dient zum Verschlüsseln von Dateien durch Paßwort	
0072 PASSWORTSCHUTZ für Ihre Festplatte	
0075 AMIDAT eine kleine Dateiverwaltung	
0077 INTROMAKER V1.6 zum Erstellen eigener Intros mit IFF-Sound- u. Grafikeinbindung	
0131 VIDEOBASE und DATABASE-WIZARD Datenbank	
1101 TOOLS zum Betriebssystem 2.0	
1108 POLYDAT, BBASE II -Datei- und Adressverwaltung	
1109 12 kleine Hilfsprogr. z.B. PD-MENU, BOOTLOO	1268 SCHALTKREIS-SIMULATOR
1113 VIDEO-LABEL-MASTER	1269 TRICKDISK Tips & Tricks zu mehreren Hundert kommerziellen Spielen
1115 2 VIRUSKILLER sowie 2 GRAFIKDEMOS	0058 6 MATHEMATIK-PROGRAMME
1117 GRAFIKMACHINE,IMPLODER-Datenkomprimierer, ALBERT- Erstellen von eigenen Guru-Meldungen	0136 6 MATHEMATIK-PROGRAMME
1129 AQUARIUM - Datenverwaltg. der Fish-Ser.	1194 DOLMETSCHER - Übersetzungsprogramm
1137 TEXT PLUS - Textverarbeitung	1218 MATHEMATIK für die 10. Klasse
1150 SUPERPLAY - Soundplayer, ZERO-VIRUS Anti-Virus-Programm, Tic Tac Toe -Spiel	1219 ERDKUNDE- LERN- und QUIZPROGRAMM
1168 STAR AM PLAN - elektronische Tabellenkalkulation	1221 VOKABELN, MATHEMATIK, CHEMIE
1192 TOOLS 2.0 - hilfreiche 2.0-Utilities	0118 PRINTER DISK enthält 9 Druck-Programme
1200 AMIGA-BÜCHER- und Filmverwaltungsprogramm	0120 LABELPAINT Etikettendruck
1202 ARGUS COPY - Kopierprogramm	1113 VIDEO-LABEL-MASTER
1203 VORTEX - konvertiert ASCII-Files zwischen C64, Amiga und IBM-kompatible	1228 DRUCKERTREIBER-DISK für ca. 100 Druckertypen
1231 MENUMAKER- u. Festplatten-Programm	1251 AMIGA FOX- ein sehr gutes AMIGA-DTP-PROGRAMM komplett in deutsch
1232 SYSTEM MONITOR, deutsch	
1234 SID - gutes Directory-Utility	
1236 ANWENDER-PAKET-SAMMLUNG	
1238 HELMUT KOHL DEMO	
1247 MULTIFUNKTIONEN-UTILITY für die Arbeit mit dem Amiga	
1248 OS 2.0 TOOLS z.B. ALock, Boot Pic, LHA	
1249 ANUBIS- ein komplettes Mailbox-System	
1250 V2.0-TOOLS- UND ANWENDER-PAKET	

jede Disk nur DM 5,-

Bitte fordern Sie unser kostenloses

AMIGA-GESAMT-INFO an!

ANTI-VIRUS

0004 VIRUS-CONTROL V1.3 erkennt auch Linkviren, deutsch
0111 LAMER SCANNER mit deutscher Anleitung
0112 ZERO VIRUS III neueste Version des bekannt guten Virenkillers
1156 6 ANTI-VIRUS-PROGRAMME
1177 VIRUS CHECKER V2.2, VECTOR DETECTOR, CLIKK
1270 VIRUS Z erkennt über 300 versch. Viren

STEUER 1993 jetzt als Shareware bei uns nur	10,- DM
FONTS-PAKET randvoll mit vielen Schriftarten 10 Disk	39,- DM
DTP-BILDERPAKET randvoll mit Grafiken 10 Disk	39,- DM
ÜBERSETZE übersetzt englische Texte ins Deutsche	27,- DM
AMIGA - DER EINSTIEG das unentbehrliche Nachschlagewerk!	
Geballte Informationen, Tips & Tricks + 2 Disk	49,- DM
X-COPY PROFESSIONEL TOOLS neueste Version mit Hardware-Zusatz, kopiert fast jede geschützte Software	75,- DM
DSORT-PRO Diskettenverwaltung mit Etikettendruck u. Listen	19,- DM
BRIEFKOPF zum Erstellen von Briefköpfen mit Serienbrieffunktion	19,- DM
VIDEOPRO professionelle Videoverwaltung mit Druckoptionen	29,- DM
ADVICE der komplette Geldanlageberater	15,- DM
MATHE-ASS Mathematik-Trainer für Kinder und Erwachsene	19,- DM
RÖNTGEN das atomare Denkspiel	15,- DM
KALAH das Spiel des schwarzen Kontinents	29,- DM
BABYLON umfangreiches Zukunftsanalyse-Programm, 1MB-Sp.	29,- DM
THERAPEUT eine tolle Psychotherapeuten-Simulation	19,- DM
UNIDEPOT universelle Vermögensverwaltung für Kapitalanlagen	19,- DM
IFF-MUSIK-PAKET mit über 800 Instrumenten + Musikprogramm	69,- DM
UTILITY-PAKET viele nützliche Programme für den Amiga	29,- DM
EINSTEIGER-PAKET das Startpaket für Amiga-Einsteiger	39,- DM
ANWENDER-PAKET I Schreibmaschinen-Kurs, Terminplaner	19,- DM
ANWENDER-PAKET II noch einmal viele tolle Anwender-Programme	25,- DM
SUPERGAMES I voll mit tollen Amiga-Spielen, insgesamt 7 Disk	35,- DM

TEL. 0 52 31 / 97 03 0
FAX 0 52 31 / 97 03 33

rund um die Uhr

NEU! AUDIO-SYSTEM 0 52 31 / 970 311

SPIEL- SPANNUNG- UNTERHALTUNG

Bestell-Nr.	1125 TREASURE SEARCH, Missile-C 2 Action-Games	1126 METRO und ZON - 2 super Action-Games
0002 RETURN TO EARTH Weltraumsimulation	1128 ARCHIV - ein tolles Weltraum-Abenteuer	1131 IMPERIUM - Strategiespiel
0005 TETRIS Achtung, macht süchtig!	1141 SBALL u. TRON	1142 CONQUEST-Kriegsstrategiespiel
0013 THE ULTIMATE GAME EDITOR V2.5	1154 verschiedene PUZZLE-SPIELE	1159 TISCHTENNIS u. Geschicklichkeitsspiele
0019 PARANOID sehr gutes Breakout-Spiel	1160 DOMINO sowie 2 weitere Strategiespiele	1161 POKERAUTOMAT, KNIFFEL
0022 BILLARD Billardsimulation, benötigt 1 MB	1162 SNAKES & LADDERS sowie DICK DYNAMITE	1163 2 Spiele ähnlich Memory
0027 STAR-TREK PD-Version 2 Disks DM 10,-	1164 STU - gutes Schießspiel und CRUNCHMAN	1183 ALIEN FORCE
0029 PACMAN - ähnliche Amiga-Umsetzung	1188 MASTERMIND, DOMINOS, IT's LOGIC	1189 CONQUEST, AMI OMEGA, ROME
0032 SKAT sehr gute Skat-Simulation	3 Denkspiele	3 Strategiespiele
0038 CHINA CHALLENGE Shanghai-ähn. Spiel	1191 SHUGGLE BALL mit Zweispieler-Modus	1197 EVIL-TOWER - ein tolles Abenteuer-Spiel
0039 DELUXE-HAMBURGER ein Ballerspiel mit Ketchupflasche	1198 CHESS - sehr gutes Schachprogramm	1204 CHEAT SHEET - Spielertips/Lösungen zu mehr als 150 Spielen u. C-Manual
0043 ROLLON und PYRAMIDE zwei Strategie-Spiele	1205 DAS ERBE - ein vom Umweltbundesamt gefördertes Superspiel!	1206 SHOOTING MACHINE - tolles Schießspiel
0046 LUCKY LOSER Geldspielautomat	1207 SUB ATTACK - U-Boot-Simulation	1208 SIM CITY-PD-TERRAIN-EDITOR
0051 KART Go-Kart-Rennen für 2 Spieler	1209 DISC - Geldspielautomat	1210 PENTE - gutes Brett-Strategiespiel
0052 CAR Autorennen, benötigt 1 MB-Speicher	1213 SOLITAIRE POKER - Street-Poker	1214 BILLARD - SIMULATION
0053 SLOT CARS diesmal mit Feuerkraft	1215 AMOEBA - Invaders abwehren	1216 RUBICS CUBE - löst den Würfel
0054 SUPER GRIDDER ein Geschicklichkeitssp.	1217 LAMATRON - tolles Schießspiel	1218 BACKGAMMON tolle Amiga-Umsetzung
	1242 EMPOROS u. GROSSKAPITALIST 2 Handelssimulationen	1243 MAD-FACTORY und Q-BALL 2 Geschicklichkeitsspiele
0056 MIAM MAN und ROLLER BALL zwei Geschicklichkeitsspiele		
0057 H-BALL sehr gute Breakout-Spielvariante		
0063 SYS Virusjagd durch über 50 Spiele-Levels		
0064 DRIP-GAME lustiges Geschicklichkeitsspiel		
0080 MOONBASE ein Weltraumspiel		
0081 DRAGON CAVE erforschen Sie unbekannte Dungeons! Perfekte Grafik, Sound und Animation machen dieses Spiel zum absoluten PD-Hit! Mit Spiele-Editor, 1MB		
0082 MARIKO interessantes Denkspiel		
0085 MISSILE COMMAND verteidigen Sie Ihre Städte gegen Angreifer! Superschnell!		
0086 JUMPY ein Hüpf- und Sammelspiel		
0087 EXTERMINATE und DARK STAR zwei Shoot'em up Games		
0089 WIZZY'S QUEST ein Fantasy-Action-Game		
0090 SPACE BATTLE Weltraum-Schießspiel		
0091 FRED DIAMOND Boulderdash-Variante mit Trainer- und Leveleditor		
0092 BÖRSE spiegelt in vereinfachter Form die Vorgänge an der Börse wieder!		
0094 SKRABEL Amiga-Version eines bekannten Brettspiels, mindestens 1MB-Speicher erforderlich, sehr spielstark!		
0095 BLACK-JACK schöne Amiga-Umsetzung		
0098 DISC Geldspiel-Automat		
0101 ZAUBERWÜRFEL Amiga-Version mit Maussteuerung und Animation		
0102 DOWN HILL Skirennen-Simulation		
0103 12 KLEINE DENKSPIELE		
0106 HEADGAMES hier heißt es feuern, feuern...		
0107 SPIELE-LEXIKON Tips und Tricks zu 45 kommerziellen Spielen!		
1104 SBALL, MEGABALL, MOSAIC, FAMILY-SOL und AMIGA-TRATION 5 tolle Spiele	1244 QUIZMASTER tolles Spiel mit 300 Fragen	1245 YAHZEE, BRAINCRACKER
1105 TRON und PHARAO 2 Strategiespiele	1252 PETERS QUEST sehr gutes Hüpf- und Sammelspiel	1254 ROLLER sammeln Sie Energiekugel-Knubbel
1111 SPACE-POKER, MANTA-WITZE, CassCalc	1255 BATTLE EGGS gutes Weltraum-Shootem-up-Game	1257 THE PHONE COMPANY und SPACE RESCUE
1123 6 QUIZ- und DENKSPIELE	1259 CRYPTO-KING, AMINES, ANISO, DELUXE	1260 WATER ATTACK Geschicklichkeits-Spiel
1124 SPACEWAR, RUNNING, HEADGAME, DOWNHILL-4 tolle Spiele	1261 MEGAVERSI Reversi-Variante mit Zweispieler-Modus und ein Denkspiel	1262 BLUE ein tolles Geschicklichkeits-Spiel

Ihr Vorteil:

- meist deutsche Programme oder Programme mit deutschen Bedienungs-Anleitungen
- alle Programme auch unter Kickstart V2.0 / 3.0 lauffähig
- laufende Qualitätskontrolle
- schnellste Lieferung direkt ab Lager

TOP-HARDWARE

3,5" LAUFWERK A500 intern	99,- DM
3,5" LAUFWERK extern, durchgef. Bus, abschaltbar	119,- DM
512 KB-SPEICHERERWEITERUNG für A500 auf 1MB mit Uhr	55,- DM
32 BIT-TURBOKARTE 68020 für A500/2000 bis 4 MB aufrüstb.	249,- DM
60 MB-FESTPLATTE für A600/A1200 intern, komplett einbauf.	379,- DM
KICKSTART-UMSCHALTPLATINE 3-fach (3xROM)	59,- DM
KICKSTART-UMSCHALT-PL. 2-fach inklusive ROM V1.3	79,- DM
NEU! A1200 UMSCHALT-PL. auf Kickstart V1.3 kompl. mit ROM's	139,- DM
KICKSTART-ROM V1.3.....	49,- DM
KICKSTART-ROM V2.0x ...	59,- DM

LEERDISKETTEN 3,5" MF 2DD für Amiga

10 Stück DM	7,70	50 Stück DM	38,00
100 Stück DM	75,00	400 Stück DM	296,00

NEU! JETZT AUCH PC-PD-SHAREWARE LIEFERBAR!

ABC-SOFT Lange Str.84
D- 32756 Detmold

Unsere Versandkosten: NN 9,50 DM - Vorkasse (bar, Scheck) 6,- DM - Ausland nur Vorkasse 15,- DM

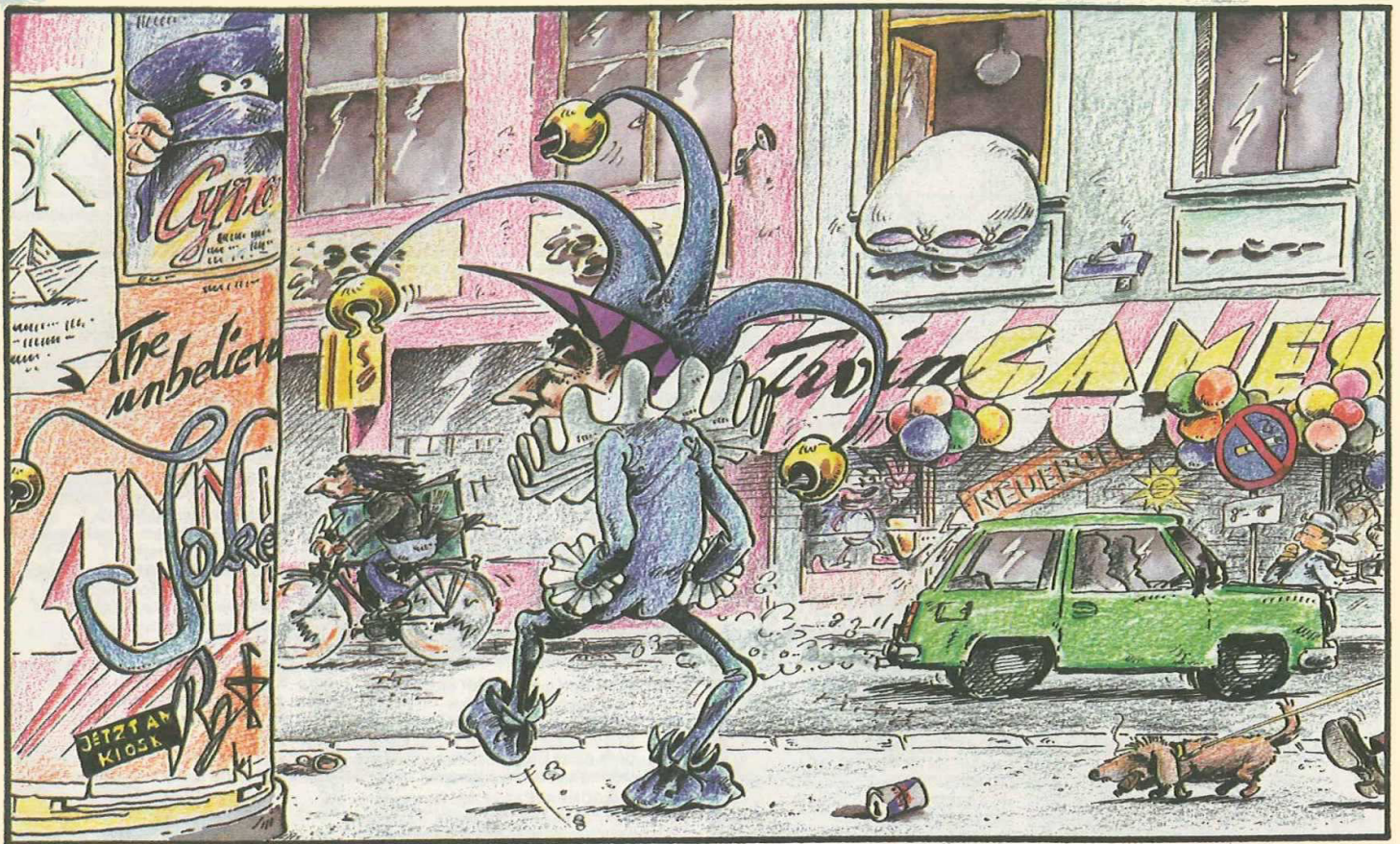

Die Überlieferung will es, daß Heimdall von seinem göttlichen Thron Walhallas hinabsteigt zur Erde. Seine Vorsehung ist es, die Teile des heiligen Amuletts zu finden. Nur mit deren Macht kann er das Land der Wikinger von der Herrschaft des teuflischen Loki befreien.

Heimdall 2

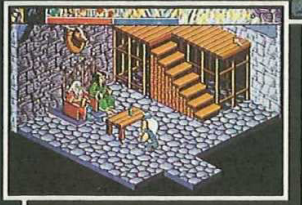
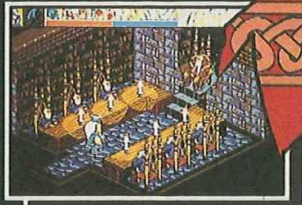

Amiga - Amiga 1200
 CD 32 - PC
 CD-ROM



Eiskalte Preise! Schneller Service! Hohe

Je Spiel

1001 - Telekommando

Das packende Abenteuerspiel von der Telekom mit toller Grafik + Sound! Super!

1002 - Skat perfekt

Gute Grafik inkl. kleiner Regelrunde und Verwaltung der einzelnen Spiele zeichnen dieses tolle Skatspiel aus.

1004 - Joker Poker

Die perfekte Umsetzung des Spielautomaten. Mischung aus Kartenspiel und Geldspielautomaten mit guter Grafik.

1005 - Think!

Das Wahnsinnspiel für alle Gehirnverbieger. Jedes Labyrinth hat seine eigenen Tücker.



1008 - Dungeon Flipper

Flipperspaß in 2 Ebenen für 1-4 Spieler!



1009 - Eishockey

Das rasante Spiel mit 3-D Grafik und spannenden Torszenen und handfesten Schlägereien. Realistische Soundeffekte und viel Aktion machen dieses Spiel zum Tophit!



1010 - Minigolf

16 raffinierte Bahnen müssen gemeistert werden. Fesselnder Familienspaß!

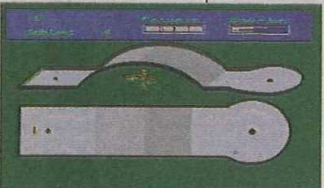

1011 - Das Erbe

Das erste Grafikabenteuer vom Bundesumweltamt. Spiel mit Umweltaspekten!

1013 - Schach

Spielstarkes Schachprogramm mit guter grafischer Darstellung der Figuren + Schachuhr. Der Tip für alle Schachfreunde!

1014 - Das Erbe II

Der Nachfolger von "Das Erbe". Wieder gilt es eine knifflige Aufgabe zu lösen.



1027 - Chopper II

Ein fesselnder Heli-Luftkampf mit toller Grafik.

1028 - Battle Ship

Schiffeversenken auf amerikanisch!

1034 - Glücksrad

Das Spiel zur Fernsehshow. Das Glücksrad drehen und gewinnen! Extreme Suchigafahrt!

Je Spiel

1035 - Die Simpsons

Das verrückte Spiel rund um Lisa und Bart.



1036 - Seewolf

Mit dem U-Boot auf der Suche nach Atlantis.

1037 - Backgammon

Perfekte Umsetzung mit guter Grafik.

1038 - Doppeldecker Mission

Mit dem Doppeldecker quer durch Hausshilhouetten. Der fesselnde Frustrkiller!

1040 - Future War

Taktisches Weltraum-Handels- und Kriegsspiel. Gute Spielbarkeit macht dieses Programm zum Geheimtip! Ausgezeichnete Grafik!

Je Spiel

1042 - Fighting Warriors

Das geniale Karatespiel! 1-2 Spieler können sich nach Herzenslust verknallen!

1045 - Far West

Eine spannende Wirtschaftssimulation, die im Wilden Westen spielt. Spielspaß auf 3 Disk!

1047 - Snack Zone

Das BiFi-Werbespiel mit Biß. Gute Grafiken und fetzige Sounds verstehen sich natürlich von selbst.

1049 - AmigaBomber

2 Panzer führen im Grand Canyon eine erbitterte Schlacht mit HI-TECH Waffen.

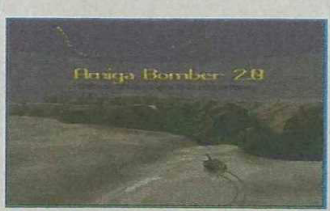

Cool Superpaket Nr. C-1

Das erste Megapaket aus unserer neuen "Cool 7" Reihe zum eiskalten ARKTIS-Preis!

Sieben professionell programmierte und ausgezeichnete Werbespiele bekannter Firmen inklusive einsteigergerechtem deutschen Handbuch in einem eiskalten Paket. Ob Sie nun bei "Energie Manager" eine Restaurantkette eröffnen müssen, das Geheimnis von "V.L." lösen, Ihr Haus umweltfreundlich renovieren, einen Nationalpark errichten oder aber den "Karamalz Cup" gewinnen.

Diese sieben Spiele bieten Unterhaltung pur für viele viele Stunden zum fairen Preis! Laufähig auf allen AMIGA!

Weitere "Cool 7" Pakete in Vorbereitung.



1023 Fußballmanager V2.0

Eine packende Fußballmanager Simulation! Leiten Sie einen 2. klassischen Fußballverein und führen Sie diesen an die Tabellenspitze.

1051 - Rings of Zorn

Ein kniffliges Spiel für Joystickakrobaten. Bis zu 300 Objekte bewegen sich auf dem Bildschirm. Absolut fesselnd!

1054 - CAR 2.0

Eines der besten Autorennspiele mit butterweicher Grafikanimation! 1-2 Spieler müssen versuchen Ihr Gefährt sicher über verschiedene Strecken sicher ans Ziel geleiten. Action pur!

1058 - Ball of Pharaoh

Reiten Sie den Pharaoh in den geheimnisvollen Labyrinth vor den Grabräubern. Ein fesselnder Actionhit!

1059 - Lemmings 2.0

Hier werden die putzigen Lemmings für ein fetziges Ballerspiel mißbraucht! Sind Sie nicht niedlich...

1065 - Eagle Player

Mit diesem Programm können Sie perfekt Ihre digitalen Sounds abspielen, nachbearbeiten oder schneiden. "Eagle Player" ist eines der besten Soundprogramme in dieser Preisklasse!

1066 - Castle of Doom

Sehr gut gelungenes Grafikabenteuer mit fesselnder Story und stielvollen Bildern.

1067 - Cannibal

Gnadenloses Gemetzel. Der Frustrkiller mit etwas fragwürdiger Story.

1069 - Auf den Weg nach Europa

Das neue Werbespiel vom Außenministerium verspricht allerlei Spannung. Mit nur 600 ECU müssen Sie ganz Europa erkunden.

1072 - Billard

Perfekte Billardsimulation inkl. drei Spielvarianten. Der Tip für alle Billardfans.

1089 - Energie Manager

Ihre Aufgabe ist es, eine große und florierende Restaurantkette aufzubauen. Natürlich kann man in der heutigen Zeit seine Entscheidungen nicht mehr nur nach wirtschaftlichen Aspekten fällen, sondern muß vor allem auch die Auswirkungen auf die Umwelt beachten.



Allerlei Nützlichkeiten für je

1062 - ABackup

Professionelles Hilfsprogramm für Ihre Festplattenbackups. Sehr sicher!

1073 - Viruskiller "VT 2.55"

Eines der besten Virenkiller. Kinderleicht lassen sich tückische Viren aufspüren und per Mausklick vernichten. Erkennt Bootblock und Linkviren gleichermaßen. Das ultimative Programm für eine wirksame Virenprophylaxe! Das Muß für jeden Anwender.

1120 - FixDisk

Der Diskettendoktor. Sie haben ausversehen eine wichtige Datei gelöscht? FixDisk holt Sie zurück! Ebenso repariert das Programm defekte Tracks einer Diskette. Hohe Erfolgswahrscheinlichkeit. Natürlich inkl. ausführlicher deutscher Anleitung auf Disk.

Je Spiel

1090 - Telekommando 2

"Die Rückkehr!" und wieder stand müssen Sie in diesem neuen Telekom-Spiel allerlei knifflige Aufgaben lösen. Super Grafik!



1095 Monopol

Wer kennt nicht das weltberühmte Spiel rund um Straßen, Häuser und viel Geld. Mit ausgezeichnetester Grafik + Sound.



1097 - Frösche

Steuern Sie Ihren armen kleinen Frosch sicher über die Hauptstr. und über den Fluß ohne überfahren oder gefressen zu werden. Das fesselnde Spiel für die ganze Familie.

1111 - Diplomacy

Eine spannende Strategieschlacht für meisterhafte Taktiker. Mit guter Grafik!

1112 - China Challenge

Geniales Steinschessspiel in der Art von Tanghai. Garantiert stundenlangen Spielspaß!

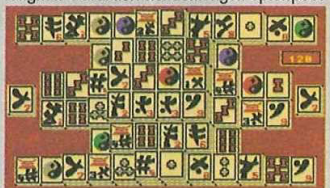

1113 - Megaball 2.0

Das Super Breakout-Spiel mit vielen Extras und Megasound!

1117 - Mechforce

Schlacht der Titanen. Gigantische Kampfkolosse treten gegeneinander an!

1119 - Downhill

Ski - Abfahrtslauf mit ausgezeichneter Grafik.

1123 - Grufti

Boulder Crash Variante für Joystickartisten!

1124 - Roulette

Fesselndes Spiel nach Originalregeln.

1125 - Bibel Quiz

Herrliches Spiel rund um Bibelzitate.

1131 - Broker

Gutes Börsenspiel. Kaufen und Verkaufen Sie Ihre Aktien und werden Millionär!



1130 - CLI Manager

Sie halten nichts von den lästigen DOS Befehlen? Hier die Lösung: Mit dem CLI Manager können Sie komplexe Diskoperationen (Löschen, Anlegen von Verzeichnissen, Kopieren, Anzeigen von Texten + Bildern, etc.) per Mausklick erledigen. Ideal nicht nur für Einsteiger.

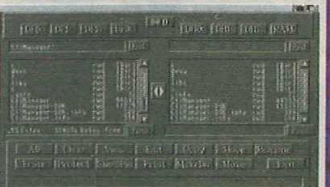

Qualität! Na, überzeugt?

ARKTIS

Astrologic

Nr. 1140

Astlogic ist sehr gutes, ausbaufähiges Astrologieprogramm. Durch die sehr komfortable Oberfläche ist es auch für Astrologie-Einsteiger gut geeignet. Astrologic hat die Rechengenauigkeit eines Profi-Programms, fordert aber keinerlei Vorkenntnisse. Incl. anschaulicher Grafiken. Lassen auch Sie sich von Astrologic die Sterne deuten!



AMIGA

Genauere Berechnungen...
Bedienerfreundlichkeit!
Test 3/94 "gut"



Streckenplaner

Nr. 1048

"Amiga Route" ist der ultimative Shareware Streckenplaner und zeigt jedem Autofahrer wo es lang geht. Sie geben Ihren Standort sowie das Fahrtziel an und bekommen eine Fahrtstrecke inkl. grafischer Darstellung mit Zoom! Wenn Sie ein Ziel nicht direkt anfahren wollen, sondern mit einem Abstecher, so wird auch dieser berücksichtigt! (ab OS 2.0)



Raum & Design

Nr. 5004

Eiskalt kalkuliert: Die perfekte Innenrichtungssoftware mit 2-D und 3-D-Ansicht. Supergünstig! Ihre privaten Wohnräume lassen sich perfekt gestalten (Stühle, Tische, Dusche, Fenster, Steckdosen, etc.) Haben Sie Ihre Räume fertig gestaltet, können Sie im 3-D-Modus durch diese (mittels Maus) "laufen". Tip für alle Einrichter: 1000-fach bewährt!



Das Original



+ 28 Seiten dt. Handbuch

Airport

Nr. 5002

Sie leiten den kompletten Flugverkehr eines der 8 Großflughäfen. Landen und starten Sie Ihre Maschinen sicher und leiten diese auf die richtigen Korridore. Doch Vorsicht: Tiefflieger, Schlechtwettergebiete und Notfälle an Bord machen Ihnen das Leben schwer. Superstrategiespiel mit digitalen Soundeffekten und Sprachausgabe.



Das Original



+ dt. Handbuch

Wolf Copy

Nr. 5003

Sie kennen das Problem: Sie möchten schnell Sicherheitskopien von Ihren PD-Programmen machen und brauchen ein Kopierprogramm, welches einfach zu bedienen ist. "Wolf-Copy" ist hier die optimale Lösung. Ohne großen Schnick-Schnack lassen sich damit optimal Sicherheitskopien erstellen. Dieses Programm gehört in jede Softwaresammlung.



Das Original



SKY Astronomie

Nr. 5001

"SKY II" ist das komplexe Astronomieprogramm mit wirklichkeitsnaher Darstellung des Sternenhimmels. Nebel, Planeten und Sternbilder lassen sich per Mausklick anzeigen. Auf Wunsch erhalten Sie für jeden Stern umfangreiche Hintergrundinfos. Solaranimationen und Mondphasen runden dieses empfohlene Programm ab.

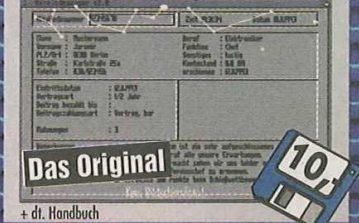

Das Original



+ dt. Handbuch

Eiskalte Bürosoftware für je



1003 Vokabeltrainer

Der perfekte Trainer für englische Vokabeln. Erweiterbarer Wortschatz.

1007 Etiketten Profi

Bedruckt Etiketten in beliebiger Größe (z.B. Disklabel, Videos, Adressaufkleber, etc.) es werden auch mehrbändige Etiketten oder die verschiedensten Sonderformate verarbeitet.

1012 - Text Plus V3.0N

Mit dieser Textverarbeitung können Sie problemlos Briefe schreiben. Fertige Briefe lassen sich auf jedem Drucker perfekt ausdrucken. Inkl. aller wichtigen Funktionen (Blocksatz, etc.).

1018 - Adressverwaltung

Verwaltet komfortabel Ihre kompletten Adressen. Natürlich auch mit Druckfunktion, z.B. für Adressetiketten.

1019 - Terminplaner

Kompletter Terminplaner mit automatischer Terminerinnerung und Druckfunktion.

1022 - Haushaltsbuch

Eines der bekanntesten und besten Programme für Ihre Finanzkontrolle. Frei definierbare Konten, Auswertungen, Abschlüsse u.s.w.. Ideales Programm für die Kontrolle Ihrer Finanzen!

1021 - Star Translator

Ein komplettes Programm zum Übersetzen von Englischen Texten. Das Wörterbuch kann beliebig erweitert werden.

1025 - Lotto

Lottoverwaltung für Samstagslotto inkl. Gewinnermittlung und Analysen. Natürlich mit Speicherverwaltung der gezogenen Zahlen. Es können ja nicht immer nur ...

1030 - DA Vinci

Neueste Version des perfekten IFF-Malprogramms. Spraydose, Undo, Toolbox, Textimport, Lupe, etc. etc.

1050 - Rechtschreibprüfer

Tipfehler **adel**! Mit diesem Rechtschreibprüfer fällt garantiert jeder Tipfehler sofort auf.

1052 - Kasabuch

Mit diesem Programm können Sie Ihre Kontoauszüge exakt verwaltend und wissen daher jederzeit über Ihren Finanzstatus bescheid. Inkl. Auswertungen.

1060 - LP, MC, CD Datei

Verwaltet übersichtlich Ihre komplette Musikverwaltung. Natürlich inkl. komfortabler Such- und Sortierfunktion. Mit Druckfunktion.

1092 - Steuer 1993

Die Vollversion des 1000-fach bewährten Steuerprogrammes für Ihre Lohn- und Einkommensteuererklärung. Inkl. aller Lohnsteuertabellen 1994!

1098 - Druckertreiber

Eine Sammlung von über 100 gängigen Druckertreibern für Ihren Amiga. Direkt zum Einbinden in die Workbench Preferences. Treiber z.B. für Canon, Mannesmann, HP, STAR, Citizen, Panasonic, etc..

1127 - Schreibmaschinenkurs

Erlernen Sie das 10 - Finger Schreiben in diesem didaktisch klug aufgebauten Lernkurs für Anfänger. Natürlich werden die Anschläge auf dem Monitor angezeigt.

1129 - Kurvendiskussion

Komplette Funktionsanalyse inkl. Wendestellen, Rotationskörper und aller Ableitungsschritte.

1134 - Platine deluxe

Platinenlayout Software inkl. Bauteilleiste. Der Tip für alle Hobbylöter. Inkl. Plottfunktion.

1136 Erdkunde III

Ein kompletter Erdkunde-Kurs in Form einer Multimedia-Show mit aktiven Frageelementen. Super Grafik + viel Wissen.

Softwarehits

Der Streckenplaner	69,-
Diavolo Backup	98,-
Dir Opus 4 dt	119,-
Finalbase	79,-
Final Copy II	179,-
Final Writer	329,-
Amiga MONEY	99,-
Siegfried Copy	69,-
Siegfried Antivirus	69,-
Turboprint 3.0	139,-
SKAT deluxe II	59,-

ARKTIS Hardware

Umschaltplatine deluxe

von 1.3 auf 2.0 inkl. ROM 2.05. Kinderleichter Einbau OHNE LÖTEN! Schon können Sie die neue Software optimal nutzen!



SOUND Boxen

80 Watt Aktiv-Bass-Reflex Boxen. Ideal für Ihren Multimedia-AMIGA! Auch für Walkman einsetzbar. Garantierter Supersound!



Kostenloser Katalog!

ARKTIS-Software GmbH

Schürkamp 24 - 48720 Rosendahl

Telefon 02547/1303 - FAX 1353

Viele der Programme haben deutsche Anleitungen auf Disk bzw. ein gedrucktes Handbuch (z.B. Raum & Design). Natürlich testen wir laufend unsere Software auf Viren. Der Versand erfolgt sofort nach Bestelleingang! Versandkosten: Vorkasse DM 5,- oder Nachnahme DM 9,-. Nur Inlandsversand. Alle Preise sind unverbindlich für unsere Händler!

Tel.: (02547)1303

BRIAN THE LION

Während der hüpfenden Konkurrenz vom Schlage eines „Zool 2“ oder „Second Samurai“ das Spezielle der speziellen 1200er-Version oft kaum anzusehen ist, hat Psygnosis das Fell des Plattform-Leuen neu gestriegelt!

Bereits das Titellogo zoomt und rotiert deutlich bunter über den Screen, im Spiel selbst bekommt man nun mehrstufiges und erstaunlich softes Parallax-Scrolling zu sehen. Spätere Abschnitte warten mit zusätzlichen Schneestürmen oder eindrucksvollen Gewittern auf, lediglich beim Sound wurde alles belassen, wie es war – dafür gibt's jetzt komplett deutsche Screentexte. Trotz allem ist das Gameplay des sprunghaften Löwen nach wie vor ein wenig zahm: Brian turnt über Palmenstrände und Lavaseen, durchtaucht Gewässer oder fliegt auf dem Rücken eines Raubvogels durch horizontal scrollende Ballerabschnitte. Dabei leidet er ein

bißchen an Beschäftigungsmangel, denn das Sammeln von Bonusdiamanten, der Kampf gegen knuddelige Schneemänner, Buschleute oder Endgegner und der Erwerb von Sprungstiefeln oder frischer Lebensenergie im Shop sind auf Dauer eben doch nicht ganz abendfüllend. Zumal Extrawaffen fehlen; man springt seinen Feinden entweder auf den Kopf oder schlägt mit der Tatze zu, nachdem die Gegner mittels Brunnfschrei (verlängerter Druck auf den Feuerknopf) paralytisiert wurden.

Die rund 40 Levels könnten also abwechslungsreicher sein, auch wenn es Bonusabschnitte für besonders flotte Löwenbändiger gibt – hier und nur hier bekommt man übrigens die auf der Packungsrückseite angepriesenen Special-FX wie drehende Plattformen und 3D-Effekte zu sehen. Insgesamt wurde ein gutes Game somit zwar verbessert, zum Aufstieg in die absolute Oberklasse reicht's freilich immer noch nicht. (rl)



Buntes Kätzchen, braves Kätzchen

BRIAN THE LION (PSYGNOSIS)

JUMP & RUN

78%

„SCHÖNER“



GRAFIK	80%
ANIMATION	86%
MUSIK	78%
SOUND-FX	72%
HANDHABUNG	71%
DAUERSPASS	77%

VARIABLE: 2 STUFEN

PREIS DM 89,-

SPEICHERBEDARF	2 MB
DISKS/ZWEITFLOPPY	3 NEIN
HD-INSTALLATION	JA
SPEICHERBAR	LEVELCODES
DEUTSCH	KOMPLETT

Das Magazin, auf das eine ganze Branche gewartet hat !



insider

DAS HANDELSMAGAZIN DER COMPUTER- UND VIDEOSPIELINDUSTRIE

Gegen Gewerbenachweis gratis!

Nur im ABO erhältlich!

Endlich auch in Deutschland, aus Deutschland und für Deutschland: Jeden Monat die wichtigsten News und Infos von Insidern für Insider! Im Heft finden Sie internationale Charts, die aktuellen BPS- und IVW-Listen, das Neueste aus den Fachverlagen und Softwarekonzernen, Ankündigungen, Vorstellungen, Interviews, Features, Hintergrundberichte und natürlich auch ein bißchen Branchen-Klatsch. Damit ist **insider** das optimale Medium, um sich über Branchen-Interna zu informieren und sich selbst zu präsentieren, um Partner oder Mitarbeiter zu gewinnen.

Sprechen Sie mit uns über Werbekonditionen (Tel. 04221/120004, Hr. Borgmeier), oder fordern Sie Unterlagen sowie – gegen Gewerbenachweis – Ihr Gratis-Abonnement an:

Joker Verlag
Bretonischer Ring 2
85630 Grasbrunn

insider ABO-COUPON

Das Abonnement gilt für ein Jahr (12 Ausgaben) und verlängert sich bei Nichtkündigung automatisch um ein weiteres Jahr. Der Preis beträgt 120,- DM pro Jahr (Ausland: 140,- DM), das Porto ist inklusive.

Ja, ich möchte **insider** abonnieren und bezahle durch Bankabbuchung:

Kontoinhaber: _____

Konto-Nr.: _____

Geldinstitut: _____

Bankleitzahl: _____

per Vorauskasse:
Scheck oder Bargeld liegt bei:

nach Rechnungserhalt durch:
Überweisung auf Postgirokonto:
Nr.: 444714-806 BLZ 700 100 80

Name / Vorname _____

Straße / Hausnummer _____

PLZ / Wohnort _____

Datum / 1. Unterschrift _____

Diese Vereinbarung kann ich innerhalb von acht Tagen bei **insider**, Joker Verlag, Bretonischer Ring 2, 85630 Grasbrunn widerrufen. Zur Wahrung der Frist genügt die rechtzeitige Absendung des Widerrufs. Ich bestätige die Kenntnisnahme des Widerrufsrechts durch meine zweite Unterschrift:

Datum / 2. Unterschrift _____

DER OFFIZIELLE ...

BUNDESLIGA MANAGER

Für PC und AMIGA

Vom



empfohlen ...



Großes Bonus-Info-Paket
für Amiga oder PC,
lieferbar ab Juni 1994 gegen
30,- DM in bar oder EC-Scheck
bestehend aus:

- Ausführlicher Info-Broschüre,
- Spielbarer Demodiskette und
- einem wertvollem Überraschungsgeschenk

Zu bestellen bei:

Software 2000
Stichwort „Bonuspaket“
Postfach 110
23691 Eutin

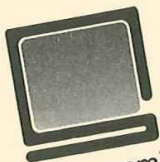

SOFTWARE 2000
Programmiert auf gute Unterhaltung.

Software 2000 • Postfach 110 • 23691 Eutin • Telefon: (0 45 21) 80 04 0 • Hotline: (0 52 41) 98 60 10

Sid Meier's CIVILIZATION™

Obwohl Sid Meiers Strategie-Epos auch vom schieren Alter her ein Klassiker ist, hat es bis heute kaum etwas von seinen Qualitäten eingebüßt – auch wenn man es bei der neuen 1200er-Version wohl darauf anlegte...

Selten haben die technischen Experten der Redaktion so geschwitzt, um ein Spiel auf Festplatte zu installieren, denn direkt von Disk läuft hier überhaupt nichts. Als das Meisterwerk

endlich vollbracht war, kam die große Enttäuschung: Okay, es gibt neue Grafiken mit 256 Farben und ein paar netten Effekten (Colorcycling und Ausblendungen), alle Programmroutinen wurden extra für den A1200 optimiert, und die einst nervige Diskwechselei ist zwangsläufig weggefallen. Aber die noch viel schöneren Bilder oder die stark verbesserte Maussteuerung der neuesten „Windows“-Version auf dem PC hat man den AGA-

Amigos eben nicht gegönnt; zudem sind die deutschen Screen-Texte nach wie vor mit einigen „vergessenen“ englischen Stellen gewürzt, was ja nun eine ziemlich unzivilisierte Schlamperei darstellt. Trotz der ärgerlichen Begleitumstände ist Civilization natürlich immer noch ein Ausnahme-Strategical, das den Spieler schier endlos motiviert, weil praktisch jede Partie anders verläuft. Deshalb kann man letztendlich auch mit der zwar verbesserten, aber deswegen keineswegs berauschenden Präsentation leben, und die alte Steuerung war ja an sich auch nicht so verkehrt. Also stört Euch nicht zu sehr an unserem Gemecker – stürzt Euch lieber

frohgemut ins Jahr 4000 vor Christus und beweist den maximal sechs Computergegnern, daß Ihr mit Hilfe diverser Statistiken, Karten und Berater Euer Volk viel schneller ins Raumfahrtzeitalter bringt als sie! (mm)



CIVILIZATION
(MICROPROSE/KOMPART)
STRATEGIE-SIMULATION

80%
„SCHÖNER“



GRAFIK	62%
ANIMATION	41%
MUSIK	56%
SOUND-FX	32%
HANDHABUNG	70%
DAUERSPASS	87%

VARIABLE: 5 STUFEN

PREIS DM 99,-

SPEICHERBEDARF	2 MB
DISKS/ZWEITFLOPPY	4 JA
HD-INSTALLATION	ERFORDERLICH
SPEICHERBAR	SPIELSTÄNDE
	HIGHSCORES
DEUTSCH	KOMPLETT



LESEN U. SCHREIBEN
Technolog. Fortschritt



Die Entwicklung der SCHRIFT war ein entscheidendes neues Mittel für den Fortschritt des Wissens. Aber wie alle Mittel brachte es nur Nutzen, wenn man es anwendete. Je höher der Prozentsatz der Bevölkerung lag, der des Lesens und Schreibens mächtig war, desto mehr Nutzen konnte aus der SCHRIFT gezogen werden. Wo nur Priester und Schreiber lesen und schreiben konnten, war für alle anderen Wissen nur langsam und durch Vorlesen zugänglich. War dagegen, wie im alten Griechenland, ein hoher Prozentsatz des Lesens und Schreibens kundig, profitierte die Wirtschaft davon, und die Wissenschaften entwickelten sich viel schneller.

Etwas schöner ist die Zivilisation ja geworden...

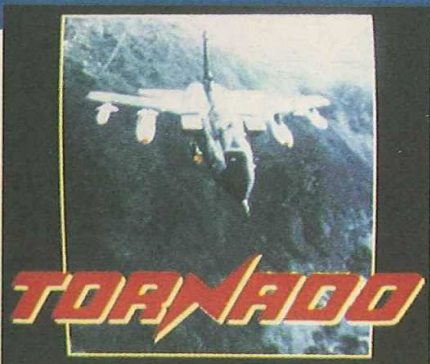

Im Februar hat der Kampfflieger von Digital Integration auf den Standard-Amigas abgehoben, jetzt landet er am 1200er und A4000 – was ist so speziell an der Spezialversion?

Wer sich noch an den Ur-Test erinnert, weiß, daß hier mit einem Tornado F-3 oder GR-4 zunächst in Simulator- und Trainingsmissionen geübt werden darf, ehe 20 Gruppen- und Einzeleinsätze bzw. eine ganze Kampagne anstehen. Nach wie vor gibt es drei Kampfgebiete, die der Packung als Landkarten beiliegen, wo der Stahlvogel tunlichst auf Baumwipfel-

höhe gen Ziel zu rasen hat. Ist er dort angekommen, ohne sich vom Feind abfangen zu lassen, werden Knallkörper aller Art ausgepackt, auf daß kein Pixel auf dem anderen bleibe. Der Angriff kann und soll über etliche Displays (Copilot etc.) koordiniert werden, außerdem unterstützt ein ziemlich intelligenter Autopilot den Herrn der Lüfte.

So weit, so A500, richtig neu sind eigentlich nur die nunmehr 256 Farben und die etwas schicker texturierten Landschaften – im Grunde wirkt die Optik aber auch hier blaß, selbst wenn der Horizont nun Helligkeitsunterschiede aufweist. Die Verbesserungen beim Sound sind mit bloßem Ohr kaum auszumachen, aber vor allem das Tempo des Spiels gibt Anlaß zu Kritik: War der Stan-

dard-Tornado am 1200er noch annehmbar flott unterwegs, so führt in der ureigenen Variante nun kein Weg mehr an einer Turbokarte vorbei. Besser haben es die Besitzer eines 4000ers (der auch in der 040-Version unterstützt wird), da das Game hier recht spritzig über den Screen flimmert.

Man bekommt es also erneut mit



Mehr Farbe, weniger Tempo



einer etwas optionsarmen, aber spannenden Flugsimulation mit Duo-Option via Modem zu tun, der die Hersteller lediglich ein paar kosmetische Retuschen verpaßt haben. Na ja... (mic)



TORNADO
(DIGITAL INTEGRATION)
TIEFFLUG-SIMULATION

74%
„GEMÜTLICH“



GRAFIK	76%
ANIMATION	72%
MUSIK	45%
SOUND-FX	37%
HANDHABUNG	78%
DAUERSPASS	80%

FÜR KÖNNER

PREIS DM 99,-

SPEICHERBEDARF	2 MB
DISKS/ZWEITFLOPPY	3 NEIN
HD-INSTALLATION	ERFORDERLICH
SPEICHERBAR	SPIELSTÄNDE
DEUTSCH	KOMPLETT

Anno 1989 mehrte nicht nur Richard Garriotts „Ultima“-Saga den Ruhm von Origin, auch ein optisch karges, aber inhaltlich um so ansehnlicheres Panzerstrategical rollte damals aus Austin, Texas, Richtung Amiga!

OMEGA

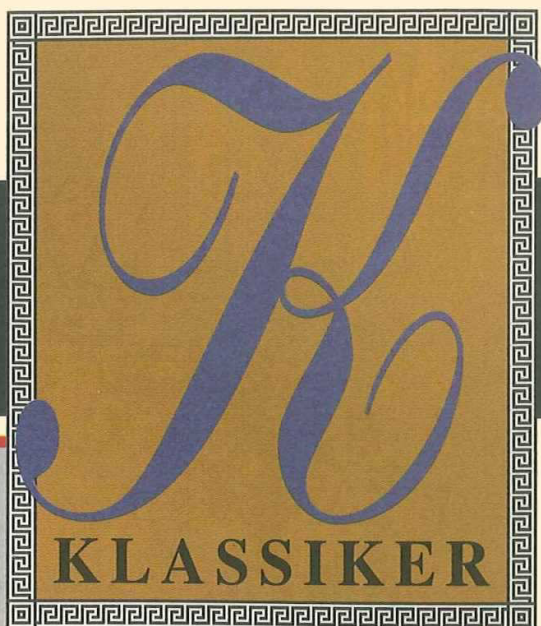

Selbst wenn die Seh- und Hörgewohnheiten der Compi-Zocker vor fünf Jahren noch vergleichsweise bescheiden waren, konnte man das von Stuart B. Marks entwickelte Omega kaum als Präsentationswunder bezeichnen. Und dennoch: Die Erstveröffentlichung auf dem PC war so erfolgreich, daß dieses Strategie-Epos prompt auch für Amiga, Apple, Atari ST und C64 umgesetzt wurde...

Zunächst durfte man hier mit Hilfe einer für damalige Verhältnisse recht komfortablen Menüsteuerung seinen eigenen Panzer entwerfen. Dabei wurden der Phantasie des Ingenieurs bei der Wahl von Kanone, Panzerung, Motor und Sprit nur durch das finanzielle Limit von 1.000 Credits Grenzen gesetzt. Allerdings konnten diese Blechbüchsen noch nicht einmal einen Gartenzweig umfahren, ehe ihnen nicht vom Spieler „Intelligenz“ eingehaucht wurde. Und das ist denn auch der inhaltliche Kern von Omega, nämlich seinem Schützling mit einer Basic/Pascal-artigen Programmiersprache das taktisch richtige Verhalten einzubleuen. Wie das geht, konnte man in einer hervorragenden Dokumentation auf rund 200 Seiten nachlesen; konkret gemacht wurde es entweder direkt über die Tastatur oder menügesteuert, ganz nach Gusto des Feldherrn. So läßt sich der Tank mit dem „Move“-Befehl in Bewegung setzen, während man mit „Scan“ oder „Fire“ die Feinde aufspürt bzw. in eine

bessere Welt ballert. Aber der eigentliche Clou bestand in der Kombination verschiedener Kommandos, die sich mit *If*-, *Or*- oder *Else*-Bedingungen untereinander verknüpfen lassen – sogar abspeicherbare Befehlsbibliotheken waren erstellbar.

War das Gefährt schließlich fertig programmiert, mußte es sich auf dem Schlachtfeld gegen die vom Rechner gestellte Konkurrenz behaupten, wobei der Spieler nur vor dem Monitor mitzittern durfte, ohne eine direkte Eingriffsmöglichkeit zu haben. Der Lohn der Angst nach bestandem Gefecht bestand im Zugang zur nächsten der fünf Sicherheitsstufen, dazu gab's eine Vergütung von 1.000 Credits. Letztere investierte man in den weiteren Ausbau des Panzers, um auch in den kommenden Scharmützeln den immer raffinierter agierenden Rechner-Büchsen gewachsen zu sein. Schließlich ermöglichte ein Editor noch das Entwerfen eigener Szenarios, wo man gegen die rollende Streitmacht eines Freundes antreten konnte. Kramt man das Game heute wieder hervor, hat sich wertungstechnisch erstaunlich wenig geändert: Grafik und Sound waren schon immer eine eher traurige Angelegenheit, doch das Spielprinzip hat im Lauf der Jahre nichts von seiner Genialität verloren. Zudem überrollen die Omega-Panzer selbst einen 1200er ohne Murren, und die Handhabung ist bei aller Komple-

xität einfach und übersichtlich – lediglich auf die HD-Installation muß man verzichten. Daher unsere Empfehlung an die Hersteller: Wie wäre es mal mit einer zeitgemäßen Neuauflage? Und unsere Empfehlung an Euch: Greift zu, falls Ihr mal auf dem Flohmarkt über Omega stolpert! (mic)

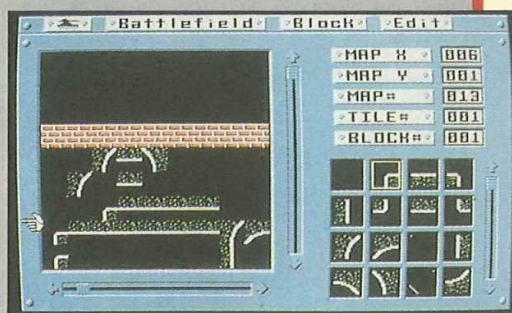
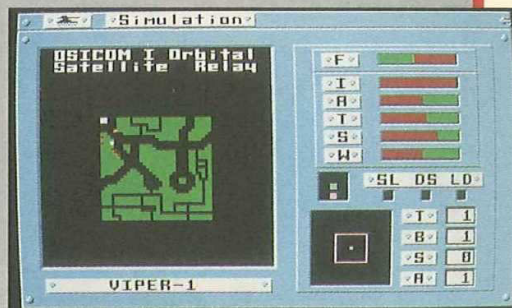

ZEITSPIEGEL		
GESTERN		HEUTE
80%		72%
55%	GRAFIK	36%
38%	ANIMATION	26%
36%	MUSIK	31%
33%	SOUND-FX	29%
77%	HANDHABUNG	70%
84%	DAUERSPASS	79%
FÜR EXPERTEN		

Die Budget-Bühne



Miami Vice
mit Schwert
und Schild;

Ishar 2

Einfach ver-
führerisch,
diese Verfüh-
rerin:

Lure of the
Temptress



Von Brork
empfohlen:

Chuck Rock 2

Guter Schlaf ist
mit Geld nicht zu
bezahlen:

Sleepwalker



Löwenstark und
jetzt auch tierisch
preiswert:

Lionheart

Ferien im Russen-
Jet:

MiG-29M Super
Fulcrum



Der Sommer schlägt ja oft ganz besonders auf die Brieftasche: Hier harrt ein Eis der Bezahlung, da ein Bierchen, und dort will gar ein Grillfest finanziert sein. Wie gut, daß heiße Games ab einem gewissen Alter zum coolen Sonderpreis zu haben sind!

Für kluge Köpfe

Unsere sommerliche Angebotspalette an verbilligten Highlights läßt die Denkerstirnen in den Genuß eines reinen Abenteuer-Specials kommen – die ferientrchtige Jahresmitte ist ja schließlich auch wie geschaffen für den hohen Grübelfaktor von Rollenspielen und Adventures. Also kein Wunder, daß Silmarils gerade jetzt die Fantasy-Droge **Ishar 2** neu auflegt, zumal auch der dritte Teil der Rolli-Saga gerade jetzt ansteht. Für das komplett deutsche Mittelstück der Troika genügen somit 24 Märker, wobei die Abenteurer mit A1200 sich sogar auf eine extrabunte Version stürzen dürfen. Wer hingegen mit Drogen nichts am Hut hat, sich statt dessen aber gerne von der (un-)holden Weiblichkeit verführen läßt, der sollte vielleicht Hit Squads Budget-Version von **Lure of the Temptress** schöne Augen machen. Mit 39 Mäusen und einem beliebigen Amiga (höchstens 3000er könnten eventuell Probleme verursachen), seid Ihr dabei, wenn es in dem tollen Grafikadventure an das Lüften des Geheimnisses um die ebenso tückischen wie englischsprachigen Skorl-Krieger geht. Roger Wilco und King Graham parlieren demgegenüber wenigstens in der Anleitung deutsch; zu haben sind die abenteuerlichen Sierra-Legenden **Space Quest II** und **King's Quest III** bei Kixx XL derzeit für 39 Credits bzw. 49 Taler. Freunde großer „Freundinnen“ sollten vor dem Kauf allerdings besser ein Probespielchen wagen.

Für flinke Finger

Diese Vorsichtsmaßnahme entfällt bei **Chuck Rock 2**, denn Core Designs Höhlen-Baby schwingt allenthalben seine gewaltige Keule, um Papa Chuck zu befreien. Wer den flotten Hüpfen samt deutschen Papieren adoptieren will, der wende sich mit 29 Mark an Manfred Bergler, Fodermayrstr. 24, in 80993 München. In den Hit Squad-Regalen wiederum wird man mit traumwandlerischer Sicherheit fürs gleiche Geld den **Sleepwalker** finden. Er und sein Hund beschnarchen die Plattformen zwar nur auf englisch und am 1200er, A2000 und A4000 ohne Gewähr, dafür jedoch recht launig. Gleich 49 Steine werden für **Lionheart** fällig, im Gegenzug brüllt Thalions Actionlöwe aber nicht nur schön laut, sondern auch auf deutsch. Tja, und damit die actionorientierten Simulanten zum guten Schluß auch noch was zu lachen haben, steht bei Hit Squad der rote Sowjet-Flieger **MiG-29M Super Fulcrum** erneut auf der Startbahn. Das Ticket kostet 39 deutsche Rubel, Englisch sollte man können, und den Besitzern von 600er-, 2000er- und 3000er-Motoren sei ein Probeflug angeraten.

Und wo wir schon bei den guten Ratschlägen sind: Auch in der kommenden Doppelnummer sei den Jägern des verlorenen Budget-Schatzes dringend angeraten, doch mal auf dieser Seite zu suchen! (jn)

Jedes Spiel nur 29.- DM

NUR SO
VORRAT
LANGE
REICHT!

CHUCK ROCK 2

NEU

KGB

NEU

THE HUMAN RACE

NEU

JACK NICKLAUS' GOLF

KICK OFF & EXTRA TIME

COLOSSUS CHESS

BLOODWYCH

T.V. SPORTS FOOTBALL

VIRTUAL WORLDS

**DER NACKTE
WAHNSINN!**

BESTELLCOUPON

Vorkasse (Geld bzw. Scheck liegt bei!)
bitte plus 5.-DM für Porto! (+ 10.- DM Ausland)

Nachnahme (Bezahlung beim Postboten)
nur im Inland möglich

- CHUCK ROCK 2
- KGB
- THE HUMAN RACE
- JACK NICKLAUS' GOLF
- KICK OFF & EXTRA TIME
- COLOSSUS CHESS
- BLOODWYCH
- T.V. SPORTS FOOTBALL
- VIRTUAL WORLDS

Meine Adresse

Name: _____
 Straße: _____
 Plz/Ort: _____
 Datum/ _____
 Unterschrift: _____

Bestelladresse

Hardware-Software
 und noch mehr
**MANFRED
 BERGLER**
 Fodermayrstraße 24
 80993 München
 Fax: 089/140 16 24

Coupon bitte ausschneiden (bzw. fotokopieren) und einsenden. Oder an 089/1401624 faxen.
ACHTUNG : Bitte mögl. zusätzlich die neue (5-stellige) Postleitzahl angeben!

Die Krönung des Demo-Schwerpunkts dieser Ausgabe ist der ultimative Demo-Baukasten von Kompart: Endlich können auch Normalsterbliche das machen, was bislang Elite-Codern vorbehalten blieb – Digi-Shows in Top-Qualität, wie wir sie allmonatlich in der Demo Galerie präsentieren!

Die Idee eines solchen Programms ist ja schon fast so alt wie der Amiga, stellvertretend für die vielen Versuche sei hier nur Data Beckers legendärer „Demomaker“ genannt. Doch mit dem aktuellen Optikzauber kann keiner dieser Oldies mithalten, Kompart's Demo Maniac ist da von ganz anderem Kaliber...

VORAUSSETZUNGEN & MÖGLICHKEITEN

Das Tool wird gepackt auf zwei Disketten geliefert und muß zunächst auf Disk oder Festplatte installiert werden. Neben dem eigentlichen Baukasten sind zahlreiche Bilder, Vektorobjekte, Schriften und Musikstücke enthalten, so daß man sich an fixfertigen Beispiel-Demos ergötzen und

vorhandenes Extra-RAM oder ein mathematischer Coprozessor.

Nach Programmstart erscheint der Hauptscreen, das Herzstück des Demo-Editors. Von hier aus werden sämtliche Untermenüs angewählt, wobei das Handling per Maus/Icon-Steuerung oder Pulldown-Menüs keinerlei Probleme aufwirft; selbst Zahlen können bequem mittels Schieberegler eingegeben werden. Ein Demo besteht nun aus einem bzw. mehreren „Patterns“, also Screens mit sehr variablem Layout, auf denen man Bilder zeigen, eine Laufschrift einblenden oder Grafik scrollen kann. Freilich sind auch viel komplexere Effekte möglich, etwa Zooms in affenartiger Geschwindigkeit. Bilder können verzerrt und texturierte Flächen rotiert werden, man kann Animationen im ge-

geben und ihn so aktiv am Demoaufbau zu beteiligen!

Es lassen sich auch mehrere Effekte überlagert darstellen und mit Optik-Prioritäten (Vorder- oder Hintergrund, nebelartig etc.) versehen, dazu sind allerlei Optionen manipulierbar: Zeittakte, Scrollgeschwindigkeiten oder etwa die Sinusbewegungen eines Plasma-Backgrounds. Schon die Grundkonfiguration ermöglicht großartige Ergebnisse, so daß der Einstieg in komplexere Arbeiten nicht schwerfallen sollte.

VORZÜGE & NACHTEILE

Flexibilität ist also Trumpf, das Programm kann im Rahmen der vorhandenen Hardware Bilder nahezu beliebiger Größe und Farbtiefe verarbeiten, Mu-

Festplatte oder RAM-Disk geschrieben und kann so frei verteilt werden. Zudem sind bereits Datadisks mit weiteren Optik-FX angekündigt, und wer kann, der kann auch eigene Effekte programmieren und einbinden – die entsprechende Software-Dokumentation hat der Hersteller schon in Arbeit. Bei so viel Licht fällt freilich auch etwas Schatten: Die deutsche Anleitung ist mit rund 30 Seiten äußerst dürftig ausgefallen, außerdem ist die Codeabfrage lästig. Begrüßt hätten wir auch eine weitere Disk mit Mal- bzw. Musikprogrammen aus dem PD-Bereich, ohne die man hier nicht weit kommt. So muß man sich solche Tools selbst besorgen oder auf Kommerzsoft wie „DPaint“ ausweichen, lediglich ein Text- bzw. Vektoreditor ist enthalten. Aber von derlei Kleinigkeiten abgesehen liegt mit

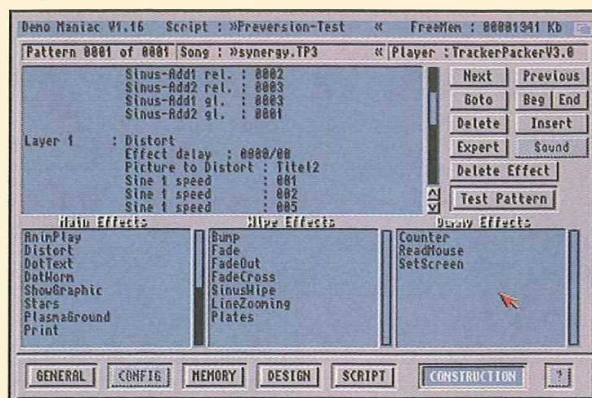
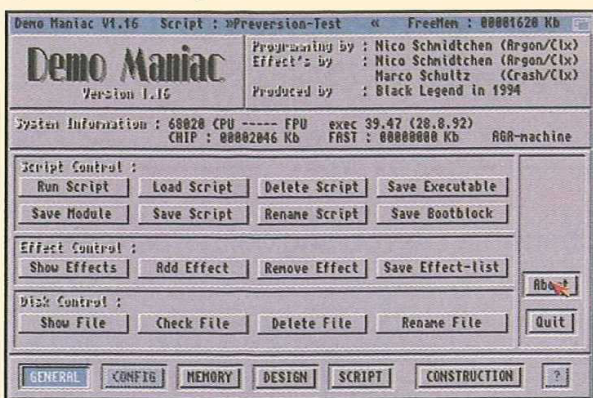

Demo Maniac ein hervorragendes Stück Software vor, mit dem sich prima Demos oder Intros erstellen lassen und das auch für Heimvideos geeignet ist. Die geforderten 99 Märker ist

dann gleich loslegen kann. Dafür genügt prinzipiell ein A500 mit einem Megabyte RAM, doch geht die Arbeit am A1200 bzw. A4000 komfortabler vonstatten. Die Grafikfähigkeiten der 32-Bit-Hardware werden nämlich voll unterstützt, genau wie eventuell

bräuchlichen Anim 5-Format („DPaint“) einbauen, ganze Vektorwelten kreieren und diverse Überblendungen zum nächsten Pattern bzw. Screen erstellen. Ja, per „ReadMouse“-Befehl ist es sogar möglich, dem Betrachter einen Steuerknüppel an die Hand zu

sikstücke praktisch jedes gängigen Editors abspielen (jeweils eines pro Pattern) und jeden Text im ASCII-Format einblenden. Das vollendete Werk wird dann als selbststartendes Bootblock-File auf Diskette oder als Execute-File auf einen beliebigen Datenträger wie

das flexible Multimediatool somit doppelt und dreifach wert! (rl)

Demo Maniac

Vieleseitiger und komfortabler Demo-Baukasten.
Preis: ca. 99,- DM
Bezug: Fachhandel

Demos zum Selbermachen

USER CLUB

TOLLE FEATURES

Texture-Face: Hier erstellt man (z.B. mit „DPaint“) ein bzw. zwei gleichgroße Bilder, die, anschließend auf die Vorder- und Rückseite eines Quadrats projiziert, kreuz und quer über den Screen rotieren und zoomen.

Zoom: Grafiken beliebiger Größe und Farbtiefe werden flott und völlig ruckfrei vergrößert bzw. verkleinert.

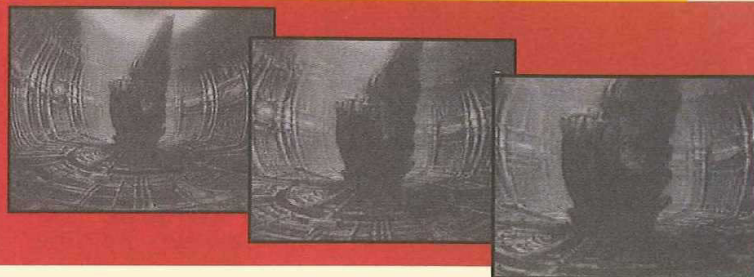
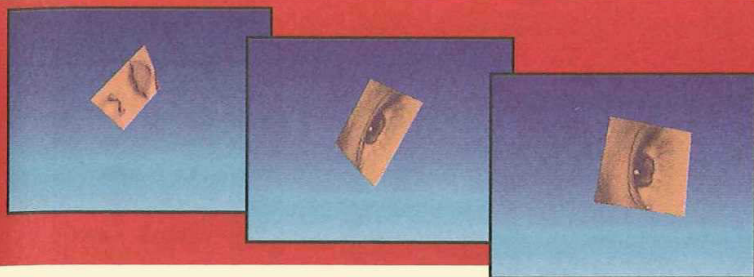

Distort: Ein Bild wird gedehnt, gequetscht und verzerrt – sieht in Bewegung echt stark aus!

FX-Mix: Mehrere Optikgags können auf einem Screen kombiniert werden; z.B. zoomen Textbuchstaben auf den Screen, wo gleichzeitig das Titelbild unserer allseits beliebten Cheatdisk „distorted“ wird und im Hintergrund ein Sinusplasma seine Bahnen zieht. Und dafür braucht man nicht mehr als drei Minuten Arbeitszeit!

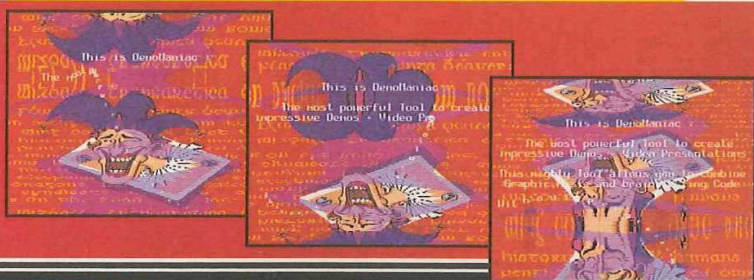
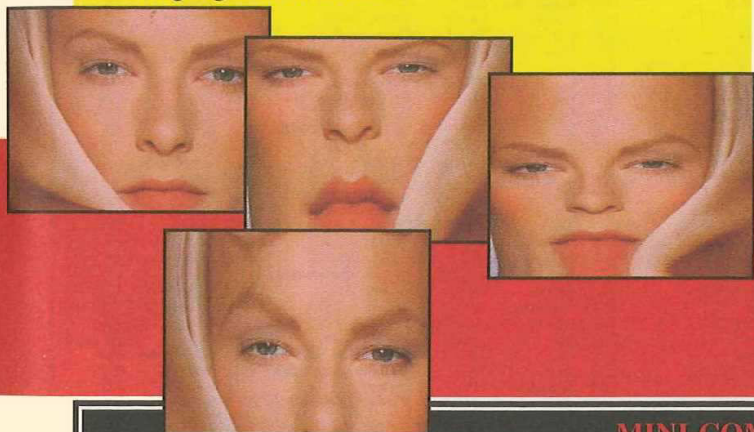

MINI-COMPETITION

Zehn Glückliche werden die Möglichkeiten des Demo Maniac bald selbst ausloten können, denn Kompart spendiert so viele Exemplare des FX-Baukastens! Um bei der Verlosung dabeizusein, dürft Ihr bloß nicht Mitarbeiter dieser Company oder des Joker Verlags sein, nicht auf den (ausgeschlossenen) Rechtsweg bestehen und solltet ein Kärtchen bis zum Einsendeschluß am 8.7.1994 an folgende Adresse schicken:

Joker Verlag
„Demo-Competition“
Bretonischer Ring 2
D-85630 Grasbrunn

KURZINTERVIEW MIT DEN PROGRAMMIERERN



Wir haben uns mit Nico Schmidchen unterhalten, einer Hälfte des programmierteams, das zum anderen Teil aus Marco Schultz besteht.

?: Was hast du vor dem Demo Maniac schon gemacht?

NS: Nun, ich habe an Demos der Complex-Crew mitgearbeitet, z.B. an „Paradigma“, das im Januar zu Joker-Ehren kam. Doch Demo Maniac ist tatsächlich mein erstes kommerzielles Programm!

?: Erstaunlich! Wie programmiertst du eigentlich die Optikeffekte; benutzt du dazu spezielles Equipment?

NS: Nö, überhaupt nicht. Demo Maniac ist komplett auf einem A1200 mit Festplatte und etwas Fast-RAM entstanden. Auf diesem Standard-Gerätepark habe ich mir die passende Entwicklungsumgebung aus einem Devpac-Assembler, AREXX und diversen Debugger-Tools selbst zurechtgeschnitzt.

?: Und woher kommen die Ideen?

NS: Teils sehe ich mir Demos an und grübele, ob ich das nicht noch schneller oder hübscher hinkriegen kann; teils programmiere ich auch einfach drauflos, entdecke irgendeinen witzigen Effekt und baue den dann aus.

?: Nico, verrate uns abschließend noch Deine Lieblingsgames.

NS: Ich zocke eigentlich nicht sonderlich viel, höchstens mal eine Runde „Pinball Dreams“ oder „Pinball Fantasies“.

?: Na, trotzdem heißen Dank für das kleine Gespräch und viel Erfolg für die Zukunft!

Der Joker - Index

Die fett gekennzeichneten Programme wurden mit einem Hit gekürt

1869 für A1200	3/93	Simulation	86%	Dennis für CD32	3/94	Action	70%	Kiro's Quest	11/92	Strategie	71%	Sim Life für A1200	10/93	Simulation	74%
1990 - Die 92er Edition	12/92	Simulation	65%	Der Clou für A500	4/94	Strategie	85%	Kleinbildfotografie CD1	3/93	Verschiedenes	unbekannt	Simon the Sorcerer	1/94	Absenteur	85%
1990 - Die 93er Edition	5/93	Simulation	69%	Der Clou für A1200	4/94	Strategie	86%	Kruly's Fun House	3/93	Geschicklichkeit	70%	Sink or Swim	2/94	Absenteur	86%
A 320 Airbus (USA Edition)	5/93	Simulation	66%	Der Allzweck-Koffer	9/93	Mixtur	mittel	Labyrinth of Time für CD32	2/94	Absenteur	58%	Slidmarks	2/94	Sport	74%
Abandoned Places 2	5/93	Absenteur	66%	Der Fun-Koffer	9/93	Mixtur	gut	tomborghini	3/94	Sport	68%	Sleepwalker	11/92	Geschicklichkeit	39%
Action 5	12/92	Compilation	schwach	Der Hit-Koffer	9/93	Mixtur	super	leads United Champions	12/92	Sport	47%	Sleepwalker für A1200	3/93	Geschicklichkeit	74%
Adventure Collection	4/93	Compilation	mittel	Der Schatz im Silbersee	3/94	Absenteur	74%	Legend of Kyrodia	12/92	Absenteur	77%	Sleepwalker für CD32	12/93	Geschicklichkeit	70%
Air Force Commander	11/93	Strategie	37%	Desert Strike	5/93	Action	85%	Legend of Yalour	1/93	Absenteur	80%	Sledcrash	4/93	Strategie	46%
Air Support	11/92	Action	68%	Di/Generation für CD32	12/93	Geschicklichkeit	77%	Lemmings 2	3/93	Strategie	91%	Software Manager	2/94	Simulation	86%
Alfred Chicken	11/93	Geschicklichkeit	72%	Die Karawane der 7. Dynastie	4/94	Absenteur	51%	Lemmings X-Mas Pack	2/93	Compilation	super	Soccer Kid	10/93	Geschicklichkeit	85%
Alfred Chicken für A1200	2/94	Geschicklichkeit	72%	Die Renaissance in Florenz MM 4/93	4/93	Verschiedenes	91%	Leihar Weapon	1/93	Action	74%	Soccer Kid für A1200	1/94	Geschicklichkeit	85%
Alfred Chicken für CD32	2/94	Geschicklichkeit	76%	Die Story Maschine: Galaxis MM 4/93	4/93	Verschiedenes	überfällig	Liberation	4/94	Absenteur	65%	Solus	11/93	Geschicklichkeit	58%
Alien 3	3/93	Action	79%	Digital Dungeon	3/93	Absenteur	1,5%	Liberation für CD32	4/94	Absenteur	64%	Space Crusade The Voyage Beyond	4/93	Action	51%
Alien Breed	1/93	Action	80%	Diggers für CD32	12/93	Verschiedenes	70%	Lothar	1/93	Action	88%	Space Hulk	11/93	Breitspielsimulation	44%
Alien Breed II	12/93	Action	72%	Dinosaur Detective Agency	1/94	Action	81%	Lothar Matthäus	9/93	Sport	87%	Space Legends	9/93	Mixtur	super
Alien Breed Spec. Ed. & Quak (CD)	5/94	Action	75%	Disponible Hero	5/94	Action	83%	Lotus F1	4/93	Compilation	super	Special Edition	2/94	Compilation	super
Ambermoon	11/93	Absenteur	83%	Disponible Hero (CD)	3/94	Action	34%	Lotus Trilogy (CD)	5/94	Sport	70%	Speed Pack	12/92	Compilation	mittel
Ancient Art of War in the Skies	7/93	Strategie	68%	Dihell in Space	3/94	Action	34%	Maelstrom	7/93	Strategie	45%	Spelling Fair	1/93	Verschiedenes	18%
Animation Classics Pack	9/93	Compilation	mittel	Dizzy - Prince of the Yolkfolk	11/92	Simulation	59%	Magical Ball	11/92	Simulation	37%	Spillshole Pro	7/93	Simulation	9%
Anstoss für A 1200	12/93	Sport	91%	Doglight	11/93	Simulation	79%	Manchester United P.L. Champions	12/93	Geschicklichkeit	65%	Sports Collection	12/92	Compilation	gut
Apocalypse	5/94	Action	85%	Dominium	12/92	Strategie	52%	Marbleous	5/93	Geschicklichkeit	62%	Sports Master	2/93	Compilation	gut
Aquatic Games	11/92	Sport	81%	Donk [CD]	11/93	Action	70%	Mario is Missing!	4/94	Verschiedenes	52%	Sports Pack	12/92	Compilation	mittel
Arabian Nights	5/93	Action	86%	Donk (CD)	5/94	Geschicklichkeit	60%	McDonald Land	12/92	Geschicklichkeit	68%	Sports Top Ten	9/93	Compilation	gut
Arabian Nights für CD32	1/94	Action	83%	Doodlebug	12/92	Geschicklichkeit	65%	Meon Arenas für CD32	2/94	Geschicklichkeit	69%	Stardust	1/94	Action	80%
Arche Pool für A500	3/94	Simulation	60%	Doodlus	1/94	Geschicklichkeit	69%	Mega Collection	9/93	Mixtur	schwach	Starians	5/93	Action	52%
Arche Pool für A1200	3/94	Simulation	62%	Dragon's Lair III	1/93	Geschicklichkeit	42%	Mega Mix	2/93	Strategie	62%	Star Trek 25th Anniversary	12/92	Compilation	gut
Archer Maclean's Pool	11/92	Simulation	82%	Dreadnoughts	3/93	Strategie	24%	Mixed Collection	9/93	Mixtur	mittel	Star Wars	9/93	Compilation	gut
Armour Geddon II	5/94	Simulation	44%	Dreamland	2/94	Compilation	gut	Mixed Collection 2	2/93	Strategie	61%	Star Wars 25th Anniversary	2/94	Absenteur	60%
Arms 2	11/93	Action	38%	Dream Team	2/93	Compilation	mittel	Mono	9/93	Strategie	80%	Star Wars 25th Anniversary	1/94	Action	80%
Ars Regnandi	4/93	Simulation	66%	Dune II	5/93	Strategie	80%	Morph	4/94	Geschicklichkeit	74%	Star Wars 25th Anniversary	1/94	Action	52%
Assassin	12/92	Action	80%	Dungeon Master & Chaos Strikes Back	2/93	Compilation	gut	Morph für A 1200	12/93	Geschicklichkeit	74%	Star Wars 25th Anniversary	9/93	Compilation	gut
Assassin Special Edition	2/94	Action	85%	Dynastech of Avalon II	11/92	Absenteur	70%	Morph für CD32	12/93	Geschicklichkeit	76%	Star Wars 25th Anniversary	10/93	Sport	44%
A-Train	2/93	Simulation	77%	Edd the Duck 2	5/93	Geschicklichkeit	48%	Mortal Combat	1/94	Sport	79%	Star Wars 25th Anniversary	9/93	Strategie	79%
Aufschwung Ost	1/94	Strategie	79%	Eggmanator	3/94	Sport	10%	Motôhead	12/92	Action	65%	Star Wars 25th Anniversary	1/94	Action	65%
AV-8B Hornier Assault	2/93	Simulation	52%	Eishockey Manager	5/93	Sport	91%	Mr. Nutz	3/94	Geschicklichkeit	85%	Star Wars 25th Anniversary	1/94	Action	65%
B-17 Flying Fortress	5/93	Simulation	70%	Elita 2 - Frontier	12/93	Simulation	86%	Musical CDTV	1/93	Compilation	schwach	Star Wars 25th Anniversary	1/94	Action	65%
Ballistic Diplomacy	9/93	Strategie	61%	Elita II-Frontier (CD)	5/94	Simulation	86%	Napoleone	9/93	Compilation	schwach	Star Wars 25th Anniversary	1/94	Action	65%
Bard's Tale Construction Set	2/93	Absenteur	82%	Elysium	10/93	Strategie	69%	Nashy Onis	3/94	Action	70%	Star Wars 25th Anniversary	1/94	Action	65%
Bargon Attack	11/92	Absenteur	78%	Enity	4/93	Absenteur	64%	Nick Faldo's Champ. F. CD32	4/94	Sport	80%	Star Wars 25th Anniversary	1/94	Action	65%
Bar VS. The World	4/93	Verschiedenes	42%	Erben des Throns	1/93	Strategie	61%	Nick Faldo's Golf	2/93	Sport	77%	Star Wars 25th Anniversary	1/94	Action	65%
Baron Returns	5/94	Geschicklichkeit	55%	Ernte der Sonne CD1	3/93	Verschiedenes	52%	Nicky 2	11/93	Action	68%	Star Wars 25th Anniversary	1/94	Action	65%
Battleship CD1	3/93	Strategie	52%	Euro-Soccer	2/93	Sport	52%	Nicky Boom	9/92	Action	64%	Star Wars 25th Anniversary	1/94	Action	65%
Battle Team	4/93	Compilation	super	Espace from Cybercity CD1	3/93	Compilation	super	Nigel Mansell	11/93	Sport	60%	Star Wars 25th Anniversary	1/94	Action	65%
Beastford	12/93	Absenteur	56%	Excellent Games	2/94	Compilation	super	Nigel Mansell's W.C. I.A 1200	5/93	Sport	70%	Star Wars 25th Anniversary	1/94	Action	65%
Beavers	5/93	Geschicklichkeit	62%	Eye of the Storm	5/94	Simulation	60%	Nigel Mansell's W.C. für CD32	10/93	Sport	70%	Star Wars 25th Anniversary	1/94	Action	65%
Beneath a Steel Sky	3/94	Absenteur	87%	F-117 A Stealth Fighter 2.0	12/93	Simulation	85%	Nippon Sales Inc.	3/94	Action	65%	Star Wars 25th Anniversary	1/94	Action	65%
Benny Beeble	11/92	Geschicklichkeit	45%	F17 Challenge	10/93	Sport	57%	No. 2 Collection	4/93	Compilation	gut	Star Wars 25th Anniversary	1/94	Action	65%
Best of the Best	2/93	Sport	72%	Falcon Collection	2/93	Compilation	super	No. Greater Glory	12/92	Strategie	62%	Star Wars 25th Anniversary	1/94	Action	65%
Big 100	2/93	Compilation	mittel	Fantastic Dizzy	2/94	Geschicklichkeit	62%	No. 2 Collection	11/92	Sport	81%	Star Wars 25th Anniversary	1/94	Action	65%
Big Box 2	12/92	Compilation	gut	Fantastic World	12/92	Compilation	super	Now that's what I call Games 1	2/94	Compilation	mittel	Star Wars 25th Anniversary	1/94	Action	65%
Bigone the Caveman	1/93	Simulation	54%	Fantasy Hit Collection	2/93	Compilation	gut	Now that's what I call Games 2	2/94	Compilation	mittel	Star Wars 25th Anniversary	1/94	Action	65%
Big Sea	4/94	Simulation	65%	Fatman	2/94	Geschicklichkeit	63%	Odysee	9/93	Absenteur	46%	Star Wars 25th Anniversary	1/94	Action	65%
Bill's Tomato Game	12/92	Geschicklichkeit	82%	Fatman	2/94	Geschicklichkeit	63%	Oscar	10/93	Geschicklichkeit	78%	Star Wars 25th Anniversary	1/94	Action	65%
Bitmap Brothers Comp Vol. 2	10/93	Compilation	super	Fatman	2/94	Geschicklichkeit	63%	Oscar für CD32	12/93	Geschicklichkeit	70%	Star Wars 25th Anniversary	1/94	Action	65%
Blastar	10/93	Action	57%	Fatman	2/94	Geschicklichkeit	63%	Oscardrive	11/93	Sport	73%	Star Wars 25th Anniversary	1/94	Action	65%
Blob	10/93	Geschicklichkeit	77%	Fatman	2/94	Geschicklichkeit	63%	Overkill	11/93	Action	66%	Star Wars 25th Anniversary	1/94	Action	65%
Bob's Bad Day	11/93	Geschicklichkeit	55%	Fatman	2/94	Geschicklichkeit	63%	Overkill für CD32	12/93	Action	62%	Star Wars 25th Anniversary	1/94	Action	65%
Body Blows	4/93	Sport	83%	Fatman	2/94	Geschicklichkeit	63%	Oxyd	12/92	Verschiedenes	70%	Star Wars 25th Anniversary	1/94	Action	65%
Body Blows Update	7/93	Sport	84%	Fatman	2/94	Geschicklichkeit	63%	Paladin	11/92	Absenteur	46%	Star Wars 25th Anniversary	1/94	Action	65%
Body Blows Galactic	12/93	Sport	83%	Fatman	2/94	Geschicklichkeit	63%	Palm Springs Open CD1	3/93	Sport	72%	Star Wars 25th Anniversary	1/94	Action	65%
Body Blows Galactic für A 1200	12/93	Sport	84%	Fatman	2/94	Geschicklichkeit	63%	Penthouse Hot Numbers	4/93	Sport	72%	Star Wars 25th Anniversary	1/94	Action	65%
Brain Challenge	9/93	Breitspielsimulation	60%	Fatman	2/94	Geschicklichkeit	63%	Penthouse Hot Numbers Deluxe I. A500	2/94	Strategie	21%	Star Wars 25th Anniversary	1/94	Action	65%
Brain The Lion	4/94	Geschicklichkeit	76%	Fatman	2/94	Geschicklichkeit	63%	Penthouse Hot Numbers Deluxe I. A1200	2/94	Strategie	30%	Star Wars 25th Anniversary	1/94	Action	65%
Brain The Lion 2	3/93	Verschiedenes	für Thinkpad	Fatman	2/94	Geschicklichkeit	63%	Perihelion	3/94	Absenteur	72%	Star Wars 25th Anniversary	1/94	Action	65%
Brain The Lion 3	5/94	Simulation	65%	Fatman	2/94	Geschicklichkeit	63%	Pinball Fantasies	11/92	Simulation	83%	Star Wars 25th Anniversary	1/94	Action	65%
Bouncing Bill	2/93	Geschicklichkeit	17%	Fatman	2/94	Geschicklichkeit	63%	Pinball Fantasies für CD32	12/93	Simulation	84%	Star Wars 25th Anniversary	1/94	Action	65%
Bubba'n Stix	2/94	Geschicklichkeit	78%	Fatman	2/94	Geschicklichkeit	63%	Pinball Fantasies für A1200	1/94	Simulation	84%	Star Wars 25th Anniversary	1/94	Action	65%
Bubba'n Stix (CD)	5/94	Geschicklichkeit	78%	Fatman	2/94	Geschicklichkeit	63%	Piracy on the High Seas	2/93	Absenteur	53%	Star Wars 25th Anniversary	1/94	Action	65%
Bundesl. Man. Prof. Update	1/93	Strategie	89%	Fatman	2/94	Geschicklichkeit	63%	Pirates Gold für CD32	2/94	Absenteur	88%	Star Wars 25th Anniversary	1/94	Action	65%
Bundesliga Man. Prof. Torzensendik	12/92	Data-Disk	12%	Fatman	2/94	Geschicklichkeit	63%	Pizza Connection	2/94	Simulation	88%	Star Wars 25th Anniversary	1/94	Action	65%
Bunny Bricks	1/93	Geschicklichkeit	12%	Fatman	2/94	Geschicklichkeit	63%	Populus II Plus	2/93	Compilation	gut	Star Wars 25th Anniversary	1/94	Action	65%
Burning Rubber	2/94	Sport	73%	Fatman	2/94	Geschicklichkeit	63%	Premier Division	1/94	Sport	17%	Star Wars 25th Anniversary	1/94	Action	65%
Burntime	10/93	Absenteur	86%	Fatman	2/94	Geschicklichkeit	63%	Premier Manager	3/93	Sport	72%	Star Wars 25th Anniversary	1/94	Action	65%
Burntime für A1200	1/94	Absenteur	86%	Fatman	2/94	Geschicklichkeit	63%	Premier Manager 2	11/93	Sport	65%	Star Wars 25th Anniversary	1/94	Action	65%
Caesar	12/92	Strategie	65%	Fatman	2/94	Geschicklichkeit	63%	Prey - An Alien Encounter F. CD32	3/94	Verschiedenes	3/94	Star Wars 25th Anniversary	1/94	Action	65%
Campaign	12/92	Simulation	67%	Fatman	2/94	Geschicklichkeit	63%	Prime Mover	11/93	Sport	41%	Star Wars 25th Anniversary	1/94	Action	65%
Campaign II	1/94	Simulation	67%	Fatman	2/94	Geschicklichkeit	63%	Project X & F17 Challenge (CD)	5/94	Action	82%	Star Wars 25th Anniversary	1/94	Action	65%
Canonfodder	12/93	Strategie	85%	Fatman	2/94	Geschicklichkeit	63%	Puggy	3/94	Action	81%	Star Wars 25th Anniversary	1/94	Action	65%
Carnage	3/93														

Ein paar hätten wir noch...



Zugreifen...

...solange der Vorrat reicht—alle hier nicht aufgeführten Ausgaben sind nämlich schon längst vergriffen!!! Damit Euch das nicht mit genau den Exemplaren passiert, die in Eurer Sammlung noch fehlen, schickt Ihr die Postkarte mit Eurer Bestellung am besten noch heute los. Einfach die gewünschten Hefte draufschreiben und ab damit an folgende Adresse

Joker Verlag
„Joker Shop“
Bretonischer Ring 2
85630 Grasbrunn

Bestellungen sind entweder als Nachnahme (nur Inland!) oder per Vorkasse (Geld bzw. Scheck liegt bei!) möglich. Der Amiga Joker kostet 7,- DM. Bei Vorkasse bitte 5,- DM auf die Gesamtbestellung (Ausland 10,- DM) fürs Porto dazurechnen, bei Nachnahme kassiert der Postbote den Gesamtbetrag inklusive Gebühren.

Ergebnisse: 32. Spieltag

FC JOKER	- Bodo Tiltners	1:0
Battle Kumpans	- Might & Matschig	5:2
Opafun	- Maniac Menschen	4:2
Austerwitz	- Hardball Killers	3:0
Blue Beiß	- Indianerbones	1:0
Hammerfoot	- Un. Hofftschwer	3:1
Playpower	- AMS	3:3
Raschmehr	- Langohrer SK	3:2
Dragonfight	- Berlin East/West	1:2
Bummico	- Wurm. Wolfschreck	3:0

Bereits der große Fußballcoach Napoleon wußte: Ein Sieg ist ein Sieg! Und so gesehen haben wir beim jüngsten Grasbrunner Heimspiel gegen Bodo & Co. vor den 5.000 Zuschauern ja noch ganz respektabel abgeschnitten...

Die Joker-Tabelle

Mannschaft	Punkte	Tore
1) Un. Hofftschwer	46:18	82:47
2) Maniac Menschen	44:20	75:42
3) Hammerfoot	44:20	75:47
4) Opafun	43:21	80:41
5) Blue Beiß	41:23	62:40
6) Berlin East/West	40:24	69:45
7) Might & Matschig	40:24	69:48
8) FC JOKER	39:25	68:53
9) Bummico	37:27	65:43
10) Battle Kumpans	36:28	64:45
11) Raschmehr	34:30	64:54
12) Langohrer SK	31:33	48:58
13) Bodo Tiltners	28:36	54:53
14) Austerwitz	24:40	49:71
15) Playpower	23:41	45:65
16) Wurm. Wolfschreck	22:42	45:69
17) Indianerbones	20:44	37:93
18) AMS	19:45	36:72
19) Hardball Killers	15:49	30:84
20) Dragonfight	14:50	32:78

Es war nämlich schon eine rechte Zitterpartie, das früh erzielte 1:0 (Stockbisler, wir danken Dir!) über die Zeit zu retten. Insofern zollen wir denn auch Eurer Voraussicht Tribut, mit der Ihr uns einen vollen 100%-Einsatz auferlegt, selbst wenn das mal wieder mit satten drei gelben Karten bezahlt werden mußte. Gott sei Dank zeigte sich Schiedsrichter Alberto d'Amigo Geldzini gnädig, jedenfalls, nachdem er rein zufällig einige Lire-Scheine aus dem Hosensack von Bauchtrainer Borgmeier hervorlugen sah. Und so wurde wenigstens keiner der Übel-Treter (Oskar, Stein und Ponikwar) mit einer Sperre belegt, was uns für die kommende Begegnung völlig unerwartet eine komplett verfügbare Mannschaft beschert!

Selbst Big Boß Mike darf also ab sofort wieder eingesetzt werden, und das wird auch nötig sein, müssen wir nächstes Mal doch bei Might & Matschig im Schlamm baden. Andererseits stecken die Matschos derzeit offenbar in einer Formkrise, und da wir ihnen schon in der Hinrunde ein 3:3 abringen konnten, stehen unsere Chancen auf einen besseren Tabellenplatz trotz verhältnismäßig knapper Kassen (59.000 DM auf

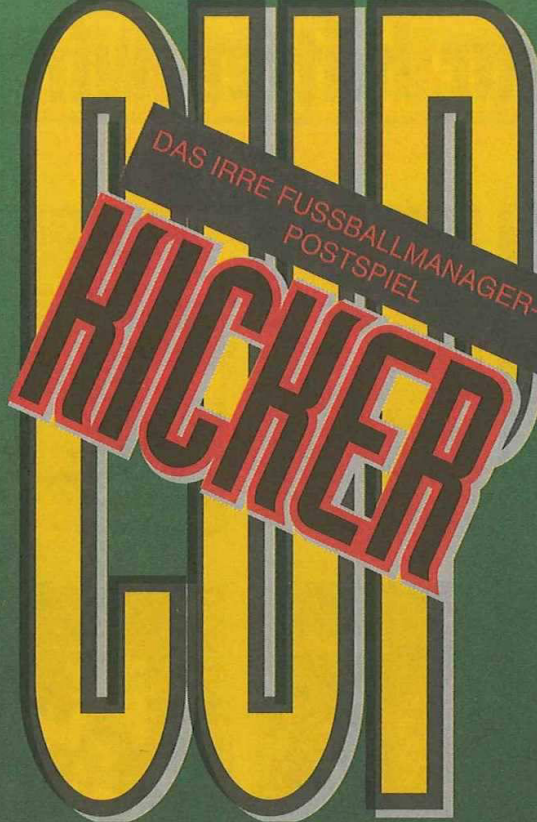

Das Spielfeld

Gegner				
1	2	3 Tor	4	5
6	7	8	9	10
11	12	13	14	15
16	17	18	19	20
21	22	23	24	25
26	27	28 Tor	29	30
FC Joker				

dem Konto, 250.000 Miese bei der Sharky-Bank) vielleicht gar nicht so schlecht. Auf alle Fälle solltet Ihr aber wie gewohnt Euren Beitrag zur sportiven Strategiedebatte liefern, indem Ihr die folgenden sieben Fragen beantwortet:

- 1) Wieviel Einsatz sollen wir im kommenden Spiel zeigen? (0%, 25%, 50%, 75%, 100%)?
- 2) Welche Spieler möchtest Du auf welche Position stellen? Pro Quadrat bitte nur einer!
- 3) Den Transfermarkt können wir uns mangels Masse einmal mehr schenken!
- 4) Möchtest Du Spieler verkaufen? Wenn ja, welche(n)?
- 5) Möchtest Du ins Trainingslager? Für 125.000, 200.000, 300.000 oder 500.000 DM?
- 6) Der Eintritt (momentan auf 12 Mäuse abgesenkt) interessiert diesmal nur die Matschigen.
- 7) Willst Du einen Kredit aufnehmen (höchstens 250.000 DM) oder abbezahlen?

(dribbeln?) wir dann in unser Fußballmanager-Programm, und schon werden die aktuellsten Resultate ausgespuckt – die wir Euch natürlich zuverlässig wie immer im nächsten Heft unter die Nase jubeln. Zusätzlich Jubel sollen die zur Verlosung unter allen Einsendern bereitstehenden Goodies garantieren:

1 x Burntime
3 x Joker-Jogger
3 x Joker-Watch
3 x Joker-Shirt

Chancen hat freilich nur, wer über einen leserlichen Absender verfügt, korrekte Briefmarken malen kann und auch die richtige Zieladresse auf seinen Schrieb kritzelt – sie lautet:

Joker Verlag
„Kicker Cup“
Bretonischer Ring 2
D-85630 Grasbrunn

Paarungen: 33. Spieltag

Might & Matschig	- FC JOKER
Un. Hofftschwer	- Opafun
Maniac Menschen	- Dragonfight
Wurm. Wolfschreck	- Battle Kumpans
AMS	- Austerwitz
Indianerbones	- Hammerfoot
Bodo Tiltners	- Blue Beiß
Langohrer SK	- Bummico
Hardball Killers	- Raschmehr
Berlin East/West	- Playpower

Wir sammeln erneut alle eingehenden Postkarten ein (Achtung: Brieftauben werden oft und gerne von Daisy gerissen!) und zählen alle draufstehenden Meinungen aus. Das jokeriell beglaubigte Ergebnis tipplern

Mannschaftsaufstellung

Nr.	Spieler	Art	letzte Pos.	Stärke	Wert(DM)
1)	Brork	Tor	-	36	180.000
2)	Wunderlich	Tor	28	24	150.000
3)	Schlimmel	Abw	23	52	470.000
4)	Joker	Abw	22	15	190.000
5)	Nettelbeck	Abw	24	30	220.000
6)	Freckmann	Abw	-	12	60.000
7)	Stockbisler	Mit	13	33	250.000
8)	Ponikwar	Mit	17	13	260.000
9)	Regnet	Mit	14	34	220.000
10)	Celal	Mit	11	20	190.000
11)	Magenauer	Mit	20	32	250.000
12)	M. Labiner	Mit	-	56	290.000
13)	Dzierzynski	Ang	3	23	140.000
14)	Stein	Ang	7	26	100.000
15)	B. Labiner	Ang	-	22	230.000

Protracker V3.15 (Neue Version)

Das TOP-Musik-Erstellungsprogramm jetzt in der neuesten Version für Ihren Amiga-Computer.

Amiga-Midiunterstützung, Sampler, erkennt powerpackte Module. Incl. 3 Module der Spitzenklasse und Backplay!
Best.-Nr. 1203 4,90 DM

EaglePlayer
Ein äußerst komplexes Spitzenlool mit externen Player-Routinen und externen

Programmen. Grafisch hervorragend gestaltet u. a. mit Analyser, Levelmeter, Play-Funktionen usw.
Best.-Nr. 1204 4,90 DM

Diagramm
Interessantes Datenbanksystem zur Verwaltung von Daten. Sie können problemlos Adressen, Platten, Cassetten, Videos, Kochrezepte, usw. ver-

wahren. Das besondere ist, jedoch die Langtextfunktion, die es ermöglicht zu jedem Datensatz einen beliebig langen Text hinzuzufügen.
Best.-Nr. 1120 4,90 DM

Architekt & Raumgestaltung
Jetzt haben Sie die Möglichkeit Ihr eigenes Haus oder Wohnung zu entwerfen. Das Programm ist gut für Küchen geeignet.
Best.-Nr. 1138 4,90 DM

Abackup 4.0 (Neue Version)
Jetzt die neueste Version für Ihre Harddisk Backups und Sicherungen. V3.0 Sehr viele Verbesserungen. Jetzt in der neuesten Version für Ihren Amiga-Computer.
Best.-Nr. 1206 12,00 DM

TSMorph
TSMorph ist ein sehr interessantes Amiga-Programm, jetzt können Sie Bilder verändern, vergrößern, verkleinern, drehen, spiegeln usw.
Best.-Nr. 1205 4,90 DM

C64-Emulator-38
Um Ihr C64-Programm zu nutzen, helfen Ihnen C64-Emul. 38. Jetzt in der neuesten Version für Ihren Amiga-Computer. Inklusive 60 C64-Programmen, die Sie auf Ihrem Amiga-Computer ausführen können.
Best.-Nr. 1223 24,90 DM

Textverarbeitungs-Manager
Man kann Text mit dem Textverarbeitungs-Manager in einem Textverarbeitungsprogramm öffnen. Die Textverarbeitungs-Manager sind in verschiedenen Sprachen verfügbar.
Best.-Nr. 1208 4,90 DM

Lösungs One
Englisch-Grammatik-Trainer mit folgenden Unterprogrammen:
Lernprogramm Vok-Pack zum Vorbereiten des Vokabular für unregelmäßiges Vokabular und Grammatik-Pack um grammatikalische Regeln zu studieren, natürlich mit deutscher Anleitung.

Businessdisk I
Diese Diskette enthält mehrere Programme aus dem Bereich Büro und Geschäft. (Textverarbeitung, Termin-Kalender, usw.)
Best.-Nr. 1163 4,90 DM

Rechtschreibprüfer
Prüfen Sie Ihre Texte auf Rechtschreibfehler.
Best.-Nr. 1153 4,90 DM

Briefkopf
Für alle, die viele Briefe schreiben müssen. Briefkopf ist ein sehr einfach zu bedienendes Programm zur Erstellung von Briefen inklusive Ihrem Briefkopf.
Best.-Nr. 6004 19,00 DM

CARD-DESIGNER
Umfangreiches Programm um hochwertige Visitenkarten zu erstellen. Der Ausdruck bis zu zehn Visitenkarten auf einer DIN A4 Seite ist auf jeden Drucker der von der Designer bereitgestellt ist möglich. In CARD-Designer bereits integriert sind u. a. ein Mailprogramm, Grafikprogramme, WYSIWYG-Darstellung und vieles mehr. Fonts und Grafiken können Standardformat oder selbstverständlich genutzt werden. Laufzeit ab Kickstart 12 mit mindestens 1 MB RAM. Inklusive deutschem Handbuch!
Best.-Nr. 6001 39,00 DM

Unser TIPP
Clip Art-Sperpack
Dieses Paket beinhaltet mehr als 5000 Amiga-Grafiken z.B. für den CARD-Designer.
Best.-Nr. 1516 49,00 DM

Fahrschule
Dieses Programm für alle Fahrschulprogramme mit grafischer Unterstützung.
Best.-Nr. 1222 3,00 DM

Neue Version
Das Spiel hat einen sehr hohen Bekanntheitsgrad.
Best.-Nr. 1222 3,00 DM

Kassabuch 3.0
Wer viel mit Kontoauszügen herumhantiert kann hier seine Einnahmen und Ausgaben problemlos verwalten. Natürlich mit Grafikausgabe auf Monitor & Drucker.
Best.-Nr. 1175 5,90 DM

Geo
Erkundungsprogramm mit vielen Informationen und Daten über die Erde.
Best.-Nr. 1177 4,90 DM

Terminalkalendar
Mit dem Terminalkalendar ist es möglich, sich an einer angelegten Termine automatisch erinnern zu lassen, welche sich auch regelmäßig wiederholen dürfen. Es ist ein sehr nützliches Programm für die Geburtsliste der Familie. Außerdem können beliebige Notizen gespeichert werden.
Best.-Nr. 1201 4,90 DM

Erdekunde
Das Programm enthält eine große Anzahl von Informationen über die Erde.
Best.-Nr. 1046 4,90 DM

APRATURE
Super-Programm zur Verwaltung aller persönlichen Daten. Dateien zu finden und zu restaurieren.
Best.-Nr. 1207 4,90 DM

DosXS
Das Programm ermöglicht es, Dateien von einem Amiga-Computer auf einen PC zu übertragen. Alle Dateien werden automatisch in die richtige Ordnerstruktur übertragen.
Best.-Nr. 1210 4,90 DM

Wandelbrötchen
Das Programm ermöglicht es, die Grafiken von einem Amiga-Computer auf einen PC zu übertragen.
Best.-Nr. 1218 4,90 DM

IFF-8SVX
IconCS, PowerPacker-Daten, Fonts.
Best.-Nr. 1210 4,90 DM

Gen über AREXX-Script
Unterstützung aller Grafik-Modi (incl. AGA) IFF-Format und vieles mehr!
Best.-Nr. 1218 4,90 DM



Inhaber: Gerd Klein
Postfach 200 531
51435 Bergisch Gladbach
Telefon 02202 / 930-480
Telefax 02202 / 930-487

ladenverkauf
Fa. Mephisto Game World
Johannesstr. 26
51465 Bergisch Gladbach

Bestellnummer 11712 / 930-480 bis 11717 / 930-487

RADIO- UND TV-TIPS FÜR FREAKS:

Juni & Juli



FERNSEHEN

Am Sonntag, dem **12. Juni**, berichtet der **BR** um 17.05 Uhr im „Computer-Treff“ über das seit neuestem auch Fax- und Modem-taugliche D-Netz sowie die Aufrüstmöglichkeiten eines PCs zum Mini-Filmstudio via CD-ROM.

Ab Montag, dem **13. Juni**, um 15.30 Uhr wiederholt der **BR** dann die erfolgreiche fünfteilige Serie „Eine Maschine verändert die Welt“. Den Anfang macht ein historischer Rückblick, am **20. Juni** wird der Aufstieg der „Elektronenhirne“ zum Massenphänomen geschildert. Weiter geht's am **27. Juni** mit der Entwicklung von immer kleineren, leistungsfähigeren und zugleich billigeren Rechnern, während sich am **4. Juli** alles um die „Künstliche Intelligenz“ dreht. Der letzte Beitrag am **11. Juli** beschreibt dann das „Globale Dorf“ und seine Vorteile – aber auch die Risiken für den einzelnen Dorfbewohner...



STÄNDIGE FERNSEHSERIEN

Die Telekollegreihe „Technologie“ des **BR** ist im Juni mit den Folgen „Regelungstechnik“ (**1. Juni**), „Biotechnologie“ (**8. Juni**) und „Systemanalyse“ (**15. Juni**) vertreten. Die Termine sind jeweils **mittwochs** von 9.30 bis 10.00 Uhr und dann nochmals von 16.30 bis 17.00 Uhr, dazu kommt

immer eine Wiederholung am darauffolgenden **Sonntag** von 8.15 bis 8.45 Uhr.

Der „Computerclub“ auf **West 3** hat diesmal am Sonntag, dem **19. Juni** bzw. dem **17. Juli**, zwischen 12.00 und 12.45 Uhr geöffnet.

Am Montag, dem **20. Juni**, meldet sich „Neues... Die ComputerShow“ von **3 Sat** zwischen 19.30 und 20.00 Uhr aus Dresden und zeigt den Wiederaufbau der berühmten Dresdner Frauenkirche mit Hilfe des Rechenknechts. Der nächste Sendetermin ist dann am **25. Juli**.

Die **ZDF**-Wirtschaftssendung „WISO“ hat am Donnerstag, dem **23. Juni**, das Schwerpunktthema „Versicherungen“ und bringt am **21. Juli** wieder einen Tip für Computerbesitzer. Sendetermin ist jeweils um 21.15 Uhr.

Frühaufsteher erfahren jeden **Samstag** von 7.55 bis 8.20 Uhr auf **RTL Plus** bei „Comix“ Neues über Computerspiele, Comics und Kino – aber nur im Juni, denn im Juli fällt die Sendung aus.

Sonntags ist um 10.00 Uhr Fernsehzeit, wenn man die 30minütige Videospielshow „Games World“ auf **Sat 1** nicht verpassen will.

Ebenfalls **sonntags** läuft bei **RTL 2** zwischen 12.45 und 13.15 Uhr die Computerspiel- und Videoshow „Playtime-TV“ mit Spielen, Infos und Gewinnen. Beilung, denn Gerüchten zufolge könnte die-

se erste Staffel auch schon die letzte gewesen sein...

Jeden **Montag** um 15.00 Uhr bringt die **Kabelkanal**-Serie „Bim Bam Bino“ ein Computer- und Technikspezial.



RUNDFUNK

Das „Forum der Technik“ auf **Bayern 2** beleuchtet am Mittwoch, dem **8. Juni**, von 19.30 bis 20.00 Uhr unter dem Titel „Die janusköpfigen Chips“ Fragen der Beherrschbarkeit neuer Technologien.

Ziemlich chaotisch geht es am Montag, dem **13. Juni**, von 17.15 bis 17.30 Uhr im **HR 2** zu. Unter dem Motto „Verlässlich ist nur die Ungenauigkeit“ wird dort eine Viertelstunde lang „Vom Nutzen der Chaosforschung“ berichtet. Einen Tag später wird zur selben Zeit „Vom Nutzen der Fuzzy-Logik“ die Rede sein.

Ganz was Kritisches verspricht uns der **WDR 1** am Donnerstag, dem **23. Juni**, um 20.10 Uhr unter dem eher nichtssagenden Titel „Maschinen sind Freunde“: An den Pranger gestellt werden sollen toll klingende Features, deren praktischer Nutzen sich letztlich darin erschöpft, den Verkauf der entsprechenden Geräte zu steigern...



STÄNDIGE RUNDFUNKSERIEN

Montags ab 14.40 Uhr gibt „Der kleine Computer“ auf

Radio ffn hilfreiche Tips für Computerbesitzer.

Um das Thema Computer geht es am selben Tag um 17.00 Uhr auch in „Chipsfrisch“ von **Radio Hamburg**.

Beim Jugendprogramm „Zündfunk“ auf **Bayern 2** ist zweimal monatlich **montags** zwischen 16.30 und 17.00 Uhr das Computermagazin „Fatal Digital“ zu hören.

Ebenfalls immer **montags** richtet **Radio Mainwelle** ab 17.40 Uhr seine „Computer-Ecke“ ein.

Donnerstags zwischen 18.00 und 20.00 Uhr kommt von **SDR 3** der „Point“-Computerspieltip.

Jeden **Samstag** um 16.30 Uhr sendet der **Deutschlandfunk** in der Reihe „Forschung aktuell“ Beiträge zu den Themen Computer & Kommunikation.

Jeden zweiten **Montag** im Monat gibt es auf **NDR 4** von 15.05 bis 15.35 Uhr in „Computer Online“ Neues und Wissenswertes aus der Computervelt. Einzelne Beiträge dieser Sendung wiederholt **NDR 2** jeweils **mittwochs** ab 19 Uhr unter dem Titel „Club Online“.

An jedem vierten **Mittwoch** im Monat meldet sich Andreas Vohwinkel von 15.30 bis 16.00 Uhr auf **Ruhrwelle Saar** aus seiner „Computer Corner“. Am **22. Juni** stellt er die Frage „Quem und Page Plus – was ist das?“ (Barbara Grohmann)



Biete Hardware

Verkaufe Blizzard 1230 Turboboard für A1200 ohne RAM für 350 DM (40 MHz). Christian Maier, Zwehrebühlstr. 8, 72070 Tübingen

Verkaufe A500, 1 MB, Drucker Citizen Swift 24, Mon. 1084S u.m. 1500 DM Abholpreis. Tel.: 09391/7138 von 13.30 Uhr bis 17.00 Uhr.

Festplatte 210 MB + Turbokarte 25 MHz + 1 MB Fast-RAM in ext. Gehäuse für Amiga 500/500+ mit Garantie (2 Monate alt). Tel.: 02331/52199

Verkaufe: Amiga 500 (Kick 1.3), 1 MB RAM, Freezer MK 3, Mouse, Monitor (farbig), Zweitlaufwerk und orig. Workbench + Bücher für nur 700 DM. Tel.: 06103/86227

Biete A500-Festpl. 52 MB, SCSI-Contr., div. Software 450 DM; Monitor 1084S 150 DM, Mouse 20 DM und Monitorständer 15 DM. Thilo Wende, Regerstraße 4, 55127 Mainz, Tel.: 06131/72897

Verkaufe Amiga 500 mit 1 MB, TV-Modulator, Maus, Pad, Joystick und viel Originalsoftware (Indy 4, Patrizier, Powermonger u.v.m.) für nur 575 DM. Tel.: 02742/1581

Verk. A500, 2,3 MB, VB 450 DM. Verk. CD32-Games: Whale's V., Pirates Gold, Liberation. Auch Tauscher geg. DSA, Indy 4, Simon the Sorcerer o.ä. Tel.: 0335/62408

A500 + 1 MB + 2 MB Turbokarte + Monitor + Maus + Joystick + einige Originalspiele (z.B. Loom, Back to

the Future III) 100% o.k., sehr gepflegt + div. Zubehör 1200 DM. Tel.: 03836/203182 ab 13.40 Uhr bis 15.20 Uhr in der Woche

Amiga 500, 4 MB, 85 MB Festplatte, Drucker + Zubehör gegen VB. Tel.: 0214/25097

Biete A500 mit 2. Laufwerk, 1 MB Erweiterung, Mouse Pad, mit Maus, mit Joystick, mit Originalspielen. Tel.: 069/64378867 (Selbstabholer), Preis nach VB

Verkaufe: A500 (2,5 MB), 2. LW, Philips 8833 Monitor + 200 Disks für 800 DM. Di - Fr 15 - 19 Uhr. Tel.: 08141/23430

Verkaufe Amiga 500 Monitor 2 MB, 80 MB Festplatte, Spiele, VB 900 DM. Tel.: 08142/52392

Amiga 500, 2,5 MB RAM, 105 MB HD, Monitor, Maus, Joy, ca. 100 Disks, Action Repl. II, Drucker, div. Zeitschriften und Spiele. VHB 1250 DM. Tel.: 04192/6872

Verkaufe Amiga 500 + Zubehör. Tel.: 02624/6435

A500, 3 MB, Kick 2.0, 250 MB HD, Monitor Philips CM 8833, 2. Laufwerk, Drucker, Soundsampler, Disks für 2000 DM. Sascha Behrens, Friedrichstr. 38, 23562 Lübeck

A1200, 4 MB RAM, Turbok. M1230XA 40 MHz, 40 MB HD, Ext. Laufwerk, TV Scartk., Joysticks, 10 Originalspiele u. viele Disks für 1300 DM. Tel.: 034202/24837 ab 19 Uhr

Verkaufe Amiga 500 + Zubehör. Tel.: 02624/6435

** Zu wenig PS?? ** Wegen Systemwechsel habe ich eine 68020

Turbokarte zu verkaufen für mickrige 99 DM (NP 399 DM). Tel.: 09832/7140 an Wochenenden

Verkaufe defekten A500. Preis VB. Tel.: 07363/6216

Verk. Drucker Seikosha SL 92 Plus, 100% o.k., 300 DM, Btx-Modul für C64, 100% o.k., 80 DM, und 300 Leerdisketten 200 DM. Muller Thorsten, Dorfplatz 1, 29396 Schönewörde

Verkaufe A500 + 1 MB + 2. Floppy + TV-Modulator + Joystick + Maus + orig. Games und ca. 80 Leerdisketten. VP 450 DM. Tel.: 07181/86738 17-21 Uhr

Verk. A500, 2,3 MB, DOS 1.3/2.0 und Action Replay 3 für 530 DM. Außerdem Spiele Epic, A-10, Indy 4. Martin Ernst, Eichenstr. 1, 46514 Schermbeck

Verk. A500 mit 10 Sp. für 400 DM. Analoger Joystick für 40 DM. Tel.: 09264/1467

Amiga 600 HD 30 + 1 MB Erweiter. + ext. Floppy + Drucker Star LC 20 + Samplingmodul + Workbench 2.1 + viele orig. Prg. (Diskexp. + PPrint 3.0 + v.m.). Das ganze Paket VB 1400 DM. Ritter Torsten, Schopenhauerstr. 54, 63303 Dreieich

Verkaufe Amiga 500 + Zubehör. Tel.: 02624/6435

Amiga 500, 1 MB, Freezer MK 3 für nur 600 DM. Tel.: 06103/86227

Biete: A500 Kick 1.3 1 MB RAM, Zweitlaufwerk, Farbmonitor, Freezer MK 3, Mouse, Original-Workbench, Preis nach VB. Tel.: 06103/86227

Amiga 500, 1 MB, HF-Modulator A520, diverse Extras, (100% o.k.), VB 350 DM. Tel.: 0221/8908567 ab 15 Uhr

Verkaufe A500/Tast. + 2.LW. + 20 MB Festpl. + 3 Joyst. + WB 1.3 + 15 orig. Spiele + SW-Drucker v. Epson + 38 Leerdisk. + Maus + 1 MB RAM Erw. + Farbmon. 1084 + 8 Bücher. Tel.: 030/4371868

Verkaufe Amiga 500 + Zubehör. Tel.: 02624/6435

Achtung Aachen! Verkaufe A600 1 MB + Zubehör und Monitor Philips CM8833 II für nur 450 DM! Selbstabholer. Tel.: 02403/53621, nach Alexander fragen

Amiga 4000 040, 10 MB RAM, 120-460 MB Platte, ScanDoubler, 2. Floppy, orig. Soft + Zubehör, NP 7300 DM, VB 4100 DM. Tel.: 0541/17981 Stefan 20-21 Uhr

A2000, Kick 1.3, 105 MB HD, MAS 060SHI-Mastercard, 3 MB RAM AT 286 Bridgeboard

51/4831/2, Zollaufwerk, Action Replay III, 1084S Monitor. VB 1700 DM. Tel.: 02836/7909 ab 18 Uhr

Verkaufe Amiga 1200 + Zubehör. Tel.: 02624/6435

Verkaufe Amiga 500 + Zubehör. Tel.: 02624/6435

Verkaufe Hard-und Software! Tel.: 02624/6435

Verkaufe Festplatte für Amiga. Tel.: 02624/6435

Verkaufe Amiga 1200 + Zubehör. Tel.: 02624/6435

Verkaufe Festplatte für Amiga. Tel.: 02624/6435

Verkaufe Speichererweiterung für Amiga! Tel.: 02624/6435

Verkaufe Turbokarte 68030/40 MHz+ 4 MB RAM NP 2000 DM für 1000 DM. Tel.: 02624/6435

Zu Verschenken! (Habe ich nichts). Aber ich verkaufe eine 5,25"-Disk-Floppy mit durchgef. Bus + Digi.Track Display + 40/80 Track Umschaltung und Ein-Aus-Schalter, NP 324 DM, für VB 250 DM, sowie 2 Bootselectoren (DFO-DF1) mit Schalter für je 15 DM. Tel.: 0951/71617 17-18 Uhr Uwe (am liebsten Selbstabholer)

Verkaufe Amiga 1200 + Zubehör. Tel.: 02624/6435

Verkaufe Festplatte für Amiga. Tel.: 02624/6435

Verk. A1200 + 123 MB HD 2,5" Toshiba + US Robotics 14.4 HST/9.600 Dual Standart Modem, VB: 1500 DM. Tel.: 0228/667681 ab 20 Uhr (Chris)

Suche Hardware

Suche dringend A1200 oder A2000 mit mindestens 2 MB RAM und DOS 2.0 und wenn möglich Festplatte. Angebote bitte schriftl. an: Weber Torsten, B.-Brecht-Str. 01, 01979 Lauchhammer

Suche noch immer 2.0 MB o. mehr Speichererweiterung (100% o.k.). Zahle bis zu 200 DM. Ruft an (Tel.: 0222/4740335) oder schreibt an: Kotron Hannes, Sternwartestr. 84/1/9, A-1180 Wien

Suche preisgünstig Amiga 500 oder 2000, nur 100% o.k. Tel.: 0345/7708210

Suche: A1200, HD, 2 MB, ext.Laufwerk, evt. Spiele, Monitor und Zubehör. Tel.: 04625/7475 (Arne), bitte ab 15 Uhr anrufen!

Suche def. Amigas (500, 500+, 600, 1200), am besten mit Netzteil und Handbuch. Übernehme Porto, zahle für Komplettlieferte bis 50 DM. Nähere Infos bei: Holger Duttke, Neumühlenstr. 16, 26316 Varel. P.S.: Zahle nur für Amigas mit allen „Innereien“. Thank you!!!

Suche Amiga 500/600 mit Farbmonitor, 2. Laufwerk und Zubehör für 450 DM. Tel.: 06623/42794

Suche Speichererweiterung f. Amiga 500, mindestens 2 MB. Ruft an Tel.: 0171/5251069 oder schreibt: Willecke Candy, Friedrich-Wolf-Str. 52, 23966 Wismar

Suche Turbokarte 2630 für den Amiga 2000!!! Kochansky Gerhard, Mackstr. 11, 91790 Nennslingen

Suche Amiga 500 für 100-150 DM (muß 100% o.k. sein), Eutlomit Monitor u. Spiele. M. Pianinc, Große Äckerstr. 20, 72202 Nagold-Emmingen

Suche 2 MB Speichererw. f. A500 f. 50 DM oder weniger. Des weiteren suche ich Kickst. 1.3 + Umschalpat. f. 25 DM! Tel.: 0203/447932

Kyrandia, Elite 2, LL 5, D. Star...Liste gegen RP. A. Ollmann, Am Lustberg 18, 22335 Hamburg, Tel.: 040/593284

Verkaufe günstig neue und alte Spiele für A500 und A1200. Liste bei: M. Dietscheidt, Niederbergheimerstr. 110, 59494 Soest

Verkaufe Spiele für A500! Preise liegen zwischen 5 und 25 DM. Liste gegen 1 DM in Briefmarken! John-Peer-Quente, Mühlenstr. 10, 06686 Lützen (keine Originalverpackung)

Verkaufe Amiga-Originale: Ancient Art of W. i. t. Skies, F-117A, St. Fighter 2.0, Dogfight, Indy 4 je 40 DM, Tornado 50 DM auch Tausch möglich. Tel.: 0221/503662

Biete aktuellste Software (habe auch 1200er). Tel.: 05731/96596 Michael

Viele Orig.: Kolombus, Amberstar, Ishar 2, Whale's V., Lure, Kyrandia, Bat 2, Elite 2, LL 5, D. Star...Liste gegen RP. A. Ollmann, Am Lustberg 18, 22335 Hamburg, Tel.: 040/593284

Verk Orig.-Spiele für A500: Patrizier, 1869, Lof, Loom, Black Crypt, Hillstar, Klax, Abandoned Places, Populous Coloris, Turrigan, Realms u. Muds à 30 DM. Tel.: 07542/21094

Verk. zw. 5 - 35 DM: T2 Arc., Their f. Hour, Westph., F-18, T. Yan., Big Box 2, M.U.D.S., Liste bei Andreas Soldan, Hohe Birke 1, 36103 Flieden. Tel.: 06655/73682

Orig. Indy 4 39 DM, Monkey 2 32 DM, Mortal Combat 40 DM, Simon t. Sorc. 50 DM, Terminator 2 20 DM, Lemmings Data 25 DM. Ange-

bot: Indy 4 + Monkey 2 = 61 DM!!! Martin Kassubek, Wedderkopfs Hof 18, 38302 Ahlum

Hey Freaks! Biete neueste Amiga-soft zu Superpreisen...für Liste schickt 2 DM RP an: Schenk Günther, Hannoverschestr. 52, 30926 Seelze

Verk. Amiga-Orig.: Anstoß, DSA (1,5), Historyline je 35 DM, Turrigan 3 30 DM, Vroom, Lotus 3, Sensible Soccer je 20 DM, mit Anl. + Verp. Tel.: 089/7147462 Andi 16 Uhr

50 Originale zu verk. z.B.: Red Baron, Monkey 2, Sp. Quest 4. Liste gegen RP bei Markus Poop, Am Berg 15, 96328 Küps, Tel.: 09264/1467

Verkaufe Monkey Island 1 inkl. Lösungsbuch, 1. Hand, für 30 DM + Porto. Tel.: 0221/175419

Neueste PD-Programme für Amiga und PC. Liste gratis anfordern. Franz Thursa, Magaretegürtel 76/80/13, A-1050 Wien

Legend of Kyrandia 40 DM, Lemmings 1 + 2 zus. 70 DM, Simon the Sorcerer 60 DM, Syndicate 45 DM, Ambermoon 55 DM. Tel.: 0561/404101 ab 17 Uhr

Verk. Lothar M., Tornado, Ambermoon, Anstoß, Frontier, Dune 2, Kolombus, Pop. 2, Sens. Soccer, Burntime, Pizza Conn., Red Baron, Muds, F-117A. Tel.: 09904/1371

Indy 4, Kyrandia, EoB je 40 DM, Larry 2 + 3, Colonel's Bequest, Police Quest 2 je 30 DM, Black Crypt, Amber 1 je 45 DM, Camelot und Kings 2 je 30 DM. Tel.: 02191/340287

Verk. Anstoß 45 DM, Bane of the Cosmik Forge 25 DM, Battle Isle + Datadisk 1 30 DM, Indy 3 40 DM, Indy 4 50 DM, Transworld 20 DM, A-Train 40 DM, u.v.m. Tel.: 09289/1351

Sim Ant 40 DM, Sim City + Archi 1 40 DM, BuMa Prof. 35 DM, Vikings 30 DM, BuMa Prof. Editor 15 DM, Shad ow of the Beast 15 DM, der erste bekommt ein Burntime-Demo!!! Tel.: 05128/5986

Verk. Orig.-Games: Burntime, War in the Gulf, Aufschwung Ost, Civilization je 40 DM, Stunt Car Racing, Jack Nicklas Accolade je 15 DM, alle zus. 145 DM. Tel.: 02166/249278

Verk. Monkey Island 25 DM, Die Siedler 45 DM, Cannonfodder 35 DM, Desert Strike 30 DM, Soccer Kid 40 DM, Zool 20 DM, Turrigan 3 30 DM, tausche auch. Tel.: 042812191

Originale m. Verp. u. Anl.: Monkey 1 45 DM, Desert Strike, 45 DM, More Lemmings (Stand Alone) 35 DM, Street Fighter 2 25 DM, Indy 4 45 DM, Die Siedler 45 DM. Tel.: 0228/324411

Verkaufe Originale: Dogfight 35 DM, Pacific Islands 30 DM, Datadisk Populous 2 25 DM alle kpl. dt., suche Perfect General. Tel.: 09461/1293

Verkaufe Rings of Medusa, KGB, Stormlord, Rac Ralley, Bard's Tale 3, Elvira 1 + 2, Bloodwych, Iron Lord, Lure of the Temptress, Xenon 2, J.W. Snooker. Kapitel Patrick, Haslacherstr. 3, 88319 Aitrach

Verk. Humans, Populous, Lionheart, Pinball Dreams je 25

Biete Software

Stop! Ich verkaufe Transarctica 25 DM, Historyline und DSA 50 DM, Dogfight 40 DM. Tausche auch gegen gute Angebote. Hannes Kostron, Sternwartestr. 84/1/9, A-1180 Wien

Viele Orig.: Kolombus, Amberstar, Ishar 2, Bat 2, Whale's V., Lure,

SPARSCHWEIN



Tel. 0391/5419000 Fax. 0391/5419004

- AMIGA 1200
- AMIGA 1200 HDD 120
- Mit 120 Mbyte 2.5 Zoll Festplatte intern.
- Memory Master A1200 1MB/Uhr
- Blizzard 1220/4 MB Turbo Memory Board
- Blizzard 1230 40/50 Mhz Turbo Board
- FDD 3.5" Amiga extern
- HDD 2.5" 120MB Amiga 600/1200 intern
- 3.5" Festplattenadapter für A 600/1200
- Activity Pak
- Dpaint 4 AGA, Amiwrite 1.0 AGA, Nigel Mansell AGA.
- AMIGA Workbench 2.1
- Für alle AMIGAS mit Kickstart 2.04/2.05
- Kickstart Umsch.-Platine A500/A2000
- AMIGA CD³² - DIE POWERCONSOLE
- AMIGA CD³² MPEG Board
- AMIGA CD³² Erweiterungsbox
- AMIGA CD³² Tastatur
- AMIGA CD³² Control-Pad
- CD Games - laufend Neuheiten - Tel. erfragen!

- 585,- AMIGA 4000/30/250 MB HDD/4 MB RAM
- 1085,- AMIGA 4000/40/250 MB HDD/6 MB RAM
- 255,- Monitor AKF 50 MPRII
- 475,- 14" Color, 0.28 Dotpitch, strahlungsarmer Multiscan Monitor nach MPRII.
- ab 475,- Monitor AKF 52 MPRII
- 115,- 14" Color, 0.42 Dotpitch, strahlungsarmer Multiscan Monitor nach MPRII.
- 495,- Monitor Commodore 1942
- 28,- Monitor Commodore 1084 S
- 110,- Modem TKR Speedstar
- 85,- Haves kompatibles externes Faxmodem 300-14400 Baud, MNP2-5
- 28,- FaxModem 14400 ext. mit Postzulassung
- 325,-

Acorn Risc PC600

THE NEXT GENERATION

- Acorn PC 600 2MB RAM / 210MB HDD 2795,-
- RISC CPU ARM 610 30Mhz, 22 Millionen Befehle pro Sekunde, Multitasking RISC OS3.5, bis zu 16Mio. Farben bei 1600x1200 Bildpunkten, Multiprozessor Option, max. 256 MB RAM!
- Sparschwein Elektronik-Versandhandels GmbH, Magdeburg
- Alle Preisang. in DM, zzgl. Fracht-u. Verpackungspausch.-Lieferung per NN- Angebot freibleibend - Irrtümer vorbehalten - Es gelten unsere AGBs - ACORN, AMIGA, Blizzard, BSC, Commodore, Memory Master und TKR sind eingetragene Warenzeichen.

DM, Gunship 2000 40 DM, Action Replay III für A500 100 DM. Tel.: 0371/900024 ab 18 Uhr (Ralf)

Genau! Verkaufe Civilization, Grand Prix, Heart of China, Amberstar oder tausche gegen gleichwertige PC-Programme. Tel.: 06257/82495

Biete Originalsoft: Larry 5 50 DM, Steel Empire 50 DM, Populous 2 50 DM. Jan Dux, Soltauerstr. 3c, 21244 Buchholz

Originale: Indy 4/3 30 DM/20 DM, Monkey I. 1/2 St. 30 DM, Lionheart 30 DM, Flashback 30 DM, weitere Spiele von 15 - 30 DM. Tel.: 089/467934

Biete aktuellste Software. Tel.: 05731/96596 Michael

Verkaufe Originalsoft: Sim City Deluxe, Panzer Battles, Gunship, Campaign je 40 DM. Jan Dux, Soltauerstr. 3c, 21244 Buchholz i.d.N.

Verkaufe Railroad Tycoon, Battle Isle + Data I + II, Syndicate, Thunderhawk, Historyline, Populous II, Invest, Transworld, Rings of Medusa je 20 bis 40 DM. Tel.: 03585/401286

Verk. Orig. A500: Desert Strike, 1869, Indy 4, Syndicate. Für A1200: Alien Breed 2, Body Blows Galactic, Burntime. Tel.: 06703/1805, Robert verlangen

Verkaufe für A500 Orig.: Anstoß, Gunship 2000 (45 DM), Syndicate, Mortal Kombat, Alien Breed 2, Cool Spot, Goal, Dune 2, Alien 3 (40 DM) alle 100% in Ordnung. Schumacher Jörg, Rolshover Kirchweg 86, 51105 Köln

Löse PD-Sammlung auf: Fred Fish,

Time, Franz, Oase, Taifun, Bav., BSK, Saar, Kickstart! Jede PD nur 1,40 DM! Ab 100 Stck. 1,30 DM! S. Weiß, Mittelstr. 110a, 53757 St. Augustin 3, Tel.: 02241/314511

Neueste Demos, Mags, PD-Games usw. für nur 1,50 DM pro Disk! Infodisk mit Listen und Kostproben für 2 DM bei: J. Höving, Robert-Bosch-Ring 23, 49584 Fürstenau

Paradox! Günstig neueste Amiga Software abzugeben! Tel.: 04821/78591 ask for Christoph! Kein Tausch!!

Verk. f. je 45 DM: EoB 2, Elite 2, Turrican 3, Lothar Matthäus, Indy 4; f. je 35 DM: Push Over, Ishar 2, Goblins 1, X-Mas Lemmings '93; f. je 20 DM: Abse, HB 2, Pop. II., Wizard. 6. Niedworok Carsten, Elsterstr. 38, 04109 Leipzig

Verk. Orig.: Ambermoon, DSA, Patrizier, Elite 2, Bundesl. Manag. Prof. je 30 DM, Eye of Beh. 1, Elite 1, Cadaver, Wing Com., Dungeon Master je 20 DM. Tel.: 02351/380106

Aufschw. Ost 35 DM, Yo! Joe! 25 DM, Elite 2 35 DM, Utopia 20 DM, 100% Originale & in Ordnung. Mark Hungerland, Brunhildenweg 24, 45892 Gelsenkirchen

100% Orig.: F-29, F-15 II, L. of Tempt., C. of Enchantia je 30 DM, Railr. Tycoon, R. Baron, P. General, S. Service 2 je 20 DM, Gunship 2000, Burntime je 50 DM. Tel.: 08631/12391

Das Erbe, Das Erbe II, Energie Manager, Steinschlag, Star Trek, jede Disk 2 DM + 2 DM Porto In- und Ausland, nur Vorkasse: W. Gorbach, Ulrichweg 9, A-6841 Mäder

!!Nur Orig.!! Für C64, A500 und Game Boy. Spiele wie z.B. Mortal Kombat freuen sich auf einen neuen Besitzer. Ruft an unter Tel.: 06726/2311 (Nick verlangen)

Verk. gesamtes Büropack (14 Disks) für 80 DM, Orig. von The Ch. Engine (45 DM), Wonderdog (50 DM), leere Disks (je 20 15 DM), Infrarotm. (30 DM), Amiga J. (3, 4, 9, 11/93 und 1, 4/94) je 5 DM. Ciesla Marco, Fontanestr. 32, 59269 Beckum, Tel.: 02521/15037

Warte! Verk.: Goblins 3, Indy 4, Sim Ant, DSA, Lemmings 2, Battle Isle Data 2, Larry 5, Space Quest 4, D-Paint 4 AGA 120 DM, Transarctica (A1200). Tel.: 02641/24187 Stephan

Verkaufe Lemmings 1 originalverpackt mit Anleitung u. Christmas L., Bill's Tomato Game und Oh No More Lemmings 100% o.k. u. Cheat zu Burntime. Holstein Stephan, Schulstr. 4, 38855 Benzingenrode

Originalsoftware zum Sparpreis: Yo! Joe! mit Comic Poster 35 DM, Lemmings II mit Lemming-Anstecker nur 30 DM, Pinball Fantasies 35 DM und andere. Liste anfordern. Alles 100%ig legal! Habe auch spielbare Demos kommerzieller Spiele. Tim Peters, Gartenstr. 6, 26409 Wittmund. Alles nur einmal da, also beeilt Euch! Grüße an alle Amiga-Freaks und Joker-Leser.

Verk. orig. Legend of Kyrandia zu 50 DM, Humans, Waxworks, Beast 3 und Simon the Sorcerer zu je 40 DM, Body Blows Galactic, B. C. Kid, Mortal Kombat und Flashback zu je 30 DM, Street Fighter 2, Gateway to the Savage Frontier und Black Crypt zu je 20 DM, Fre-

netic zu 10 DM. Tel.: 02203/66700 erst ab 17 Uhr

Verkaufe Snackzone-Bifi, Backstage, Karamalz-Cup, Das Erbe II, Telekommando II, Relokick, Kickswitch, u.v.a.; spielbare Demos von Anstoß, Kolumbus, Pizza Connection, Lothar Matthäus, Bubba 'n' Stix, Seek and Destroy usw. je 3,5"-Disk 2 DM, Dortmund Tel.: 0231/457959

Verkaufe Amiga-Originalsoftware: Simon the Sorcerer 60 DM, Burntime + Walker zu je 50 DM, Monkey Island I 40 DM, Monkey Island II 45 DM, Loom 35 DM, Qwak und Populous + Data 1 zu je 25 DM, Super Space Invaders 20 DM, Stormlord 10 DM. Ich tausche auch gegen: Pizza Connection DV, Larry 5 DV, Beneath a Steel Sky DV, Schatz im Silbersee DV, Der Clou DV oder Mr. Nutz DV (wenn möglich, A1200-Version des Spiels). Alles zusammen für 325 DM! Verkaufe auch PD-Werbegames für 5 DM: Victor Loomes, Backstage, Snack Zone, Das Telekommando 1 + 2, Das Erbe 1 + 2 und Karamalz Cup. Tel.: 0761/81578 (Thomas) ab 17 Uhr

*** Verschenke Software *** Info gegen 2 DM in Briefmarken. Th. Brandl, Postfach 1221/02, 93156 Teublitz (C64/Amiga/PC)

Je 10 DM: Agony, Atomix, Bombuzal, Boston Bomb Club Brat, Cloud Kingdoms, Flood Gem'X, Ishido, Jump. Jackson, Kengi, Lextrix, Logical, Oops Up, Pang, P. P. Hammer, Rainbow Coll., Rolling Ronny, R-Type, Sarakon, Think Cross, Turrican 2, Venus Flytrap, Wizball; Amiga Joker 91, 92, 93, je Heft 1,50 DM. Tel.: 05223/17121 Jens

ESSER SOFT KÖLN

Wir überzeugen durch Service!

Inh. Ulrike Strebelt

Apocalypse	DA	49.00	Last Action Hero	DA	38.90
Award Winners 2	DA	65.90	Liberation - Captive 2	DA	55.90
Beneath a Steel Sky	DA	59.00	Mad News	DV	69.90
Big Sea	DV	61.00	Micro Machines	DA	44.00
Brian the Lion	DA	49.90	Missiles over Xerion	DA	49.90
Burntime incl. Audio CD	DV	86.00	Monopoly	DV	49.90
Caribbean Desaster	DV	69.90	Morph A 1200	DA	62.90
Cliffhanger	DA	38.90	Mr. Nutz	DA	49.90
Der Clou	DV	65.90	Naughty Ones	DA	49.90
Der Schatz im Silbersee	DV	79.90	Perihelion	DA	49.90
Elfmania	DA	49.90	Pinball Fantasies A 1200	DA	57.90
Excellent Games	DA	61.90	Pizza Connection	DV	76.00
Eye of the Storm	DV	59.00	Puggsy	DA	59.90
Fantastic Dizzy	DV	49.90	Second Samurai	DA	61.90
Hanse Deluxe	DV	42.00	Seek & Destroy	DA	61.90
Hattrick	DV	69.90	Software Manager	DV	65.90
Innocent Until Caught	DA	65.90	Stardust	DA	38.00
Kings Quest 6 A 1200	DV	62.90	SUB	DV	54.90
Kolumbus	DV	72.00	The Blue & The Grey	DA	63.00
Lamborghini	DA	46.00	Zeppelin	DV	67.90



Beachten Sie bitte ab sofort die neue Adresse und Telefonnummern. Neue Geschäftszeit von 09.30 - 19.00 Uhr

+ CD32 + CD32 + CD32 +		
Chaos Engine	DA	57.00
Chuck Rock 1	DA	34.90
Der Clou	DV	69.90
Elite 2	DV	54.90
Jurassic Park	DA	62.90
MicroCosm	DA	96.90
Morph	DA	49.90
Naughty Ones	DA	49.90
Nick Faldo Golf	DA	69.00
Pinball Fantasies	DA	66.00
Pirates Gold	DV	61.90
Project X / F 17 Challenge	DA	49.00
Second Samurai	DA	54.90
Seek & Destroy	DA	49.90
Sensible Soccer	DA	48.00
Soccer Kid	DA	62.90
TFX	DA	69.90
Ultimate Body Blows	DA	56.90

ESSER-SOFT KÖLN
Adrian-Meller-Str.10
50859 Köln

Versandkosten: Bei Vorkasse per V-Scheck DM 7,00 / bei Nachnahme Post DM 10,00. UPS DM 15,00 / Ausland nur Vorkasse per EC-Scheck DM 17,00. Bei Software ab DM 350,- Bestellwert liefern wir **versandkostenfrei** (nur im Inland).
*bei Drucklegung des Magazins noch nicht lieferbar
Preisänderungen und Druckfehler vorbehalten

Telefon : 0221 / 50 50 68
Telefax : 0221 / 50 83 10
BTX : ESSER#SOFT

Biete folgende Spiele für Amiga: Brat 15 DM, Sim City + Populous 25 DM, Cruise f.a. Corpse (engl.) 25 DM, Theme Park M. 5 DM, Monkey Island 1 + 2 20/40 DM, Cadaver + Play Off je 10 DM, Loom 20 DM, Lotus 3 30 DM, Indy 4 45 DM, MicroProse F1 30 DM, Nigel Mansell 30 DM, F. Island Dizzy u. Little Puff in D. 10 DM, Legend of F. 15 DM, Stunden-glas 15 DM, The Plague 10 DM, Die Siedler 60 DM, alle zusammen 400 DM + Super Monaco G. P. von mir geschenkt. Tausche auch gegen Chaos Engine, Mr. Nutz und B.C. Kid. Tel.: 0561/3160926

Verkaufe folgende Amiga-Spiele: Desert Strike (Verp. leicht zerdrückt), Ooops Up, Railroad Tycoon, Burntime, Elite II, Dragonflight, M.U.D.S., Player Manager, Swords of Twilight, Debut, Space 1889, Phantasia Bonus-Edition (Packg. zerdrückt), Plan 9 from Outer Space (m. Video), Starflight 2, Exodus 3010, DSA Die Schicksals-klinge (1 MB), Shooting Stars 1 + 2 (Compilations) gegen Gebot. Sladek Jens, Dorfstr. 82, 17335 Wismar

Biete Software für Amiga (500/1200) & PC!! Tel.: 05731/40094. Biete ebenfalls diverse Game Boy-Module!!

Löse meine Softwaresammlung auf!! Biete diverse Software für PC, Amiga (500/1200), SNES und Game Boy. Tel.: 05731/40094

SNES-SMD: Verkaufe Kopierstationen für Super Nintendo und Sega Mega Drive!!! Biete diverse USB-Modems an!! Tel.: 05731/40094

Biete diverse Spiele für SNES und SMD!! Tel.: 05731/40094

Biete neuwertige Software: Sim Earth & Ashes of Empire je 45 DM, Dune 2, Syndicate & Bundesliga Man. Prof. je 39 DM, PGA Tour G., Blue Max, F-15 2, Silent S. 2, Midwinter II und Desert Strike 35 DM, Storm Master, Sim City, Power M., Supremacy & Premiere je 29 DM, Traders, Betrayal, Midwinter I, Turrican II, Kick Off 2, Battle Chess, Dino Wars, Shock Wave & Hill Street Blues je 25 DM, Das Haus, UMS, Conflict Europe, Full M.P., James Pond, Wild Streets, Hydra je 25 DM, Damocles, Globulus, Revelation, Galactic Empire, Killing Cloud, Chips Challenge, New Z. Story, Virus & Paris D 90 je 10 DM. Preise zzgl. nur 5 DM Porto und Verp.-Anteil. Ab 3 Spielen 10 %. Tauschangebote erwünscht! Jetzt bestellen: 06461/3273 Jan Arts, Nikolauskirchstr. 5, 35216 Biedenkopf

A1200: Alien Breed 2, Burntime. A500: Perihelion, Cliffhanger, Syndicate, Nova 9, Historyline, Impossible Mission. Tel.: 06703/1805 Robert verlangen

Neueste Virenkiller, erhältlich direkt

vom Programmierer, mehr Infos bei: Chr. Kleinfeld, Unter dem Dornbusch 5, 31552 Apelern

Suche Software

Suche Assassin und Alien Breed (nur Vollpreisversionen), biete je 30 DM. Tel.: 030/5451204 14 - 17 Uhr Robert Gehrke

Suche für Amiga 500 Empire und Imperium. Zahle 100 - 150 DM. Tel.: 05409/1616 (Lars) ab 18 Uhr

Suche für A500 Chaos E., Body B. u. Street Fighter. Biete pro Spiel 30 DM. Nur Original u. mit Verpackung. Tel.: 09365/1809 (Michael) von 12 - 19 Uhr anrufen

Suche dringend Originale: Deliverance, Joe + Mac, Nicki Boom 2, bezahle auch gut. Yüksel Mehmet, Kullerstr. 100, 42651 Sollingen, Tel.: 0212/51254 ab 20 Uhr

Suche dringend: Battle Isle Data Disk I + II, Amour Geddon. Tel.: 04638/1456 (Simon) ab 15 Uhr bitte anrufen

Suche günstig Jump & Run-Spiele, die am A500, aber auch am A4000 laufen. Alle nur in Dt. und Originale. Liste an: Altmann Arno, Freiherr-v.-Stein-Str. 13, 34626 Neuck.-Rückershausen

Suche für Amiga 500: Superfrog, Bill's Tomato, Gremlins 2, Titus the Fox, Alien Breed, Arabian Night. Tel.: 0201/538161

Kaufe, tausche und verkaufe Spiele für Amiga CD32. Helmut Wechselberger, Aussergasse 11, A-6474 Jerzens/Österreich. Tel.: 0043/5414/660

Stop! Suche für Amiga 600 Deliverance, beide Disketten. Tel.: 04462/2103

Suche für Amiga 500 Combat Air Patrol und Jurassic Park zu guten Preisen! Wer ein Spiel oder beide Spiele hat, melde sich doch bei mir! Tel.: 05442/8906

Wanted: MINDEN das Original! Uralt-Kartenspiel (DOS) von 1987. Copyright by Klaus Kramer + PUSH OVER von Ocean. Offerten an Martin Mannhart, Baumgartenstr. 8, CH-5619 Büttikon, Schweiz

Tausch

Tausche Christoph Kolumbus gegen Pizza Connection oder Software Manager. Verkaufe: Monkey 2 30 DM, Special Forces 20 DM, Der Pa-

trizer 30 DM, Utopia + Data 20 DM. Tel.: 0711/378439

Tausche Ultima 6 + Great C. 2 + Sil. Serv. 2 + P47 + Footb. Man. 1 + 2 + Carrier Command + GFL Baseball geg. Die Siedler o. Indy 3 o. komplett f. 50 DM! Tel.: 05926/346!!!

Biete Hannibal, möchte Aufschwung Ost. Außerdem tausche ich Sleepwalker oder One Step Beyond gegen Soccer Kid oder Puggsy. Schley Stefan, Zur Bürgerallee 2 a, 02797 Oybin

Tausche Wetten Dass und Familienduell gegen Maniac Mansion. Tel.: 04488/4791 (Original)

Tausche Indy IV gegen Beneath a Steel Sky und Simon the Sorcerer gegen Soccer Kid und Mr. Nutz. Nur Originale und 100% o.k. Tel.: 07151/55909 (Saki)

Tausche Italy 90 u. Atlantis gegen Lothar Matthäus o. Soccer Kid u. Soccermania u. Targhan gegen Lost Vikings o. Anstoß (nur 100% original). Tel.: 02162/21259 (Uli)

Tausche o. verk.: BMP, F-19, Falcon + Miss 1 + 2. Suche: Airbus 320 Europe, GS 2000 (vollständig). Thomas Becker, Amselweg 103, 53844 Troisdorf 02241/46675

Tausche 1869 + Dark Knights o. Krynng geg. Civilization, Ishar 2 geg. Dynatech (Originale u. 100% i. O.) Tel.: 07222/17368

Kontakte

Zdravo!!! Molim sve Amiga vlasnike iz bosne ili Hrvatske, a Trenutno su u Deutschland da se Radi Razmjene igara Jave na Adresu: J.Mahmutovic, Augustdorferstr. 40, 33758 Stukenbrock

Composer sucht neue Kontakte. Tel.: 03672/413766

Suche Tauschpartner/in für A500, habe alte und neuere Games, schickt Listen an: Ernst Protiwinsky, St. Jakobstr. 3, A-9400 Wolfsberg, Kärnten, Austria

Wir suchen Programmierer, Grafiker, Musiker für prof. Spiele. Tel.: 0541/17981 efan 20 - 21 Uhr

Composer sucht neue Kontakte. Tel.: 03672/413766

Achtung! Wir sind Data Domain und vertreiben allerbeste Public Domain-Software (neueste Demos!), Infodisk und Kostpr. gegen 2 DM an B. Reinmöller, Michelsstiege 1, 49577 Ankum

Suche gute AmigaBasic-Program-

mierer! Zwecks eventuellen Programmmentwicklungen im Team. Meldet Euch bei mir. Torben Müller, Lübeckerstr.39, 34369 Hofgeismar

Ver-schiedenes

Action-Strategie + Rollenspiel! 20 Spiele f. Amiga ab 20 DM pro Stck. Außerdem Monitor Philips CM8833 f. 300 DM. Andreas Goldner Tel.: 08191/47238 ab 18 Uhr

Suche dt. Anleitung von B-17, Dogfight und Thunderhawk (gut erhalten). Biete 5-15 DM. Tel.: 0345/5508063 abends

Lösungen: Monkey Island 1 + 2, Indy 3 + 4, Zak, Maniac Mansion, Loom, Police Quest 1 + 2, King's Quest 5, Larry 1, 3, 5. Je 5 DM inkl. Porto bei Vorkasse. Frank Otto, Grellckstr. 27, 22529 Hamburg

Wer hilft? Pinball Fantasies (A600) Startdisk defekt. Suche Sicherheitskopie. Tel.: 0221/175419

Dynasty Wars, das strategische Fernspiel für 10 Spieler! Info bei: Andreas Jacke, Im Wiesengrund 118, 27356 Rotenburg

!!Amiga Wings!! Das Mag für User und Gamefreaks! Tests, Tips u.v.m. Testheft für 3 DM (inkl. Porto) bei: Steve Geinitz, Am Eichelberg 6, 99819 Lerchenberg

Suche verschiedene Flugzeugposter! Suche auch Tauschpartner für Amiga-Spiele (A500). Fresi Christian, Zentrumsplatz 10, CH-3322 Schönbühl Schweiz

Suche Überraschungseierfiguren aller Art. Verk. AJ ab 3/90 St. 5 DM + ASM ab 88, St. 5 DM. Tel.: 07542/21094

Verkaufe: Power Play-Hefte 11/91 - 10/93, ASM-Hefte 11/88, 2/89, 11/90, 7/91-10/93, Playtime 11 - 12/91, 4 - 12/92, 2 - 4/93, 7 - 9/93, PC Joker 8/93, Amiga Games 10/93. Alle Hefte (69 St.) zusammen nur 180 DM (NP 453 DM). AJ-Hefte: 4/92, 7 - 11/92, 1/93 - 4/94 für nur 60 DM. Alle 87 Hefte dieser Anzeige nur 210 DM VHB bei: Holger Dutke, Neumühlenstr.16, 26316 Varel

Verkaufe neuwertiges Keyboard (Yamaha PSR-38) für 550 DM + Ständer. NP 1000 DM. Tel.: 04442/73477

Verkaufe Zeitschriften: 18 ASM inklusive Spezialausgaben, 6 Power Play, 7 Amiga Joker, 3 Playtime, 3 Amiga DOS usw., nur komplett, 159 DM. Tel.: 069/64353971

Hilfe! Mein Historyline ist defekt!

COMPUTER-



Port: Zwar steht dieser englisch/lateinische Begriff auch für „Pforte“, „Hafen“ oder „Portwein“, doch braucht uns das gottlob nicht zu interessieren. Uns kümmert der Port nämlich bloß in seiner Eigenschaft als Schnittstelle, über die der Rechner Daten an seine Peripherie weiterleiten bzw. von dort empfangen kann.

Portable: nennt man einen tragbaren Rechner, der mit herausklappbarer Tastatur sowie LCD-Screen ausgestattet ist und daher wie ein Aktenkoffer mitgeschleppt werden kann. Trotz dieser Vorteile dürfte es sich beim herkömmlichen Portable um eine aussterbende Gattung handeln, da moderne Laptops und Notebooks diesem Dinosaurier bei geringerem Gewicht in Sachen Leistung voll auf das Wasser reichen können – und zudem noch mit einem Akku als Stromquelle zufrieden sind.

POS: lautet die englische Abkürzung für den in der Werbung derzeit sehr populären Begriff „Point of Sale“ (frei übersetzt: Verkaufsstelle). Ein POS-Terminal ist somit letzten Endes nichts anderes als eine hochentwickelte Digi-Ladenkasse, welche die verkaufte Ware z.B. gleich automatisch aus dem Bestand streicht. Die neuen Modelle ermöglichen darüber hinaus zumeist das Bezahlen mit Scheckkarte, aber ohne Scheck.

Positionierung, magnetische: Hier ist von Grafiksoftware bzw. vom Desktop Publishing (DTP) die Rede – entsprechende Programme können nämlich über einen unsichtbaren Raster die einzelnen Gestaltungselemente genau an die Stelle der Druckvorlage oder auch einfach des Ausdruckes setzen, an

die sie hin sollen. Ehrlich, fragt einfach unseren Lieblings-Lithographen Karl.

Positionierungszeit: ein Teil der beim Betrieb von Festplatten und auch Disketten wichtigen „Zugriffszeit“ – nämlich die Spanne, die der Schreib-/Lesekopf benötigt, um den richtigen Zylinder zu erwischen.

Positivdarstellung: nennt man es, wenn (wie z.B. bei Büchern allgemein üblich) dunkle Zeichen auf hellem Grund wiedergegeben werden. Demgegenüber schreiben Monitore häufig weiß auf schwarz, befließigen sich also der Negativdarstellung.

POSIX: wäre die Kurzform von „Portable Operating System Interface for UNIX“ und meint so etwas Ähnliches wie einen international genormten Katalog von Funktionsaufrufen, die ein Programm benutzen darf, wenn es unter dem Betriebssystem UNIX läuft.

POST: Kennt Ihr, das sind die blauen, äh, gelben Jungs von der Telekom, die immer zuverlässig dafür sorgen, daß Ihr Eure Abohefte zu spät bekommt. Es ist aber auch eine Abkürzung, und die kennt Ihr vielleicht noch nicht: **Power On Self Test** meint jenen selbständigen Test nach dem Anknipsen, der beim PC noch vor dem Booten abläuft und durch entsprechende Meldungen am Bildschirm verfolgt werden kann. Dabei checkt sich der Rechner automatisch selber durch (Prozessor, Arbeitsspeicher und diverse Controller), und erst wenn alles bounty ist, wird das Betriebssystem geladen.

Post, elektronische: Jetzt sind wir endlich doch bei der landläufig bekannten Post gelandet;

hier allerdings in Form von Files oder Dateien, die ein Netzwerkteilnehmer in elektronischen Briefkästen („Mailboxen“) einem anderen Netzwerker hinterlassen kann.

Postgebühren: Sage keiner, daß die nicht hierhergehört! Wer's nicht glaubt, der versuche mal, ein möglichst langes File aus 'ner australischen Mailbox zu lutschen. Viel Spaß mit der nachfolgenden Telefonrechnung...

Posthoheit: ist ein besonders hoheitlicher Ausdruck für das in den meisten europäischen Ländern verbreitete Staatsmonopol für Brieftransport und Telefonbetrieb. Die Zeiten dieser Majestät neigen sich freilich dem Ende zu, zumindest geriet sie in den letzten Jahren allüberall unter Beschuß.

Postmodem: ist auch bloß ein gewöhnliches Modem, und das hatten wir schon unter „M“!

PostScript: Wer hätte gedacht, daß sich hinter dieser, na, sagen wir mal „Programmiersprache“ der eigentliche Durchbruch des Desktop Publishing verbirgt? Denn erst damit wird eine Ansteuerung von Laserdruckern bzw. Lichtsatzanlagen in der Weise möglich, daß eine hochwertige Druckvorlage entsteht, die in allen Einzelheiten dem jeweiligen Monitorbild entspricht – ohne jedoch die pixelmäßigen „Stufen“ mit aufs Papier zu bringen.

Powerbook: ist ein Notebook von Apple (Macintosh), das seit Ende 92 auf dem Markt ist und ursprünglich mit den 68000ern von Motorola bestückt war. Inzwischen ist die Entwicklung freilich auch hier weitergegangen, und so erfreuen sich die mit eingebauten

Trackballs ausgerüsteten Powerbooks auch heute noch einer ungebrochenen Beliebtheit.

Power Glove: sagt der Engländer zum „Datenhandschuh“ – und meint damit das geheiligte Instrument aller Anbeter der „Virtual Reality“. Dieses mit Sensoren versehene Eingabegerät wird wie ein gewöhnlicher Handschuh übergestreift und ist dann in der Lage, Bewegungen der Hand bzw. der Finger als entsprechende Steuerimpulse an den Rechner weiterzuleiten. Ein solches Teil wurde von Mattel bereits vor einigen Jahren als Ergänzung zum NES vertrieben, entwickelte sich jedoch wegen mangelhafter Funktionsfähigkeit rasch zum Flop. Kein Wunder also, wenn es nicht mehr zu haben ist.

PowerPC: ist ein neuer RISC-Prozessor, der gemeinsam von Apple, IBM und Motorola entwickelt wurde und gegenwärtig für einigen Medienrummel sorgt – soll er doch dem Pentium seinen Rang als Speerspitze der Bewegung ablaufen. Interessant dürfte der Chip vor allem wegen der angepeilten Tauglichkeit für DOS-Maschinen und Macs sein, aber warten wir's einfach mal ab.

Power Supply: läßt sich zwanglos mit „Energieversorgung“ übersetzen und meint die Tankstelle des Rechners – also etwa einen Akku, zumeist aber das Netzteil.

Power-Fail-Logik: bezeichnet eine sehr nützliche Funktion. Bei entsprechend ausgestatteten Compis wird bei einem Stromausfall ein Signal gegeben, und die letzten Saftreserven können zum Sichern wichtiger Daten (Highscores?) verwendet werden.

Wival

Versand Service GmbH

Versand: Liegnitzer Straße 13 · 82194 Gröbenzell
Tel.: (08142) 59640 Fax: 54654

BESTELLANNAHME: MO. - DO. 9⁰⁰-18⁰⁰, FR. 9⁰⁰-17⁰⁰
 „LAUT LESERUMFRAGE ASM (AKTUELLER SOFTWAREMARKT)
 1991 UND 1992 FIRMA MIT DEM BESTEN SERVICE“

Ladenlokal jetzt in AUGSBURG
Karolinenstraße / Ecke Karlstraße
Mo. - Fr. 9⁰⁰-13⁰⁰ + 13³⁰-18⁰⁰, Sa. 9⁰⁰-12⁰⁰ Uhr

AMIGA	
1869 HANDELSIMULATION KOMPL. DT. 1 MB	85,90
1990 - DIE 93ER EDITION - POLITSIMUL. KD 1MB	34,90
ALFRED CHICKEN DT. ANL.	49,90
ALIEN 3 DT. ANL.	59,90
ALIEN BREED 2 DT. ANL.	54,90
ANCIENT ART OF WAR IN SKIES DT. ANL. 1MB	69,90
ANSTOSS KOMPL. DT. 1MB A500/PLUS600/2000	69,90
ANSTOSS WORLD CUP EDITION SCENERY *	54,90
APOCALYPSE DT. ANL. 1MB	49,90
AUFSCHWUNG OST KOMPL. DT. 1MB	65,90
AWARD WINNERS 2 KOMPL. INCL. ELITE / JIMMY WH. SNOOKER / ZOOL / SENSIBLE SOCCER DT. ANL.	69,90

BRIAN THE LION	
DT. ANLEITUNG	54,90
BATMAN RETURNS DT. ANL.	39,90
BATTLETEAM (BATTLESL & DATA) DT. 1MB	69,90
BATTLESL DATA DISK NO. 2 DT. ANL.	49,90
BEAVERS DT. ANL.	65,90
BIG SEA KOMPL. DT. 1MB	65,90
BLOB DT. ANL.	59,90
BLUE & THE GRAY DT. ANL. 1MB	65,90
BOBS BAD BAY DT. ANL.	59,90

BENEATH STEEL SKY	
KOMPL. DEUTSCH 1MB	65,90
BODY BLOWS GALACTIC DT. ANL. 1MB	55,90
BUNDESLIGA MANAGER PRO 2.0 KOMPL. DT. 1MB	69,90
BURNING RUBBER	54,90
BURNTIME KOMPL. DT. A500/A2000	69,90
CAMPAIGN II 1MB	69,90
CANNONFOODER DT. ANLEITUNG 1MB	59,90
CLIFFHANGER DT. ANL.	39,90
COMBAT AIR PATROL DT. ANL. 1MB	65,90
COMBAT CLASSICS 2 INCL. PACIFIC ISLANDS / SILENT SERVICE 2/F 19 STEALTH FIGHTER	69,90

DANGEROUS STREETS	
DT. ANLEITUNG	49,90
COOL SPOT DT. ANL.	54,90
COSMIC SPACEHEAD DT. ANL. 1MB	54,90

DARKMERE	
KOMPL. DT. 1MB	65,90
DAS SCHWARZE AUG: DISK 1MB KOMPL. DT.	79,90
DEEP CORE DT. ANL. 1MB	49,90
DELUXE PAINT 4.5 AGA KOMPL. DT. 1MB	199,90
DENNIS DT. ANL.	49,90

DER CLOU	
KOMPL. DEUTSCH 1MB	75,90

DER SCHATZ IM SILBERSEE KOMPL. DT. 1MB *	89,90
DIE SIEDLER KOMPL. DT. 1MB	69,90
DISPOSABLE HERO DT. ANLEITUNG	49,90
DOOFUS DT. ANL.	54,90
DRACULA DT. ANL.	39,90
DUNE 2 KOMPL. DT. 1MB	59,90
ELFMANIA DT. ANL.	54,90
FISHHOCKEY MANAGER LIMITED EDITION, KPL. DT.	59,90
ELITE 2 - FRONTIER - KOMPL. DT. 1MB	69,90
EXCELLENT GAMES INCL. POPULOUS 2 / JAMES POND 2 / ARCHER MC LEANS POOL / SHUTTLE	59,90
EYE OF THE BEHOLDER 2 KOMPL. DT. 1MB	85,90
F-117A NIGHTHAWK DT. ANL. 1MB	69,90
FANTASTIC DIZZY	49,90
FLASH BACK KOMPL. DT. 1MB	65,90
FURY OF THE FURRIES DT. ANL.	59,90
GENESIA DT. ANL. 1MB	59,90
GLOBDOLE DT. ANLEITUNG 1MB	54,90
GOAL DINO DINIS (KICK OFF 3) DT. ANL. 1MB	59,90
GOBLIINS 2 KOMPL. DT. 1MB	65,90
GOBLIINS 3 KOMPL. DT. 1MB	75,90
HANSE DE LUXE KOMPL. DT.	45,90

HEIMDALL II	
KOMPL. DT.	65,90

HIRED GUNS DT. ANL.	65,90
HISTORY LINE 1914 - 1918 DT. 1MB	79,90
INNOCENT UNTIL CAUGHT DT. ANL. 1MB	75,90
ISHAR 2 DT. ANL. 1MB	54,90
JONATHAN KOMPL. DT. 1MB	79,90
JURASSIC PARK DT. ANL. 1MB	59,90
KOLUMBUS CHRISTOPH KOMPL. DT. 1MB	79,90

MANCHESTER UNITED	
PREMIERE LEAGUE KOMPL. DT.	59,90

LAMBORGHINI DT. ANL.	49,90
LAST ACTION HERO DT. ANL.	39,90
LIBERATION DT. ANL.	59,90
LOST TREASURES OF INFOCOM 20 TITEL	109,90
LOST VIKINGS KOMPL. DT. 1MB	75,90
LOTHAR MATTHAEUS DT. ANL. 1MB	65,90
MAGIC BOY DT. ANLEITUNG	59,90
MEAN ARENAS	49,90

AMIGA	
MICRO MACHINES DT. ANL.	49,90
MISSILES OVER XERION DT. ANL. 1MB	55,90
MONOPOLY KOMPL. DT.	49,90
MORPH DT. ANL.	49,90

MR. NUTZ	
DT. ANL.	59,90

NAUGHTY ONES DT. ANL.	49,90
NIPPON SAFES DT. ANL.	54,90
ONE STEP BEYOND DT. ANL.	54,90
PATRIZIER KOMPL. DT. 1MB	75,90
PENTHOUSE HOT NUMB. DELUXE DT. ANL. 1MB	59,90
PERIHELION DT. ANL. 1MB	65,90
PINBALL SPECIAL EDITION INCL. PINBALL DREAMS & FANTASIES DT. ANL. 1MB	69,90

PIZZA CONNECTION	
KOMPL. DEUTSCH 1MB	85,90

PUGGSY DT. ANL. 1MB	59,90
S.U.B. KOMPL. DT. 1MB *	59,90
SECOND SAMURAI DT. ANLEITUNG 1 MB	65,90
SIM CITY / LEMMINGS KOMPL.	65,90
SIMON THE SORCERER KOMPL. DT. 1MB	75,90

RUESSELSHEIM (DETROIT)	
KOMPL. DT.	59,90

SKIDMARKS DT. ANL. 1MB	54,90
SLEEP WALKER DT. ANL.	59,90
SOCCER KID DT. ANL.	65,90
SOFTWARE MANAGER KOMPL. DT. 1MB	79,90
STARBUDDY DT. ANL. 1MB	39,90
SUBURBAN COMMANDO DT. ANLEITUNG	49,90
SYNDICATE KOMPL. DT. 1MB	65,90
TERMINATOR 2 - JUDGEMENT DAY - DT. ANL. 1MB	54,90
THEATRE OF DEATH DT. ANLEITUNG 1 MB	59,90
TORNADO DT. HANDB. 1MB	65,90
TOTAL CARNAGE - THE ULTIMATE BATTLE - DT. ANL.	54,90
TRAPS & TREASURES DT. ANL.	59,90
TURNING POINTS	65,90

U.F.O. - ENEMY UNKNOWN -	
KOMPL. DT. 1MB *	69,90

U.M.S. COMPILATION INCL. UMS / UMS 2 / SCENARIOS DT. ANL.	89,90
URIDIUM II DT. ANL. 1MB	49,90
X-MAS LEMMINGS DT. ANL. 1MB	39,90
WINTER OLYMPICS DT. ANL. 1MB	59,90
WIZ N LIZ DT. ANLEITUNG DT. ANL. 1MB	59,90
WOODYS WORLD DT. ANL. 1MB	29,90
YOI JOE! DT. ANL.	59,90
ZEPPULIN - GIANTS OF THE SKY - KOMPL. DT. 1MB *	79,90

AMIGA Sonderposten	
--------------------	--

3D CONSTRUCTION KIT 2.0 1MB	39,90
A-TRAIN 1MB	39,90
ADRENALYN	9,90
ALIEN BREED SPECIAL EDITION 1MB	29,90
ANOTHER WORLD DT. ANL.	34,90
ANINOS	9,90
ARCADE POOL DT. ANL.	24,90
ARMOUR GEDDON - PSYGNOSIS - ASSASSIN SPECIAL EDITION DT. ANL.	15,90
BARDAS TALE 3 1MB	19,90
BATMAN THE MOVIE DT. ANL.	9,90

B 17 FLYING FORTRESS	
- MICROPROSE - 1MB	29,90

BATTLEHAWKS 1942	29,90
BATTLESQUADRON	19,90
BATTLETECH 1	19,90
BIG NOSE THE CAVEMAN	29,90
BILL TOMATO GAME DT. ANL.	29,90
BIRDS OF PREY	34,90
BLACK CRYPT 1 MB	29,90
BRUTAL/CRAZY SPORTS FOOTBALL DT. ANL.	29,90

BUBBA N STIX	
DT. ANLEITUNG 1MB	34,90

BUDOKHAN	29,90
CADAVER & PAY OFF DT. ANL.	35,90
CALIFORNIA GAMES 2	19,90
CHART ATTACK COMP INCL. LOTUS 1 / VENUS / JAMES POND / GHOULS N GOST	19,90
CHAOS ENGINE DT. ANL. 1MB	39,90
CHUCK ROCK 2 - SON OF CHUCK ROCK - CHUCK YEAGERS 2.0	29,90
COLONELS BEQUEST - SIERRA - DT. ANL.	34,90
CONVERT ACTION - MICROPROSE - 1MB	19,90
CRAZY CARS 3 DT. ANL.	24,90
CRUISE FOR A CORPS DT. ANL. 1MB	29,90
CYBERPUNK DT. ANL.	19,90
CYCLES - MOTORRADRENNEN -	29,90
DELUXE STRIP POKER 2	29,90
DEUTEROS KOMPL. DT.	9,90

AMIGA Sonderposten	
DONK - THE SAMURAI DUCK - DT. ANL.	29,90
EMLYN HUGHES INT. SOCCER DT. ANL.	19,90

EPIC	
KOMPL. DEUTSCH	29,90

EYE OF BEHOLDER 1 KOMPL. DT. 1MB	39,90
F15 STRIKE EAGLE 2 1MB	29,90
F19 STEALTH FIGHTER DT. ANL. 1MB	34,90
F29 RETALIATOR	29,90
FACE OFF ICEHOCKEY	24,90
GEM X*	9,90

GENESIA	
	29,90

GLOBAL GLADIATORS DT. ANL. 1MB	29,90
GRAHAM TAYLOR SOCCER	19,90
GRAND PRIX CIRCUIT - ACCOLADE - GREAT COURTS 2 DT. ANL. 1MB	24,90
GUNBOAT - ACCOLADE - 1MB	29,90
HÄGAR - THE HORRIBLE -	24,90
HARD NOVA	19,90
HERO QUEST	19,90

GOBLIINS I	
KOMPL. DEUTSCH 1MB	29,90

HOOK	29,90
HUMANS 1MB	29,90
HUMANS JURASSIC LEVELS STAND ALONE VERS.	29,90
INDIANA JONES 3 ADVENTURE KOMPL. DT.	35,90
INDIANA JONES 4 - LAST CRUSADE - KPL. DT. 1MB	54,90
INDIANAPOLIS 500	29,90
INVEST KOMPL. DT. 1MB	19,90
JAGUAR XJ 220	29,90
JOHN MADDEN FOOTBALL 1MB	29,90
KINGS QUEST 1 DT. ANL. 1 MB	19,90
LEGEND OF FAERGHAIL KOMPL. DT. 1MB	39,90
LEISURE SUIT LARRY 1 DT. ANL. 1 MB	29,90
LEMMINGS 2 - THE TRIBES - DT. ANL. 1MB	39,90
LETHAL WEAPON 1MB	29,90
LOOM - LUCASFILM - 1MB	29,90
LORD OF THE RINGS KOMPL. DT. 1MB	19,90

LOTUS TRILOGY 1-3	
DT. ANLEITUNG	34,90

LOTUS TURBO CHALLENGE 2	19,90
MI TANK PLATOON DT. ANL. 1MB	34,90
MAV TD KOMPL. DT. 1MB	39,90
MANCHESTER UNITED EUROPE	29,90
MIDWINTER 2 - FLAMES OF FREEDOM - 1MB	19,90
MIB 29 SUPERFLURUM	34,90
MONKEY ISLANDS 2 KOMPL. DT. 1MB	54,90
MONSTERBUSINESS	9,90
OPERATION STEALTH	34,90
PACIFIC ISLANDS - TEAM YANKEE 2 - 1MB	29,90
PANZA KICK BOXING DT. ANL.	29,90
PAPERBOY II DT. ANL.	19,90
PARASOL STARS DT. ANL. 1MB	24,90
PICTIONARY	29,90
PIRATES DT. ANL.	29,90
POLICE QUEST 1 1MB	34,90
POLICE QUEST 2 - SIERRA - DT. ANL.	34,90
POPULOUS INCL. PROMISED LANDS	29,90
POWERMANGER INCL. WWW DATA DISK	19,90
P.P. HAMMER	19,90
PREMIER MANAGER 1MB	19,90
PREMIER MANAGER 2 1MB	34,90

PRIME MOVER	
DT. ANLEITUNG	34,90

PRINCE OF PERSIA	29,90
PUSH OVER	19,90
QUEST FOR GLORY I DT. ANL. 1MB	35,90
QUEST FOR GLORY 2 - SIERRA - DT. ANL.	39,90
QWAK DT. ANL.	29,90

SPACE M.A.X.	
KOMPL. DT. 1MB	24,90

RICK DANGEROUS 2 DT. ANL.	9,90
RINGS OF MEDUSA KOMPL. DT. 1MB	19,90
ROBOCOP 3 1MB	29,90
R-TYPE 2	19,90
RVF HONDA DT. ANL.	29,90
SECRET OF MONKEY ISLAND 1 KOMPL. DT. 1MB	39,90
SENSIBLE SOCCER 92/93 DT. ANL.	34,90
SILENT SERVICE 2 - MICROPROSE - 1MB	34,90
SIM ANT	19,90
SIM EARTH 1MB	34,90
SPACE CRUSADE 1MB	19,90
SPACE HULK DT. ANL. 1MB	39,90
SPACE QUEST 1 - SIERRA -	29,90

SIM LIFE	
A500/A600/A2000 KOMPL. DEUTSCH 1MB	29,90

SPEEDBALL 2 DT. ANL.	29,90
STARBYTE SUPERSOCCER KOMPL. DT. 1MB	19,90

AMIGA Sonderposten	
--------------------	--

STREETFIGHTER 2 DT. ANL. 1MB	29,90
STRIKE FLEET	29,90
SUPER HANG ON	24,90
SUPER MONACO GRAND PRIX	29,90
TEAM YANKEE - PANZER-SIMULATION - TENNIS CUP 2	29,90
THE FLAGLE	9,90
THUNDERHAWK AH 73 M 1MB	29,90
TITUS THE FOX	24,90
TRANSWORLD KOMPL. DT.	19,90
TROLLS	19,90
TURRICAN 2 DT. ANL.	24,90
UTOPIA 1MB	19,90
WATERLOO DT. ANL.	29,90
WING COMMANDER 1MB	29,90
WIZ KID DT. ANL.	29,90
WOLFGHILD	19,90

WONDERDOG	
DT. ANLEITUNG	24,90

WWF EUROPEAN RAMPAGE	29,90
WWF WRESTLEMANIA WRESTLING	24,90
ZAK MCCrackEN KOMPL. DT.	39,90
ZOOL DT. ANL. 1MB	29,90

ZOOL 2	
DT. ANLEITUNG	34,90

ZYCONIX Abgabe nur so lange der Vorrat reicht! 19,90

AMIGA CD 32	
-------------	--

ALFRED CHICKEN DT. ANL.	49,90
ALIEN BREED / QWAK DT. ANL.	49,90
BRUTAL SPORTS FOOTBALL DT. ANL.	59,90
BUBBA N STIX DT. ANL.	59,90
CASTLES II DT. ANL.	79

STROMAUSFALL.

Oft genügt ja schon ein kleines Sommergewitter, um den treuen Amiga vorübergehend in nutzloses Altmittel zu verwandeln. Für solche (Stromaus-) Fälle gibt's kurze Stoßgebete und diese Seiten – heute passenderweise mit Spielen zum Thema „Religion und übernatürliche Wesen“!

GEWEIHTE STEINE

Nein, hier wartet kein himmlischer Steinbruch, sondern je

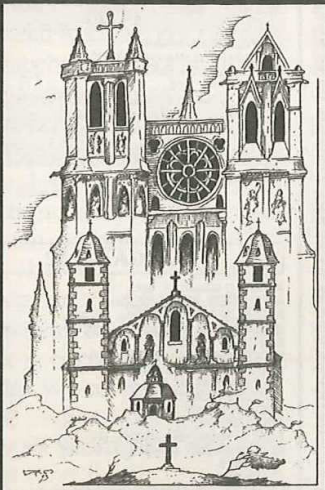

GEWEIHTE STEINE

ein weltliches Königreich auf drei bis sechs weltliche Regenten. Doch streben die Fürsten nach Unsterblichkeit, und zwar, indem sie der Nachwelt allesamt eine riesige Kathedrale als dauerhaftes Denkmal hinterlassen möchten...

Zum Bau eines solchen Jahrhundertwerks benötigt nun jeder Teilnehmer erst mal eines der beigelegten abwechselbaren Spielbretter, auf dem die Fortschritte per Filzstift notiert werden. Zweitens krallt man sich eine Grundausrüstung von Dame-Steinen

aus dem umfangreichen Vorrat, deren Aufkleber sie als Handwerker, Bauern oder Ritter ausweisen. Der nun folgende Wettstreit entbrennt entlang einiger weniger Leitlinien:

1) Gewinner ist, wer seine Kathedrale zuerst fertigstellt, also alle aufs Spielbrett gedruckten 40 Ziegel abstreicht.

2) Wer mehr Handwerker hat, kann das schneller tun – wer viele Ritter hat, kann andere Ländereien überfallen, um deren Bauarbeiter in die Sklaverei zu verschleppen.

3) Ohne genügend Farmer drohen Hungersnot und Bevölkerungsschwund.

Das hört sich nun alles einfacher an, als es getan ist, denn ehe man sich an die Kathedrale wagen darf,

muß zuerst durch die Errichtung von kleineren Kapellen oder Kirchen Erfahrung im klerikalen Bauwesen gesammelt werden. Der vom Regelwerk simulierte Papst wiederum muß für jedes dieser Projekte seinen Segen erteilen – was er (je nach dem Ergebnis eines W10-Wurfes) oftmals nicht gleich tut. So

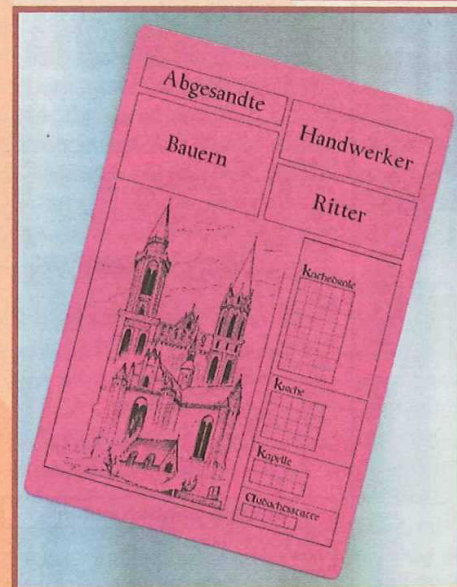
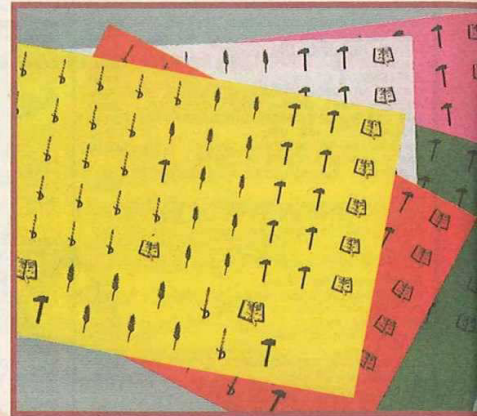

Handwerker und aus Wasser Wein... Nun denke man sich noch handlich ausgewürfelte Schlachten und einige Sonderregeln (etwa bezüglich militärischer Bündnisse oder der Papst-Audienz) dazu, und schon hat man eine launige, reichhaltig ausgestattete sowie erstaunlich abendfüllende Veranstaltung, die allenfalls an einem etwas konfus geordneten

oder so wäre aber in jedem Fall zumindest ein Bote zum Heiligen Stuhl zu entsenden, um die Sache vorzutragen. Nicht zuletzt deshalb darf man pro Runde zusätzlich zur Maurerei noch eine nichtmilitärische Aktion durchziehen, also entweder neue Landwirte ansiedeln oder beliebig viele Figuren eines Berufes in solche eines anderen umwandeln. Und so wird halt aus einem Bauer ein Abgesandter, aus einem Ritter ein

Regelheftchen krankt. Aber daran soll's ja nun wirklich nicht scheitern!

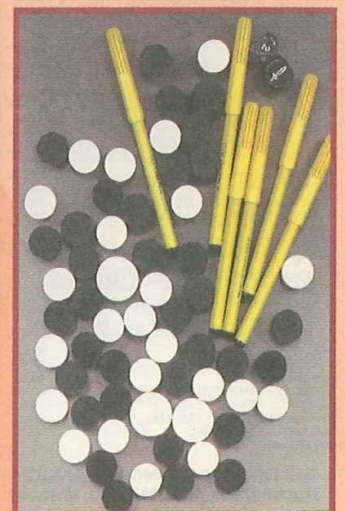



VAMPIRE DIE MASKERADE

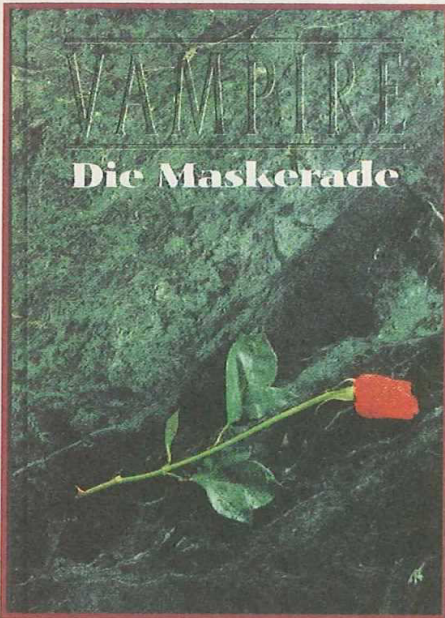

Um das Scheitern im Sinne eines zugespitzten Holzscheits geht es hingegen unter anderem bei diesem originellen Rollenspiel, denn der reich illustrierte Hardcover-Band weiß zu berichten, daß die Blutsauger mitten unter uns leben! Doch halten sie sich sorgsam verborgen (daher der Untertitel), schlürfen nur soviel Lebenssaft, um den momentanen Hunger zu stillen, ohne daß es das arglos schlafende Opfer überhaupt bemerken würde, und vermehren sich ausschließlich in seltenen und streng reglementierten Total-Aussaugungen. Auch sind die Kainskinder, wie sie sich selber nennen, nicht unbedingt unsterblich: Zwar haben die ältesten ihres Geschlechts in der Tat Jahrtausende gesehen, doch läßt sich ihrer schaurigen

Existenz mit den geeigneten Mitteln durchaus ein Ende bereiten...

Nun mimen die Spieler hier aber keineswegs die Vampirkiller, sondern finden sich in der Rolle eines Trupps jüngst entstandener Untoter wieder. Um sich in der geheimen Gesellschaft zurechtzufinden, kann man sich diversen Clans anschließen (etwa den feinsinnigen Kunstfreunden der Toreador, den magisch begabten Tremere oder den ausgestoßenen Caitiff) und wird natürlich vor allem jede

vielfältigen Möglichkeiten hat die Beißer-Karriere letzten Endes freilich wenig mehr zu bieten als den ewigen Kampf gegen „das Tier“. Gemeint ist die jedem Untoten innewohnende Bestialität, der er normalerweise früher oder später erliegt, um dann von seinen eigenen Kumpeln gejagt zu werden – schon aus Gründen der „volkswirtschaftlich“ so wichtigen Maskerade.

Das nebelig-atmosphärische Game richtet sich somit natürlich vor allem an die Freunde düsterer Szenarien wie Gothic Horror oder Dark Fantasy, und wenn wir nun zwar sehr viel über den originellen Hintergrund, aber nichts über Rollentypische Themen wie Eigenschaften, Würfel- und Kampfsysteme berichtet haben, so hat das durchaus seinen Sinn. Denn obgleich vorhanden und auch gut anwendbar, spielen derlei Zutaten hier höchstens die zweite Geige; es sind vielmehr Initiative, Phantasie und Stimmung gefragt!

denn es steht die traditionelle Verlosung unserer Rezensionsexemplare an. Um eines der steilen Teile zu ergattern, müßt Ihr uns bloß auf einem Postkartchen mitteilen, von welchem Softwarehaus das Adventure „Die Kathedrale“ stammt bzw. wer den Roman „Dracula“ verfaßt hat. Falls Ihr letztes Mal mit Matura oder Leia geantwortet habt, könntet Ihr sogar schon gewonnen haben (Sieger sind in der Ruhmeshalle aufgebahrt), und unsere Wettbewerbs-Krypta maskiert sich auch diesmal wieder unter der nachstehenden Anschrift. (jn)

Joker Verlag
„Stromausfall“
Bretonischer Ring 2
D-85630 Grasbrunn

Geweihte Steine

Spielmaterial: 82%
Spielregeln: 69%
Spielreiz: 80%
Besonderes: Vor dem Spielen sind viele Steinechen zu bekleben.
Schwierigkeit: Für Fortgeschrittene
Preis: ca. 99,- DM
Bezug: Fantasy Forest
Lange Rötterstr. 74
68167 Mannheim

Vampire

Spielmaterial: 80%
Spielregeln: 86%
Spielreiz: 82%
Besonderes: Der Quellenband „Milwaukee bei Nacht“ steht kurz vor der Veröffentlichung.
Schwierigkeit: Für Geübte
Preis: ca. 65,- DM
Bezug: Feder & Schwert
Wasserwerkstr. 204
68309 Mannheim

SCHWER HEILBARER VERLETZUNGEN

Gründlich erlesene Vampire so seine Witzfiguren, daß die Welt auch Blühen für einen Tag zurück zu sein zu haben. Es werden die Spieler in einem kleinen Raum mit einem großen Tisch durch den Raum, bevor sie die Fragen von Zeit zu Zeit lösen können. In der ersten Runde werden die Spieler in der ersten Runde die Fragen von Zeit zu Zeit lösen können. In der ersten Runde werden die Spieler in der ersten Runde die Fragen von Zeit zu Zeit lösen können.

Alle können sich bei der Zeit der Spieler helfen. In der ersten Runde werden die Spieler in der ersten Runde die Fragen von Zeit zu Zeit lösen können. In der ersten Runde werden die Spieler in der ersten Runde die Fragen von Zeit zu Zeit lösen können.

Endgiltiger Tod

Vampire sind zwar nicht mehr sterblich, müssen aber dennoch wie die Mitglieder der Kirche leben. Es gibt ein wichtiges Gesetz, das Vampire die Regeln des Spiels zu befolgen. Es gibt ein wichtiges Gesetz, das Vampire die Regeln des Spiels zu befolgen.

Die Spieler sind in der ersten Runde die Fragen von Zeit zu Zeit lösen können. In der ersten Runde werden die Spieler in der ersten Runde die Fragen von Zeit zu Zeit lösen können. In der ersten Runde werden die Spieler in der ersten Runde die Fragen von Zeit zu Zeit lösen können.

Der Tod Sterblicher

Im ersten Teil des Spiels werden die Spieler in der ersten Runde die Fragen von Zeit zu Zeit lösen können. In der ersten Runde werden die Spieler in der ersten Runde die Fragen von Zeit zu Zeit lösen können.



Kapitel VIII, Systeme • 199

• WAS FÜR EIN MENSCH WAREN SIE?

Waren Sie ein guter Mensch? Waren Sie ein böser Mensch? Waren Sie ein guter Mensch? Waren Sie ein böser Mensch? Waren Sie ein guter Mensch? Waren Sie ein böser Mensch?

• WANN TRAFEN SIE ZUM ERSTEN MAL EINEN VAMPIR?

Wann trafen Sie zum ersten Mal einen Vampir? Wann trafen Sie zum ersten Mal einen Vampir? Wann trafen Sie zum ersten Mal einen Vampir? Wann trafen Sie zum ersten Mal einen Vampir?

• WIE VERÄNDERTE DER KUSS SIE?

Wie veränderte der Kuss Sie? Wie veränderte der Kuss Sie? Wie veränderte der Kuss Sie? Wie veränderte der Kuss Sie?



Kapitel VI, Charakter • 143

Menge Abenteuer bestehen. Dabei mag es darum gehen, in Krisenzeiten die Maskerade aufrechtzuerhalten, eine Rebellion gegen die vampirische Hierarchie anzuzetteln oder einem modernen Van Helsing das Handwerk zu legen. Trotz der beliebigen und

RICHTFEST & FREIBLUT

Architekten ohne Geld und Vampire mit überzogenem Konto auf der Blutbank sollten jetzt Ohren und Zähne spitzen,

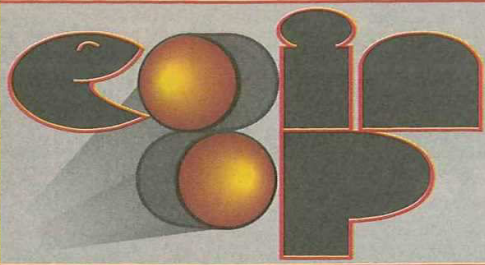

Nachdem wir bei unserem letzten Spielhallenbesuch ausgiebig den Asphalt zum Kochen brachten, wollen wir diesmal ein wenig Kraftfutter für Arcade-Sportler aufkochen – aber vorher müssen wir doch noch mal ganz kurz auf die Piste!

SUZUKA 8 HOURS 2

Im Interesse aller Asphaltcowboys, denen vier Räder schon zwei zuviel sind, ist Namco unter die Fortsetzungstäter gegangen und hat seine Duo-Raserei für zwei Biker mit drei

nigelangelneuen Strecken ausgestattet. Dabei sorgen die beiden tatsächlich stark nach Motorrad aussehenden Steuerungseinheiten dafür, daß vor den Monitoren genausoviel Realismus herrscht wie auf dem Screen: Für das Heizen in der maximal achtköpfigen Gruppe (so es der Spielhallenbesitzer will) ist eine entsprechende Kopplungs-Option vorgesehen, ja, sogar

Zuschauertürme sind lieferbar! Der Ritt auf Namcos Feuerstühlen gefällt allerdings in erster Linie wegen des wirklichkeitsgetreuen Fahrverhaltens der Maschi-

nen – anders gesagt ist die 3D-Grafik zwar recht ordentlich, aber nicht gerade spektakulär und hält weder hübsche Explosionen noch feurige Mädels bereit.



CYBER SLED



In gewissem Sinne beginnt hier bereits der Sport; zumindest, wenn man auch Hahnenkämpfe oder Schildkrötenrennen als Sportveranstaltungen ansieht. Bei den futuristischen Schlachten von Namco sind es allerdings ferngesteuerte Kampfroboter, die sich in den insgesamt zwölf 3D-Arenen gegenseitig die Di-

oden aus dem stählernen Leib ballern. Das Spielprinzip erinnert dabei an den Filmklassiker „Tron“: Man steuert die Kampfmaschine seiner Wahl durch Vektorlandschaften im Cyberspace-Design und versucht, den auf dem Radarschirm georteten Feind in der vorgegebenen Zeit zu zerstören. Dafür stehen u. a. auf-

sammelbare Spezialminen, Raketen und Radar-Killer zur Verfügung; außerdem kann man sich das Leben durch Nacht- und Nebelaktionen mit eingeschränkter Sicht und zusätzlichen Hindernissen schwerer machen, indem man einen höheren der drei Schwierigkeitsgrade wählt. Technisch überzeugt Cyber Sled durch

seine geschmeidige Grafik und den glasklaren Sound, aber auch der Spielspaß kommt nicht zu kurz – vorausgesetzt, man nähert sich dem Standgerät zu zweit, denn alleine schmeckt der Blechsalat trotz ausgefeilter Steuerung und intelligenter Computergegner nur halb so gut.

RUN AND GUN

Sogar in unseren Breitengraden entwickelt sich Basketball allmählich zu einer Art Nationalsport; ist ja auch verständlich, schließlich haben Cracks wie Barkley, Jordan oder Schrempf ein paar Showeinlä-

gen mehr zu bieten als manch müder Bundesligakicker. Und nicht zuletzt der enorme Erfolg von Midways „NBA Jam“ dürfte Konami zu dieser absolut regeltreuen Version der schweißtreibenden Körbchenwerferei angeregt haben: Man sieht das Geschehen dabei nicht wie üblich von der Seite, sondern aus der Perspektive der Cracks, wozu das 3D-Spielfeld natürlich ständig gezoomt werden muß. Die vortreffliche Steuerung ermöglicht es den ein bis vier menschlichen Teilnehmern, praktisch sämtliche Spezialität-

ten dieser Sportart auch auf dem Screen zu verwirklichen – etwa spektakuläre Dunkings, Rückpässe, Fouls, Täuschungsmanöver oder trickreiche Pässe. Die Präsentation geht im großen und ganzen in Ordnung, vor allem die Sound-FX und die Sprachausgabe schaffen viel Atmosphäre. Bloß die Sprites sind ein wenig grob geraten und hätten ohne weiteres einen Tupfer Farbe mehr vertragen. Doch die ungewöhnliche Spielfeldperspektive, das tolle Handling und der herausragende Vierspielermodus für Zweier-Teams werden zusammen schon verhindern, daß der Konami-Automat in der Ecke verstaubt!

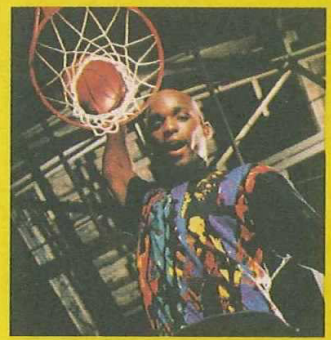

Manchmal hat man den Eindruck, als würden sich die Leute stärker für die privaten Aktivitäten von Steffi, Boris und Michael interessieren als für ihre Aktionen auf dem Court; trotzdem wird hier weder der ultimative Noah gezeugt noch die letzte Barilla-Nudel verkocht – Novas Tennisimulation ist sogar ultra-realistisch: Die weltberühmten Turniere French Open, Flushing Meadow, Australian Open und Wimbledon wurden nicht einfach so auf die Platine gepackt, sondern auch mit den originalgetreuen Bodenbelägen ausgestattet, was das Verhalten der Filzkugel nicht unwesentlich beeinflusst. Außer-

dem gibt es tausenderlei Schlagvarianten wie Top Spin, Volley, Smash, Stoppball, Cross Court oder die „Beckerrolle“. In einem kleinen Fenster links unten im Bild müssen der Schlag und seine Intensität blitzschnell bestimmt werden, während mit einem winzigen Fadenkreuz die Richtung festzulegen ist. So komplex diese Steuerung ist, so gut funktioniert sie auch; nur wenn man den hinteren Spieler übernimmt, muß man sich erst an die eingeschränkte Sicht gewöhnen. Die digitalisierten Sportler sind tadellos animiert, und die Geräuschkulisse macht ebenfalls was her; schade bloß, daß kein

ULTIMATE TENNIS

Doppel möglich ist. Aber auch so kann man dieser deutschen Produktion Siegerqualitäten attestieren!



MUSCLE BOMBER DUO

Eher Mord als Sport hieß die Devise der straßenkämpferproben Capcom-Jungs, als sie sich diese Wrestlingorgie einfallen ließen. Bis zu vier Spieler können gegeneinander oder miteinander (Zweierteam gegen Zweierteam) in einer beliebigen Kombination der zehn vorhandenen Fleischklöße antreten. Klar, daß jeder Recke individuelle Special Moves auf Lager hat, aber das Schönste an der Drei-Button-Steuerung (Grab, Attack,

Jump) sind ihre faszinierenden Anwendungsmöglichkeiten im Teammodus: Der eine hält z. B. den Gegner fest, während ihn der andere genüßlich weicklopft! Grafik und Sound erreichen leider bei weitem

nicht die Klasse der „Street Fighter“-Saga, aber für die kleine Balgerei zwischendurch geht das bombige Duo schon in Ordnung. (Manuel Semino)



**NEU!
NEU!
NEU!**

JOKER SHOP



Nr. 700001
Exklusiv-CD – Die Sensation ist perfekt: Ab sofort ist „Turrican“, die neue Mega-CD des Soundmagiers Chris Hülsbeck, für Joker-Leser als handsignierte Sonderauflage erhältlich. Holt Euch die exklusive Sammler-Scheibe mit den 16 Spitzentracks!
Für klingvolle DM 31,-



Nr. 900005
Disketten-Aufkleber – Wer eine hübsche Softwaresammlung haben will, hat ein Problem: Game-Disks sehen ja ganz nett aus, aber was macht man mit den Raubkop... äh, Sicherheitskopien? Die Lösung ist vierfarbig mit dem Joker-Logo bedruckt, sieht tierisch scharf aus, paßt auf jede 3,5-Zoll-Diskette und läßt sich auch noch prima beschriften!
Für gut haftende DM 4,- pro Bogen (acht Sticker)



Nr. 70002
Joker-Bücher – Die größten Hits aus beiden Joker-Magazinen als exklusive Sammler-Editionen: Inhaltlich aktualisiert und mit vielen neuen Farbfotos, einem handsignierten Vorwort von Michael und auf Wunsch einer persönlichen Widmung Eures Lieblings-Redakteurs!
Bloß 39,80 DM pro Band (für Widmung bitte Vermerk mit Namen)

Nr. 900004
Sammelordner – Unser exklusiver Sammelordner im neuen Joker-Design ist immer noch aus stabilem Karton, mit Griffloch und Platz für sämtliche 10 Ausgaben eines Jahres ausgestattet und rundum vierfarbig bedruckt – sieht einfach klasse aus!
Stilvolle Ordnung für ordentliche DM 15,-

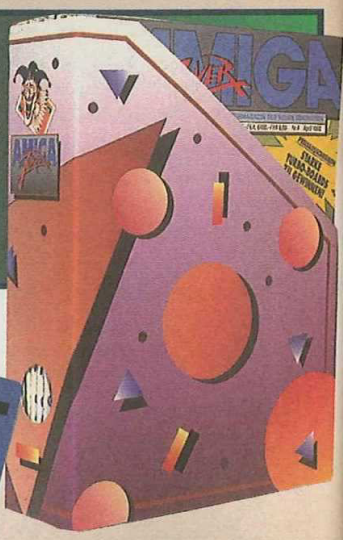

Nr. 500001
Cheat-Disks – Endlich sind sie da, die 3,5"-Scheiben mit Hunderten von Tips, Tricks, Cheats und Freezer-Adressen zu Hunderten von Games! Die besten Kniffe aus vier Jahren Know How, längst vergriffene Ausgaben inklusive!!!
Die ultimativen Lösungshilfen, jeweils für trickreiche DM 15,- pro Disk

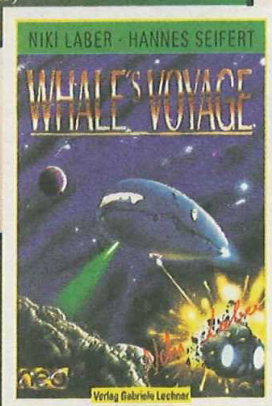
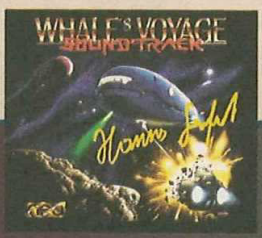

Nr. 50003
Exklusiv-Edition – Nur bei uns und nur in streng limitierter Auflage gibt's den heißen Sound von „Whale's Voyage“ auf CD und ein passendes Rollenspiel-Buch samt Komplettlösung; beides vom Komponisten bzw. Autor handsigniert!
CD: DM 15,- Buch: DM 39,-
CD & Buch: DM 50,-



Nr. 90003
Zeitgeist – Kein Geist ist die topexklusive Joker-Watch, kurz „Jotch“ genannt. Mit diesem Zeiteisen seid Ihr Eurer Zeit voraus, denn die Uhr gibt es garantiert nur für Joker-Leser!!!
Erhältlich in den zeitlosen Farben Schwarz oder Weiß für zeitlos günstige DM 39,- pro Uhr

Nr. 90002
Joker-Jogger – Unser Mode-Hammer für zu Hause, Sport oder den Wiener Opernball: neidvolle Blicke aller Geschlechter garantiert! Weiß mit buntem Druck, aus 100% Baumwolle, in der Einheitsgröße L.
Schon für modische DM 49,-

Nr. 100000
 Joker-Sammlung – Jetzt aber flott die fehlenden Hefte nachbestellen, denn viele Ausgaben sind bereits vergriffen! Einzig und allein von den im Coupon aufgeführten Nummern gibt's noch ein paar Exemplare, aber wer weiß, wie lange noch?
 Fürs Übliche:
 DM 7,- pro Heft



Nr. 200000/400000
 Spezialitäten – Unsere Sonderhefte sind wirklich etwas ganz Spezielles! „Strategie“ und „Adventures“ bieten jeweils über 80 Tests der besten Spiele samt Previews, News, Infos und Lösungshilfen. Dasselbe in Konsole gilt für „Megablast“, wo zudem alle drei Monate die neueste Hardware ausführlich vorgestellt wird!
 Speziell günstig für DM 8,50 pro Heft



Nr. 300000
 Horzionterweiterung – Mit dem „PC Joker“ wißt Ihr heute schon, welche Games Euch morgen am Amiga erwarten, lernt Soft- und Hardware für den PC kennen und bekommt überhaupt jede Menge bestes Computer-Entertainment im gewohnten Joker-Stil. Muß man haben!
 Für die gewohnten DM 7,- pro Heft



Nr. 500002
 Mousepad – Wer dem Joker schon immer mal übers Maul fahren wollte, wird mit unserer exklusiven Mausmatte glücklich: Eine vierfarbig bedruckte Zierde für jeden Computertisch, ein Vergnügen für jeden Digi-Nager!
 Für gut abgerollte DM 15,-



Nr. 500004
 Stick-Tuner – Mit diesem innovativen Gerät und seiner Schubanzeige verfügt Euer Knüppel plötzlich über variables Dauerfeuer in diversen Modi, eine Zeitlupen-Funktion sowie einen Freund fürs Leben!
 Für actionreiche DM 59,-

Ich bezahle per Nachnahme per Überweisung nach Erhalt der Rechnung
 per Vorkasse (Geld oder Scheck liegt bei). WICHTIG: DM 5,- (Ausland DM 10,-) für Porto dazurechnen.

Ich bestelle: (bitte in die entsprechenden Kästchen die gewünschte Anzahl eintragen)
 Artikelnr. Artikelbezeichnung Ausgabe, Größe, Farbe

	100000	Amiga Joker	<input type="checkbox"/> 11/91	<input type="checkbox"/> 12/91	<input type="checkbox"/> 7/92	<input type="checkbox"/> 9/92	<input type="checkbox"/> 10/92	<input type="checkbox"/> 11/92
			<input type="checkbox"/> 12/92	<input type="checkbox"/> 1/93	<input type="checkbox"/> 2/93	<input type="checkbox"/> 3/93	<input type="checkbox"/> 4/93	<input type="checkbox"/> 5/93
			<input type="checkbox"/> 7/93	<input type="checkbox"/> 9/93	<input type="checkbox"/> 10/93	<input type="checkbox"/> 11/93	<input type="checkbox"/> 12/93	<input type="checkbox"/> 1/94
			<input type="checkbox"/> 2/94	<input type="checkbox"/> 3/94	<input type="checkbox"/> 4/94	<input type="checkbox"/> 5/94		
Name	200000	Sonderheft	<input type="checkbox"/> Adventures	<input type="checkbox"/> Strategie				
	300000	PC Joker	<input type="checkbox"/> 6/92	<input type="checkbox"/> 1/93	<input type="checkbox"/> 2/93	<input type="checkbox"/> 3/93	<input type="checkbox"/> 4/93	<input type="checkbox"/> 6/93
			<input type="checkbox"/> 8/93	<input type="checkbox"/> 9/93	<input type="checkbox"/> 10/93	<input type="checkbox"/> 11/93	<input type="checkbox"/> 12/93	<input type="checkbox"/> 1/94
Straße/Hausnr.			<input type="checkbox"/> 2/94	<input type="checkbox"/> 3/94	<input type="checkbox"/> 4/94	<input type="checkbox"/> 6/94	<input type="checkbox"/> 8/94	
	400000	Megablast	<input type="checkbox"/> 1/92	<input type="checkbox"/> 4/93	<input type="checkbox"/> 1/94	<input type="checkbox"/> 2/94		
PLZ/Ort	500001	Cheat Disk	<input type="checkbox"/> Nummer 1	<input type="checkbox"/> Nummer 2				
	500002	Mousepads	<input type="checkbox"/> Stück					
Datum/Unterschrift	50003	Whale's Voyage Exklusiv	<input type="checkbox"/> CD	<input type="checkbox"/> Buch	<input type="checkbox"/> CD & Buch			
	500004	Stick Tuner	<input type="checkbox"/> Stück					
	700001	Turrican Exklusiv-CD	<input type="checkbox"/> Stück					
	70002	Joker Bücher	<input type="checkbox"/> Amiga Joker Hits	<input type="checkbox"/> PC Joker Hits				
	90002	Joker Jogger	<input type="checkbox"/> Stück					
	90003	Joker Watch	<input type="checkbox"/> weiß	<input type="checkbox"/> schwarz				
	900004	Joker Sammelordner	<input type="checkbox"/> Stück					
	900005	Disksticker	<input type="checkbox"/> Bögen à 8 Stück					

Einfach einsenden an:

JOKER VERLAG
 JOKER SHOP
 BRETONISCHER RING 2
 85630 GRASBRUNN

Sommer Sonne Joker



DIE DOPPELAUSGABE FÜR AUGUST/SEPTEMBER KOMMT AM 29. JULI!

Und mit ihr kommen wieder viele, viele aktuelle Tests und Previews, Specials, Preisaus-schreiben und Lösungshilfen; ist doch klar. Und auch eine neue Ausgabe des AMIGA CD-JOKER wird nicht fehlen – doch wem sagen wir das eigentlich?

Was aber selbst die treuesten Leser nicht wissen, das sind die Test-Schmankerl vom nächsten Heft: Sportler dürfen sich auf den **BUNDESLIGA MANAGER HATTRICK** sowie etliche eher actionorientierte WM-Nachzügler freuen, Rollenspielern servieren wir **ISHAR 3** und den Plattform-Fans **BAZOOKA SUE** plus **BENEFACTOR**. Zwei ganz besondere Leckereien für Wirtschaftssimulanten dürften die Autofabrik in **RÜSSELSHEIM** und natürlich der Journalisten-Ulk **MAD NEWS** werden. Und für Strategen heißt es Daumen drücken, denn mit ein wenig taktischem Glück können wir Euch einen Test zum heiß ersehnten **BATTLE ISLE 2** kredenzen!

Falls das alles noch nicht Anreiz genug sein sollte, sei auf den Messebericht von der **CES CHICAGO** und die **MARKTÜBERSICHT: COMPILATIONS** verwiesen – und falls Ihr das alles schon etwas eher und preisgünstiger lesen wollt, dann bestellt Ihr noch heute Euer Abo, statt erst am 29. Juli zum Kiosk zu dackeln! Zumal so auch ein kleines Geschenk auf Euch wartet...

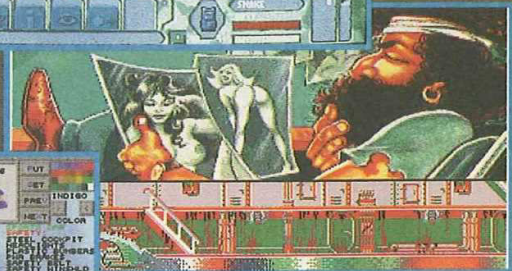

BEZUGSQUELLEN

Bachler Computersoftware
Blücherstraße 24
Postfach 1113
46397 Bocholt
Tel.: 02871/183088

Bomico
Am Südpark 12
65451 Kelsterbach
Tel.: 06107/76060

Galaxy
Plinganserstraße 26
81369 München
Tel.: 089/7605151

Joysoft
Gottesweg 157
50939 Köln
Tel.: 0221/4301047

Rushware
Bruchweg 128-132
41564 Kaarst
Tel.: 02131/6070

Wial Versand
Liegnitzerstraße 13
82194 Gröbenzell
Tel.: 08142/8273



INSERTENTENVERZEICHNIS

ABC Soft	87	Mallander	36, 37
ADX Datensysteme	59	Media Points	24
Amiga Center Duisburg	61	Micro Magic	26
Amiga Dienahl Versand	109	MicroProse	31
Amiga Forum	82	M.O.M. Computer Systeme	59
Arktis Software	90, 91	Okay Soft	58
Bachler Computersoftware	63	Omega	6
Bergler	58, 97	Pawlowski	119
Bomico	89	Pfister	82
Bundeswehr	15	Royal Soft	54
Call & Play	27	Schneider	48
City Software	67	Sierra	2
Core Design	89	Silver Datentechnik	9, 47, 103
Cross Computer System	18, 19	Softsale	23
EMP	25	Software 2000	21, 93
Esser Soft	107	Sparschwein	106
Fun & Action	120	Versand 99	43
Happy Soft	48	Vesalia	79
Joker Verlag	29, 39, 75, 83, 92, 101	V.O.B.	66
Joysoft	52	Wial Versand	111
Judgment Day	32, 33	Poster:	Silmarils
Kingsoft	55	Poster:	Joker Verlag

Amiga-Software-Pakete ab 19,- Bewährtes - Neuheiten - Preissenkungen!

Kinderspiele

Diese Spiele sind besonders für Kinder geeignet, sind jedoch für alle Altersgruppen interessant! Supersenso, MambaMove, Puzzle, Zauberflächen, GalacticWorm, Schiebung, Memory, DBurger (Ketchupballerei), Peter's Quest (lustiges Kletterspiel).

Komplett nur DM 29,00

Lernspiele

Mit diesen Programmen wird Lernen zum Vergnügen! Rechentrainer (Wettrechnen), Länderraten, Quiz-Programm, Stadt-Land-Fluß.

Komplett nur 19,00 DM

Weltraumabenteuer

Aufregende Abenteuer im Weltraum heißt es mit dieser Sammlung zu bestehen! Return to Earth, StarTrek (Enterprise), Xytronic (Weltraumhandelspiel), Celest, AstroChase.

6 Programme nur 29,00 DM

Brettspiele

Beliebte klassische Brettspiele für Ihren Amiga: Reversi, Backgammon, Dame, Mühle, Hurzel, Schach, Schachdatenbank, Brettspiel-Generator.

6 Programme komplett nur 29,00 DM

Luftabenteuer

Spiele rund ums Fliegen: AirAce (Luftschlacht), Fluglotse, Luftkampf, Glider (Fallschirmspringen), Defense, Blitz (Flugzeugbomber), LunaLander (Mondlandung).

7 Programme nur 29,- DM

Managerspiele



Fußballmanager, Eishockeymanager, Broker (Börsspiel), Elefanten (Versuchen Sie sich als Manager eines Nationalparks, s. Abb.).

4 Programme nur 25,00 DM

Gesellschaftsspiele

Bekanntes Spielidee als Computerspiel: Risk (spielen Sie auf Risiko), Monopol, Halma, Mensch ärgere ..., Skräbel, Glücksrad.

6 Programme nur 39,- DM

Handelsspiele

Sinnvolle Wirtschaftssimulationen: Spekulant, Pythagoras, World Trade, Handel, Imbiß-Manager, Trader.

6 Programme nur 19,00 DM

Sportspiele

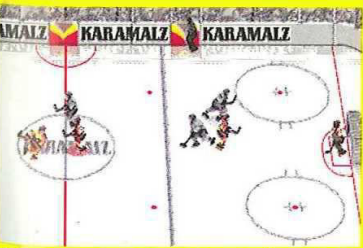

Autorennen, Downhill (Skilaufen), Billard (Pool, Karambolage, Dreiband), Derby-Pferderennen, Tischtennis, Eishockey (s. Abb.).

6 Programme nur 39,00 DM

Seeabenteuer

Sealence (U-Boot-Simulation), SeaWolf (1 MB), BattleShip, SubAttack, Seeschlacht.

5 Programme nur 29,00 DM

Strategiespiele

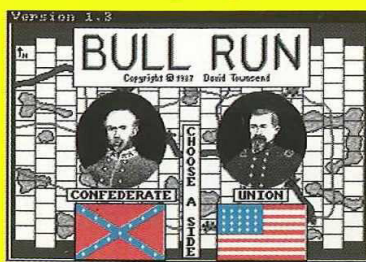

Feldherr, Emporos, Kaiser II, Imperium, Hanse II, BullRun (US-Bürgerkrieg).

6 Programme nur 29,- DM

Kartenspiele

Ein Muß für Kartenspielfans: BlackJack, 17 + 4, Klondike, King's Korner, Videopoker, Skat, Cards.

8 Programme zum Superpreis von 19,00 DM

Klassik-Computerspiele

Echte Spiele-Pioniere in Neuauflage: MissileCommand, Megaball (Breakout-Variante), Paccer (Pac-Man-Variante), Boulder, Hubert (Q-Bert-Variante), Tron, Croak (Frogger-Spiel), DKong (Donkey-Kong-Variante).

8 Programme nur 29,00 DM

Astropack

Alles für den Hobby-Astronom: Startlight-Astronomie, Planetarium, Sternbilder, Planeten-Datenbank (über 10.000 Objekte), Space-Archiv, Himmelskörper-Verwaltung.

5 Programme nur 29,- DM!

DTP-Bilder-Sammlung

Über 1000 Kleingrafiken für Ihre Briefköpfe, Vereinszeitungen, Einladungen, Visitenkarten, Speisekarten, usw. nur 29,- DM

Heimbüro



Haushaltsbuch, Girokontoverwaltung, Textverarbeitung, Textverarbeitung mit Adressverwaltung, Briefkopf, Überweisungsdruck (s. Abb.), verschiedene Dateiverwaltungen!

Über 10 Programme nur 39,- DM

Heimdruckerei

Das ideale Paket zum Erstellen von Drucksachen aller Art: Amiga-Fox-PD-DTP-Programm, Printstudio (Universaldruckprog. mit Hardcopy-Funktion), Typographer (Fonteditor der Spitzenklasse), Superprint und Banner (zwei tolle Schriftband-Druckprogramme), Drucktreiber-Maker sowie weitere Tools, Zeichensätze, Kleingrafiken, Druckertreiber etc.

Komplett nur 39,- DM

Heimfinanzen

Programme rund um das private Finanzwesen: Haushaltsgeld-Verwaltung, Fahrzeugkosten, Kreditberechnung, Finanzverwaltung, Advice-Anlageberater. Jetzt mit Super-Programmhit Steuer 1993 zum Erstellen Ihrer Steuererklärung!

6 Programme 25,00 DM

Hobby Pack

Dieses Paket enthält Verwaltungsprogramme für Hobbyzwecke: Musikdatei für MC's, CD's, LP's, Videoverwaltung, Adressverwaltung, Ligaverwaltung für Ligen aller Art.

4 Programme komplett nur 19,00 DM

Englischpaket

Vokabellernprogramm, Wörterbuch, und Übersetzungsprogramm.

3 Programme nur 19,00 DM

Geopack

Wordmap, Geo-Quiz und Klima sowie Road-Route (Streckenplaner).

4 Erdkundeprogramme nur 19,00 DM

Labelpack

Druckprogramme für Etiketten aller Art mit Text und Grafik für Disketten, Dias, Adressen, Kassetten usw. nur 19,00 DM

Malen und Gestalten

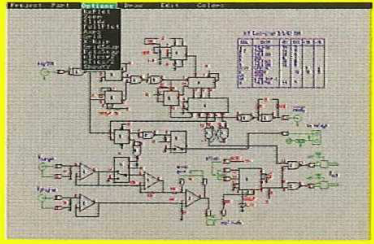

DaVinci Malprogramm, Freepaint (Malprogramm), mCAD (Mini-CAD-Programm; s. Abb.), Architekt und Raumgestaltung.

5 Programme nur 25,00 DM

Mathepack

Ein Mathelernpaket mit Programmen für alle Alterklassen: MatheASS, Dreisatz, Matrix, Calc, Funktionen, Kurvendiskussion, Gauss, 3-D-Fraktale, Statistik, MatheMAX, ROM, Pro-Calc...

über 12 Programme zusammen nur 29,00 DM

Minibüro

Das kaufmännische Komplettpaket: Tabellenkalkulation, Auftragsverwaltung (Rechnungen, Lager usw.), Finanzbuchhaltung, Businessgrafiken, Jahresbilanz.

Komplett nur 29,00 DM!

Sprachenpaket

Übersetzer, Wörterbuch, Vokabeltrainer und Vokabeldaten in Englisch, Französisch, Italienisch!

Komplett nur 25,00 DM!

Bestellinfo

Bei uns erhalten Sie exklusiv für uns zusammengestellte Programmsammlungen bestehend aus ausgewählten Free-Distributable- und Low-Cost-Programmen. Es handelt sich dabei um Original-Software. Wir liefern alle Programme auf geprüften Qualitätsdisketten. Nach dem Kauf stehen wir Ihnen mit unserem Hotline-Service zur Seite. Jeder Bestellung liegt unsere Einsteigerdiskette mit Anti-Virus-Programm bei!

... und so bestellen Sie
Richten Sie Ihre Bestellung formlos per Brief oder Postkarte an die untenstehende Adresse. Sie können selbstverständlich auch bequem und einfach per Telefon oder Telefax bestellen. Sie erreichen unsere Bestellannahme montags bis donnerstags von 9.00 bis 18.00 Uhr und freitags bis 15.00 Uhr. Versandkosten bei Vorauszahlung (bar oder Scheck) 6,- DM, Nachnahme 10,- DM. Die Lieferung ins Ausland ist nur gegen Vorauszahlung zzgl. 15,- DM Versandkosten möglich. Irrtum und Fehler vorbehalten. Alle Preisangaben sind unverbindliche Preisempfehlungen.

Patrick Pawlowski
Software-Service
Kiefernweg 7
21789 Wingst
Tel. 04777/8356
Fax 04777/435

Fontpack



Über 150 ausgewählte Zeichensätze für verschiedene Gestaltungszwecke.

Komplett nur 29,00 DM!

Super-Anti-Virus-Kit



Das aktuelle Virenschutzpaket! Virenschutz - ein immer aktuelleres Thema. Dieses Paket hilft Ihnen im Kampf gegen "Virenbefall" und bietet entsprechende Vorsorgemaßnahmen. Das Handbuch mit 416 Seiten im stabilem Ringordner bietet Ihnen alles Wissenswerte zum Thema Viren (u. a. Informationen zu ca. 100 wichtigen Viren) sowie Anleitungen zu den zwei randvollen Disketten mit aktuellen Schutzprogrammen und - Utilities. Dieses Paket stellt eine sichere Investition für jeden Amiga-Besitzer dar und kostet nur 79,00 DM!

Ausgewählte Programme mit ausführlichen, gedruckten deutschen Anleitungen:

LHA Archivier- und Komprimierprogramm	19,90
SID 2.0 sensationelles Directory-Utility	24,90
Mach III/IV das bekannte Multiunktionsstool	19,90
BattleForce Roboter-Simulation (124 Seiten)	24,90
Spread einfache Tabellenkalkulation	14,90
Moria 3.0 anspruchsvolles Abenteuerspiel	19,90
Imploder Super-Komprimierer	14,90
LHArc/LHA-Panel komfortable Oberfläche	24,90
'Liner Notizen übersichtlich verwalten	14,90
DKBTrace Spitzen-Ray-Tracing-Programm	24,90
Copy-Set 3 tolle Kopierprogramme	19,90
MegaD Directory-Utility der neuen Art	19,90
Startrekker Sound-Editor m.Midi-Unterstütz.	14,90
Fish-Katalog I 179-330 - gedruckt	14,90
DKBTrace Spitzen-Ray-Tracing-Programm	19,90
Fish-Katalog III 501-780 - gedruckt	19,90
SmartDisk Super-Diskettenmonitor	19,90
DataEasy umfangreiche Dateiverwaltung	14,90
Fenster Intuition-Benutzeroberfläche	14,90
Display-Set 3 Grafikanzeiger, alle Formate	19,90
Fraktale-Set drei 2D-/3D-Mandelbrotprogr.	19,90
Hobby-Set Sterne zeigen/Cass.beschriften	14,90
Text-Set Editor/Anzeiger/Tabellensatz etc.	19,90
Scenery faszinierende fraktale Landschaften	14,90
Access! Spitzen-DFU-Programm	19,90
ORT Ray-Tracing leicht gemacht	19,90
DME Editor für Programmierer	14,90
Browser Workbench für Programmierer	14,90
Utilities I ca. 40 Utilities aus allen Bereichen	14,90
Utilities II 40 CLI-Utilities	19,90
Utilities III ConMan / DMouse / RunBack	19,90
Utilities IV vier mächtige Utilities	14,90
Zoom/Formatter komf. Disks archiv./format.	14,90
Menü-Utilities Alles rund um Menüs	14,90
PowerPacker und 5 weitere PP-Utilities	19,90
MRBackup DAS Backup-Programm	19,90
DirMaster schnellste Disketten-Katalogisier.	14,90
Icon-Utilities Editor und Bearbeitungsprogr.	19,90
Spiele-Set 1 Tetrix/Klond./Tiles/Sorry/Canf.	19,90
Spiele-Set 2 WellTriX/Wanderer/SolitaireX	19,90
Spiele-Set 3 2 Disketten - 21 Spiele	19,90
Spiele-Set 4 BullRun/Paran./Larn/IFF2PCS	19,90
Spiele-Set 5 Running + 4 weitere Spiele	19,90
Spiele-Set 6 Mines/Attacks/Paragon/Metro	19,90
DOS-Utilities Einblick in die Amiga-Internas	19,90
Grafik-Pack PictSaver, Marquee, ...	19,90

FUN & ACTION SOFTWARE

Amiga Software-Angebote

NEU

F/A-PAKETE

Profisoftware

F/A-SUPER-PD

JE 2 PROGRAMME

21 Mühle und Dame	10,- DM
22 Skat und Poker	10,- DM
23 Glücksrad & Lucky Loser	10,- DM
24 Das Erbe & Das Erbe 2	10,- DM
25 Deluxe Pacman & Donkey K.	10,- DM
26 The Real Right Way I + II	10,- DM
Lemmings-Clones	
27 Lemmings-Olympiade	10,- DM
Lustige Wettkämpfe	
28 TetrisPro & AmigaMario	10,- DM
29 Fußballmanager & Eishockey	10,- DM
30 Fighting Warrior & Master of the Town	10,- DM
31 MegaBall & Missile Command	10,- DM
32 Pork A Pork & Wonderland Plattformspiele	10,- DM
33 Mensch ärgere... & Mpoly	10,- DM
34 Schach und Backgammon	10,- DM
35 Steuer 1993 u. Kontomanager	10,- DM
36 Musik- und Videodatei	10,- DM
37 Kfz-Verwaltung & Haushaltsb.	10,- DM
38 Kurvendisk. n. & Rechentrainer	10,- DM
39 Verkehrstest & Maschinenschre.	10,- DM
40 Energie-Manager & Telekommando	10,- DM

SUPER: Jeder Bestellung liegt ein Exemplar des Super-Spiels **BACKSTAGE** bei!



ANTI-VIRUSSET

3

Gegen Amiga-Viren **20,- DM**

BASIC-PACK

15

Alles für Basic-Fans: Compiler, Linker, Beispielprogr. etc. **20,- DM**

DISK TOOLS

Dieses Paket braucht wirklich jeder. Enthalten ist ein komfortables Kopierprogramm, mit dem auch Sicherheitskopien kopiergeschützter Programme möglich sind. Mit der Diskettenverwaltung bringen Sie Ordnung in Ihre Diskettensammlung. Als Besonderheit enthält das Paket einen Diskdoktor zum Retten defekter Disketten!

6

Super-Paketpreis nur **20,- DM**

C=64-Pack

A64-Package - ein C64-Emulator der Spitzenklasse für alle Amigas sowie 60(!) lauffähige C-64-Programme auf einer 3,5"-Amiga-Diskette!

Komplett nur **DM 20,-**

16

SUPER-BÜROPACK

Die klassischen und immer noch beliebten Computeranwendungen werden durch diese Sammlung abgedeckt. Enthalten ist ein auch für Anfänger einfach zu bedienendes Textverarbeitungsprogramm sowie eine Universaldatenverwaltung, mit der Sie z.B. Adressen, Videos, CDs etc. verwalten können. Für spezielle Rechenaufgaben steht eine Tabellenkalkulation zur Verfügung.

10

Paketpreis nur **20,- DM**

DRUCKEN

Verschiedene Druckprogramme

2

20,- DM

SCHRIFTEN

Verschiedene Zeichensätze

4

20,- DM

MUSIK

1

Verschiedene Musikprogramme Editoren, Player, Sounds etc. **20,- DM**

zu unglaublichen Preisen!

Originalware originalverpackt und mit Handbuch (solange Vorrat reicht)

Internationale Spielehits!

Hunt for Red October 1	20,- DM
Hydra (dt.)	20,- DM
Flip It (dt.)	20,- DM
Waterloo (dt.)	20,- DM
Advanced Tennis	30,- DM
European Camp. Soccer	30,- DM
Running Man	20,- DM
WWF European Rampage	30,- DM
Sensible Soccer	50,- DM
Zool	40,- DM
Lords of Time (dt.)	50,- DM
Thal Boxing	10,- DM
Ice Hockey	10,- DM
Highway Patrol 2	10,- DM
Shaolin Warriors	10,- DM

Nutzprogramme

Oase-Überweisung	19,- (49,-)*
Oase-Data-Perfect	25,- (59,-)*
Oase-Raum & Design	29,- (79,-)*
Oase-MultiVoc	29,- (69,-)*
Oase-Steuer 1992	15,- (59,-)*
Personal Paint (AGA)	69,- (99,-)*
Amiga-Profi-Tools	29,- (79,-)*
Mathador (Mathe)	29,- (69,-)*
Videostar	19,- (49,-)*
Lha mit Handbuch	15,- (19,90)*
TMA-Englisch 1 plus	49,- (59,-)*
TMA-Englisch 2 plus	49,- (59,-)*
TMA-Französisch 1 plus	49,- (59,-)*
TMA-Europa plus	49,- (59,-)*

* Preis in () = ehem. unverbindliche Preisempfehlung

Telefon-Bestellung 04777/8859

... und so bestellen Sie:

Tragen Sie Ihre Wünsche in den nebenstehenden Coupon ein (auch als Postkarte verwendbar) und senden Sie ihn an die nebenstehende Adresse. Sie können selbstverständlich auch formlos per Brief oder Telefon bestellen. Versandkosten bei Nachnahme-Versand DM 8,-, bei Vorauskasse DM 5,-. Versand ins Ausland nur per Vorauskasse zzgl. DM 15,- Versandkosten.

Mindestbestellwert **DM 20,-**

Antwortkarte

FUN & ACTION SOFTWARE

Postfach 105
21778 Cadenberge

Bitte freimachen

Bei Postkartenversand 80 Pf. im Brief 1,- DM

Absender:

(falls angegeben, nur Bestell-Nr. eintragen!)

Bestellung:

Zahlungswunsch (bitte ankreuzen)

per Vorauskasse per Nachnahme